



PREFEITURA DO MUNICÍPIO DE CAJATI

Estado de São Paulo

www.cajati.sp.gov.br - compras@cajati.sp.gov.br

Divisão de Licitações e Contratos

(13) 3854-8700

compras@cajati.sp.gov.br



EDITAL DE CONCORRÊNCIA ELETRÔNICA

CONCORRÊNCIA Nº 011/ 2024

PROCESSO ADMINISTRATIVO ELETRÔNICO Nº 449/ 2024 1 DOC

MUNICÍPIO DE CAJATI - SP

OBJETO: Contratação de empresa especializada para execução da segunda etapa de reforma do Campo Municipal da Barra do Azeite.

DATA DA SESSÃO: 07/ 08/ 2024

HORÁRIO: 09:00 HORAS

LOCAL - ENDEREÇO ELETRÔNICO DA DISPUTA: www.bllcompras.org.br.

CRITÉRIO DE JULGAMENTO: MENOR PREÇO GLOBAL POR LOTE

MODO DE DISPUTA: ABERTO E FECHADO

REGIME DE EXECUÇÃO: EMPREITADA INTEGRAL, MEDIÇÃO POR PREÇO UNITÁRIO

IMPUGNAÇÕES E ESCLARECIMENTOS ATÉ ÀS 23:59:59 HORAS DO DIA 02/ 08/ 2024

1. DO OBJETO

1.1. O objeto da presente licitação é a escolha da proposta mais vantajosa para a **Contratação de empresa especializada para execução da segunda etapa de reforma do Campo Municipal da Barra do Azeite.**

1.2. A licitação será julgada pelo menor preço global, conforme tabela constante do Termo de Referência, devendo a licitante informar os valores unitários e totais de todos os itens que compõem a planilha de preços da obra.

1.3. O critério de julgamento adotado será o menor preço global da obra, considerado o menor dispêndio para a Administração, nos termos do art. 34 da Lei nº 14.133/2021, e observadas as exigências contidas neste Edital e seus Anexos quanto às especificações do objeto.

2. DOS RECURSOS ORÇAMENTÁRIOS

2.1. As despesas para atender a esta licitação estão programadas em dotação orçamentária própria, prevista no orçamento do Município para o exercício **de 2024**, na classificação abaixo:

Gestão/ Unidade: Secretaria Municipal de Esportes e Lazer

Fonte: Departamento de Esportes Coletivos, Individuais e de Lazer

Elemento de Despesa: 27.812.0011.1077 - Reforma e Ampliação - Campo Municipal Barra do Azeite

4.4.90.51 – Obras e Instalações

Ficha de Despesa: 997.

3. DO CREDENCIAMENTO

3.1. O Credenciamento é o nível básico do registro cadastral no PORTAL BLL COMPRAS que permite a participação dos interessados na modalidade LICITATÓRIA CONCORRÊNCIA, em sua FORMA ELETRÔNICA.

3.2. O cadastro deverá ser feito no Portal BLL COMPRAS, no sítio www.bllcompras.org.br;

3.2 Poderão participar desta Concorrência todas e quaisquer empresas ou sociedades, regularmente estabelecidas no País, que sejam especializadas e credenciadas no objeto desta licitação e que satisfaçam todas as exigências, especificações e normas contidas neste Edital e seus Anexos.

3.3 Poderão participar desta Concorrência as empresas que apresentarem toda a documentação por ela exigida para respectivo cadastramento junto à Bolsa de Licitações e Leilões.





PREFEITURA DO MUNICÍPIO DE CAJATI

Estado de São Paulo

www.cajati.sp.gov.br - compras@cajati.sp.gov.br

Divisão de Licitações e Contratos

(13) 3854-8700

compras@cajati.sp.gov.br



3.4 É permitida a participação de empresa em forma de consórcios ou grupos de empresas, observadas as regras do artigo 15 da Lei Federal nº 14133/2021.

3.5 É permitida a subcontratação do objeto desta Concorrência, nos termos dos itens 3.5.1 e 3.5.2 do edital.

3.5.1. A subcontratação é permitida mediante prévia autorização da CONTRATANTE somente para os serviços e projetos que ultrapassem a competência técnica do responsável pelos serviços. Devendo ainda a contratada efetuar o pagamento em, no máximo, dois dias após o recebimento do Município a subcontratada. Deverá ser apresentado, previamente, ou seja, antes da subcontratação, o contrato de subempreitada firmado entre as partes para apreciação e aprovação das condições pela CONTRATANTE.

3.5.2. Estando a subcontratada em débito com a CONTRATANTE ou impedida de com ela contratar, a subcontratação não será autorizada, sob pena de rescisão contratual se a CONTRATADA ignorar a não autorização.

3.5 Não poderá participar da Concorrência a empresa que estiver sob falência, concurso de credores, dissolução, liquidação ou que tenha sido declarada inidônea por órgão ou entidade da Administração Pública direta ou indireta, federal, estadual, municipal, Distrital ou que esteja cumprindo período de impedimento de licitar no âmbito da Administração Municipal de Cajati - SP.

3.7 O licitante deverá estar credenciado, de forma direta ou através de empresas associadas à Bolsa de Licitações do Brasil, até no mínimo uma hora antes do horário fixado no edital para o recebimento das propostas.

3.8 O cadastramento do licitante deverá ser requerido acompanhado dos seguintes documentos:

a) Instrumento particular de mandato outorgando à operador devidamente credenciado junto à Bolsa, poderes específicos de sua representação na Concorrência, conforme modelo fornecido pela Bolsa de Licitações do Brasil (ANEXO 04)

b) Declaração de seu pleno conhecimento, de aceitação e de atendimento às exigências de habilitação previstas no Edital, conforme modelo fornecido pela Bolsa de Licitações do Brasil (ANEXO 04) e

c) Especificações do produto, obra e/ou serviço objeto da licitação em conformidade com edital. (Quando necessário) "A empresa participante do certame não deve ser identificada". Art. 30, § 5º do Decreto nº 10024/2019.

3.9 O custo de operacionalização e uso do sistema, ficará a cargo do Licitante vencedor do certame, que pagará à Bolsa de Licitações do Brasil, provedora do sistema eletrônico, o equivalente ao percentual estabelecido pela mesma sobre o valor contratual ajustado, a título de taxa pela utilização dos recursos de tecnologia da informação, em conformidade com o regulamento operacional da BLL – Bolsa de Licitações do Brasil, anexo 04.

3.10 A microempresa ou empresa de pequeno porte, além da apresentação da declaração constante no Anexo 09 para fins de habilitação, deverá, quando do cadastramento da proposta inicial de preço a ser digitado no sistema, verificar nos dados cadastrais se assinalou o regime ME/ EPP no sistema conforme o seu regime de tributação para fazer valer o direito de prioridade do desempate. Art. 44 e 45 da LC 123/2006, atualizada pela Lei Complementar 147/2014.

4. REGULAMENTO OPERACIONAL DO CERTAME

4.1 O certame será conduzido pelo Agente de Contratações, que terá, em especial, as seguintes atribuições:

- acompanhar os trabalhos da equipe de apoio (se houver);
- responder as questões formuladas pelos fornecedores, relativas ao certame;
- abrir as propostas de preços;





PREFEITURA DO MUNICÍPIO DE CAJATI

Estado de São Paulo

www.cajati.sp.gov.br - compras@cajati.sp.gov.br

Divisão de Licitações e Contratos

(13) 3854-8700

compras@cajati.sp.gov.br



- d) analisar a aceitabilidade das propostas;
- e) desclassificar propostas indicando os motivos;
- f) conduzir os procedimentos relativos aos lances e à escolha da proposta do lance de menor preço;
- g) verificar a habilitação do proponente classificado em primeiro lugar;
- h) declarar o vencedor;
- i) receber, examinar e decidir sobre a pertinência dos recursos;
- j) elaborar a ata da sessão;
- k) encaminhar o processo à autoridade superior para adjudicar os atos, homologar e autorizar a contratação, podendo ainda, a Autoridade competente retornar os autos para saneamento de irregularidades, revogar ou anular o procedimento;
- l) abrir processo administrativo para apuração de irregularidades visando a aplicação de penalidades previstas na legislação.

CRENCIAMENTO NO SISTEMA LICITAÇÕES DA BOLSA DE LICITAÇÕES E LEILÕES:

4.2 As pessoas jurídicas ou firmas individuais interessadas deverão nomear através do instrumento de mandato previsto no item 3.6 "a", com firma reconhecida e/ ou assinatura digital, operador devidamente credenciado em qualquer empresa associada à Bolsa de Licitações do Brasil, atribuindo poderes para formular lances de preços e praticar todos os demais atos e operações no site: www.bll.org.br.

4.3 A participação do licitante na Concorrência Eletrônica se dará por meio de participação direta ou através de empresas associadas à BLL – Bolsa de Licitações do Brasil, a qual deverá manifestar, por meio de seu operador designado, em campo próprio do sistema, pleno conhecimento, aceitação e atendimento às exigências de habilitação previstas no Edital.

4.4 O acesso do operador à concorrência, para efeito de encaminhamento de proposta de preço e lances sucessivos de preços, em nome do licitante, somente se dará mediante prévia definição de senha privativa.

4.5 A chave de identificação e a senha dos operadores poderão ser utilizadas em qualquer concorrência eletrônica, salvo quando canceladas por solicitação do credenciado ou por iniciativa da BLL - Bolsa De Licitações do Brasil.

4.6 É de exclusiva responsabilidade do usuário o sigilo da senha, bem como seu uso em qualquer transação efetuada diretamente ou por seu representante, não cabendo a BLL - Bolsa de Licitações do Brasil a responsabilidade por eventuais danos decorrentes de uso indevido da senha, ainda que por terceiros.

4.7 O credenciamento do fornecedor e de seu representante legal junto ao sistema eletrônico implica a responsabilidade legal pelos atos praticados e a presunção de capacidade técnica para realização das transações inerentes à concorrência eletrônica.

PARTICIPAÇÃO:

4.8 A participação na Concorrência, na Forma Eletrônica se dará por meio da digitação da senha pessoal e intransferível do representante credenciado (operador da corretora de mercadorias) e subsequente encaminhamento da proposta de preços, exclusivamente por meio do sistema eletrônico, observados data e horário limite estabelecido.

4.9 Caberá ao fornecedor acompanhar as operações no sistema eletrônico durante a sessão pública da concorrência, ficando responsável pelo ônus decorrente da perda de negócios diante da inobservância de quaisquer mensagens emitidas pelo sistema ou da desconexão do seu representante;

4.10 O licitante responsabiliza-se exclusiva e formalmente pelas transações efetuadas em seu nome, assume como firmes e verdadeiras suas propostas e seus lances, inclusive os atos praticados diretamente ou por seu representante, excluída a responsabilidade do provedor do





PREFEITURA DO MUNICÍPIO DE CAJATI

Estado de São Paulo

www.cajati.sp.gov.br - compras@cajati.sp.gov.br

Divisão de Licitações e Contratos

(13) 3854-8700

compras@cajati.sp.gov.br



sistema ou do órgão ou entidade promotora da licitação por eventuais danos decorrentes de uso indevido das credenciais de acesso, ainda que por terceiros.

4.11 Poderão participar desta Concorrência interessados cujo ramo de atividade seja compatível com o objeto desta licitação.

4.12 Poderão participar desta Concorrência as pessoas jurídicas legalmente constituídas que atenderem a todas as exigências deste Edital, inclusive quanto à documentação, **sendo vedada a participação de empresas cuja atividade não seja compatível com o objeto licitado.**

4.13 A Microempresa ou Empresa de Pequeno Porte, além da apresentação da declaração constante no anexo 09 para fins de habilitação, deverá, quando do cadastramento da proposta inicial de preço a ser digitada no sistema, informar no campo próprio do modelo de proposta do Anexo 03, seu regime de tributação para fazer valer o direito de prioridade no desempate. (artigos 44 e 45 da Lei Complementar 123 de 14 de dezembro de 2006, atualizada pela Lei Complementar 147/2014).

4.14. Poderão participar desta Concorrência às empresas que apresentarem toda a documentação exigida para o respectivo cadastramento junto a Bolsa de Licitações e Leilões do Brasil – BLL, com o Anexo 04 e subitens;

4.15. Não poderão participar desta Concorrência os interessados:

4.15.1. Proibidos de participar de licitações e celebrar contratos administrativos, na forma da legislação vigente;

4.15.2. Que não atendam às condições deste Edital e seu(s) anexo(s);

4.15.3. Estrangeiros que não tenham representação legal no Brasil com poderes expressos para receber citação e responder administrativa ou judicialmente;

4.15.4. Que se enquadrem nas vedações previstas nos artigos 9º e 14 da Lei nº 14133/2021;

4.15.5. Que estejam sob falência, concurso de credores, ou em processo de dissolução ou liquidação;

4.15.6. Que estejam impedidas de licitar e contratar com a Prefeitura do Município de Cajati, ou que tenham sido declaradas inidôneas para licitar ou contratar com a Administração Pública perante os Tribunais de Contas.

4.15.7. Organizações da Sociedade Civil de Interesse Público - OSCIP, atuando nessa condição (Acórdão nº 746/2014-TCU-Plenário).

4.16 Qualquer dúvida em relação ao acesso no sistema operacional, poderá ser esclarecida ou através de uma empresa associada ou pelos telefones: Curitiba-PR (41) 3097-4600, ou através da Bolsa de Licitações do Brasil ou pelo e-mail contato@bll.org.br.

5. DA APRESENTAÇÃO DA PROPOSTA

5.1. Os licitantes encaminharão, exclusivamente por meio do sistema, proposta por lote com a descrição do objeto ofertado e o preço, até a data e o horário estabelecidos para abertura da sessão pública, quando, então, encerrar-se-á automaticamente a etapa de envio dessa proposta.

5.2. O envio da **proposta**, ocorrerá por meio de chave de acesso e senha.

5.3. Incumbirá ao licitante acompanhar as operações no sistema eletrônico durante a sessão pública da Concorrência, ficando responsável pelo ônus decorrente da perda de negócios, diante da inobservância de quaisquer mensagens emitidas pelo sistema ou de sua desconexão.

5.4. Até a abertura da sessão pública, os licitantes poderão retirar ou substituir a proposta anteriormente inseridos no sistema;

5.5. Não será estabelecida, nessa etapa do certame, ordem de classificação entre as propostas apresentadas, o que somente ocorrerá após a realização dos procedimentos de negociação e julgamento da proposta.

5.6. Os documentos que compõem a proposta do licitante melhor classificado somente serão disponibilizados para avaliação do agente de contratação e para acesso público após o encerramento do envio de lances.





PREFEITURA DO MUNICÍPIO DE CAJATI

Estado de São Paulo

www.cajati.sp.gov.br - compras@cajati.sp.gov.br

Divisão de Licitações e Contratos

(13) 3854-8700

compras@cajati.sp.gov.br



6. DO PREENCHIMENTO DA PROPOSTA

6.1. O licitante deverá enviar sua **proposta para o lote para o qual pretende participar**, mediante o preenchimento, no sistema eletrônico, dos seguintes campos:

6.1.1. Valor global para a obra por lote, em moeda corrente nacional;

6.1.2. Descrição detalhada do objeto, contendo as informações similares à especificação do Termo de Referência: indicando, no que for aplicável, número do registro ou inscrição do serviço no órgão competente, quando for o caso;

6.1.3. Admite-se a adequação técnica da metodologia empregada pela contratada, visando assegurar a execução do objeto, desde que mantidas as condições para a justa remuneração do serviço.

6.2. Todas as especificações do objeto contidas na proposta vinculam a Contratada.

6.3. Nos valores propostos estarão inclusos todos os custos operacionais, encargos previdenciários, trabalhistas, tributários, comerciais e quaisquer outros que incidam direta ou indiretamente na prestação dos serviços, apurados mediante o preenchimento do modelo de Planilha de Custos e Formação de Preços, conforme anexo deste Edital.

6.4. A proposta apresentada deverá contemplar o valor total dos custos da contratação por lote, inclusive aqueles estimados para as ocorrências de fatos geradores.

6.5. A empresa é a única responsável pela cotação correta dos encargos tributários.

6.6. Independentemente do percentual de tributo inserido na planilha, no pagamento dos serviços, serão retidos na fonte os percentuais estabelecidos na legislação vigente.

6.7. A apresentação das propostas implica obrigatoriedade do cumprimento das disposições nelas contidas, em conformidade com o que dispõe o Termo de Referência, assumindo o proponente o compromisso de executar a obra nos seus termos, bem como de fornecer os materiais, equipamentos, ferramentas e utensílios necessários, em quantidades e qualidades adequadas à perfeita execução contratual, promovendo, quando requerido, sua substituição.

6.8. Os preços ofertados, tanto na proposta inicial, quanto na etapa de lances, serão de exclusiva responsabilidade do licitante, não lhe assistindo o direito de pleitear qualquer alteração, sob alegação de erro, omissão ou qualquer outro pretexto.

6.9. O prazo de validade da proposta não será inferior a 60 (sessenta) dias, a contar da data de sua apresentação.

6.10. Os licitantes devem respeitar os preços máximos estabelecidos nas normas de regência de contratações públicas, quando participarem de licitações públicas;

6.10.1. O descumprimento das regras supramencionadas pela Administração por parte dos contratados pode ensejar a fiscalização do Tribunal de Contas do Estado ou da União e, após o devido processo legal, gerar as seguintes consequências: assinatura de prazo para a adoção das medidas necessárias ao exato cumprimento da lei, nos termos do art. 71, inciso IX, da Constituição; ou condenação dos agentes públicos responsáveis e da empresa contratada ao pagamento dos prejuízos ao erário, caso verificada a ocorrência de superfaturamento por sobrepreço na execução do Contrato nos termos dos artigos 155 à 163 da Lei Federal nº 14133/2021.

6.10.2. Deverá ser observada pelas licitantes a retenção do Imposto de Renda conforme Decreto Municipal nº 1991/2023 e a IN RFB nº 1.234/2014.

7. DA ABERTURA DA SESSÃO, CLASSIFICAÇÃO DAS PROPOSTAS E FORMULAÇÃO DE LANCES

7.1. A abertura da presente licitação dar-se-á em sessão pública, por meio de sistema eletrônico, na data, horário e local indicados neste Edital.

7.2. O Agente de Contratação verificará as propostas apresentadas, desclassificando desde logo aquelas que não estejam em conformidade com os requisitos estabelecidos neste Edital,





PREFEITURA DO MUNICÍPIO DE CAJATI

Estado de São Paulo

www.cajati.sp.gov.br - compras@cajati.sp.gov.br

Divisão de Licitações e Contratos

(13) 3854-8700

compras@cajati.sp.gov.br



contenham vícios insanáveis ou não apresentem as especificações técnicas exigidas no Termo de Referência, conforme Artigo 59 da Lei Federal nº 14133/2021.

7.2.1. Também será desclassificada a proposta que identifique o licitante.

7.2.2. A desclassificação será sempre fundamentada e registrada no sistema, com acompanhamento em tempo real por todos os participantes.

7.2.3. A não desclassificação da proposta não impede o seu julgamento definitivo em sentido contrário, levado a efeito na fase de aceitação.

7.3. O sistema ordenará automaticamente as propostas classificadas, sendo que somente estas participarão da fase de lances.

7.4. O sistema disponibilizará campo próprio para troca de mensagens entre o Agente de Contratações e os licitantes.

7.5. Iniciada a etapa competitiva, os licitantes deverão encaminhar lances exclusivamente por meio do sistema eletrônico, sendo imediatamente informados do seu recebimento e do valor consignado no registro.

7.5.2. O lance deverá ser ofertado de acordo com o tipo de licitação indicada no preâmbulo deste Edital.

7.6. Os licitantes poderão oferecer lances sucessivos, observando o horário fixado para abertura da sessão e as regras estabelecidas no Edital.

7.7. O licitante somente poderá oferecer lance **de valor inferior** ou percentual de desconto ao último por ele ofertado e registrado pelo sistema.

7.8. O intervalo mínimo de diferença de valores **ou percentuais** entre os lances, que incidirá tanto em relação aos lances intermediários quanto em relação à proposta que cobrir a melhor oferta deverá ser **100,00 (cem reais)**.

7.9. O intervalo entre os lances enviados pelo mesmo licitante não poderá ser inferior a 20 (vinte) segundos e o intervalo entre lances não poderá ser inferior a 03 (três) segundos, sob pena de serem automaticamente descartados pelo sistema os respectivos lances.

7.10. Será adotado para o envio de lances na concorrência eletrônica o modo de disputa "aberto e fechado", em que os licitantes apresentarão lances públicos e sucessivos, com lance final e fechado.

7.11. A etapa de lances da sessão pública terá duração inicial de 15 (quinze) minutos. Após esse prazo, o sistema encaminhará aviso de fechamento iminente dos lances, após o que transcorrerá o período de tempo de até 10 (dez) minutos, aleatoriamente determinado, findo o qual será automaticamente encerrada a recepção de lances.

7.12. Encerrado o prazo previsto no item anterior, o sistema abrirá oportunidade para que o autor da oferta de valor mais baixo e os das ofertas com preços até 10 (dez) por cento superior àquela possam ofertar um lance final e fechado em até 05 (cinco) minutos, o qual será sigiloso até o encerramento deste prazo.

7.12.2. Não havendo pelo menos 03 (três) ofertas nas condições definidas neste item, poderão os autores dos melhores lances, na ordem de classificação, até o máximo de 03 (três), oferecer um lance final e fechado em até cinco minutos, o qual será sigiloso até o encerramento deste prazo.

7.13. Após o término dos prazos estabelecidos nos itens anteriores, o sistema ordenará os lances segundo a ordem crescente de valores.

7.13.2. Não havendo lance final e fechado classificado na forma estabelecida nos itens anteriores, haverá o reinício da etapa fechada, para que os demais licitantes, até o máximo de 03 (três), na ordem de classificação, possam ofertar um lance final e fechado em até 05 (cinco) minutos, o qual será sigiloso até o encerramento deste prazo.

7.14. Poderá o agente de contratações, justificadamente, admitir o reinício da etapa fechada, caso nenhum licitante classificado na etapa de lance fechado atender às exigências de habilitação.

7.15. Não serão aceitos dois ou mais lances de mesmo valor, prevalecendo aquele que for recebido e registrado em primeiro lugar.





PREFEITURA DO MUNICÍPIO DE CAJATI

Estado de São Paulo

www.cajati.sp.gov.br - compras@cajati.sp.gov.br

Divisão de Licitações e Contratos

(13) 3854-8700

compras@cajati.sp.gov.br



7.16. Durante o transcurso da sessão pública, os licitantes serão informados, em tempo real, do valor do menor lance registrado, vedada a identificação do licitante.

7.17. No caso de desconexão com o Agente de Contratações, no decorrer da etapa competitiva da Concorrência, o sistema eletrônico poderá permanecer acessível aos licitantes para a recepção dos lances.

7.18. Quando a desconexão do sistema eletrônico para o agente de contratação persistir por tempo superior a 10 (dez) minutos, a sessão pública será suspensa e reiniciada somente após decorridas 24 (vinte e quatro) horas da comunicação do fato pelo agente de contratação aos participantes, no sítio eletrônico utilizado para divulgação.

7.19. O Critério de julgamento adotado será o **menor preço** global da obra por lote, conforme definido neste Edital e seus anexos.

7.20. Caso o licitante não apresente lances, concorrerá com o valor de sua proposta.

7.21. A ordem de apresentação pelos licitantes é utilizada como um dos critérios de classificação, de maneira que só poderá haver empate entre propostas iguais (não seguidas de lances), ou entre lances finais da fase fechada do modo de disputa aberto e fechado.

7.21.2. Havendo eventual empate entre propostas ou lances, o critério de desempate será aquele previsto no art. 60, da Lei Federal nº 14.133/2021.

7.22. Persistindo o empate, a proposta vencedora será sorteada pelo sistema eletrônico dentre as propostas empatadas.

7.23. Encerrada a etapa de envio de lances da sessão pública, o agente de contratações deverá encaminhar, pelo sistema eletrônico, contraproposta ao licitante que tenha apresentado o melhor preço, para que seja obtida melhor proposta, vedada a negociação em condições diferentes das previstas neste Edital.

7.23.2. A negociação será realizada por meio do sistema, podendo ser acompanhada pelos demais licitantes.

7.23.3. O agente de contratação solicitará ao licitante melhor classificado que, no prazo de 03 (três) horas, envie a proposta adequada ao último lance ofertado após a negociação realizada, acompanhada, se for o caso, dos documentos complementares, quando necessários à confirmação daqueles exigidos neste Edital e já apresentados. Caso não haja campo para anexar a proposta na plataforma BLL em documentos complementares, a mesma deverá ser encaminhada para o e-mail compras@cajati.sp.gov.br no prazo já mencionado, e será disponibilizado aos demais no campo DOCUMENTOS da plataforma BLL, sendo esta opção devidamente identificada no chat de mensagens da licitação.

7.23.4. O prazo de 03 (três) horas previsto no item anterior será contado quando houver, de acordo com o expediente na Prefeitura do Município de Cajati – SP.

7.24. Após a negociação do preço, o agente de contratação iniciará a fase de aceitação e julgamento da proposta.

7.25. VISANDO COIBIR O SUPERFATURAMENTO DAS PROPOSTAS DE PREÇO, FICAM ADVERTIDAS AS EMPRESAS LICITANTES, QUE POR VENTURA VENHAM A PARTICIPAR DOS PROCESSOS LICITATÓRIOS DESTA PREFEITURA, QUE, CASO SEJA IDENTIFICADO OFERTAS DE PREÇOS EXTREMAMENTE SUPERIORES AOS VALORES MÉDIOS PRATICADO NO MERCADO, A EMPRESA LICITANTE, CASO COMPROVADA A MÁ FÉ, E COM BASE NOS PRINCÍPIOS DA MORALIDADE E DA IDONEIDADE, PODERÁ SER PENALIZADA NA FORMA DO ARTIGO 155 DA LEI FEDERAL 14.133/2021.

8. DA ACEITABILIDADE DA PROPOSTA VENCEDORA.

8.1. Encerrada a etapa de negociação, o Agente de Contratações examinará a proposta classificada em primeiro lugar quanto à adequação ao objeto e à compatibilidade do preço em relação ao máximo estipulado para contratação neste Edital e em seus anexos, observado o disposto no parágrafo único do art. 7º e no § 9º do art. 26 do Decreto nº 10.024/2019.



PREFEITURA DO MUNICÍPIO DE CAJATI

Estado de São Paulo

www.cajati.sp.gov.br - compras@cajati.sp.gov.br

Divisão de Licitações e Contratos

(13) 3854-8700

compras@cajati.sp.gov.br



8.2. A análise da exequibilidade da proposta de preços deverá ser realizada com o auxílio da Planilha de Custos e Formação de Preços, a ser preenchida pelo licitante em relação à sua proposta final, conforme anexo deste Edital.

8.3. A inexecuibilidade dos valores referentes a itens isolados da Planilha de Custos e Formação de Preços não caracteriza motivo suficiente para a desclassificação da proposta, desde que não contrariem exigências legais.

8.4. Será desclassificada a proposta que contiver vício insanável; que não obedecer às especificações técnicas pormenorizadas no edital ou apresentarem desconformidade com exigências do ato convocatório.

8.5. Será desclassificada a proposta ou o lance vencedor, apresentar preço final superior ao preço máximo fixado (Acórdão nº 1455/2018 -TCU - Plenário), ou que apresentar preço manifestamente inexequível.

8.5.1. Considera-se inexequível a proposta que apresente preços global ou unitários simbólicos, irrisórios ou de valor zero, incompatíveis com os preços dos insumos e salários de mercado, acrescidos dos respectivos encargos, ainda que o ato convocatório da licitação não tenha estabelecido limites mínimos, exceto quando se referirem a materiais e instalações de propriedade do próprio licitante, para os quais ele renuncie a parcela ou à totalidade da remuneração.

8.6. Qualquer interessado poderá requerer que se realizem diligências para aferir a exequibilidade e a legalidade das propostas, devendo apresentar as provas ou os indícios que fundamentam a suspeita;

8.7. Se houver indícios de inexecuibilidade da proposta de preço, ou em caso da necessidade de esclarecimentos complementares, poderão ser efetuadas diligências para que a licitante comprove a exequibilidade da proposta.

8.8. É vedado à proponente incluir na Planilha de Custos e Formação de Preços:

8.8.1. item relativo a despesas decorrentes de disposições contidas em Acordos, Convenções ou Dissídios Coletivos de Trabalho que tratem de pagamento de participação dos trabalhadores nos lucros ou resultados da empresa contratada, de matéria não trabalhista, ou que estabeleçam direitos não previstos em lei, tais como valores ou índices obrigatórios de encargos sociais ou previdenciários, bem como de preços para os insumos relacionados ao exercício da atividade;

8.8.2. item relativo a despesas decorrentes de disposições contidas em Acordos, Convenções ou Dissídios Coletivos de Trabalho que tratam de obrigações e direitos que somente se aplicam aos contratos com a Administração Pública;

8.8.3. rubricas que prevejam o custeio de despesas com treinamento, reciclagem e capacitação ou congêneres, pois tais parcelas já são cobertas pelas despesas administrativas (Acórdão TCU nº 2.746/2015 - Plenário);

8.8.4. rubrica denominada "reserva técnica", exceto se houver justificativa, na proposta, que indique, claramente e por meio de memória de cálculo, o que está sendo custeado, de modo a haver a comprovação da não cobertura do valor, direta ou indiretamente, por outra rubrica da planilha (Acórdãos TCU nº 2.746/2015 – Plenário, nº 64/2010 - 2ª Câmara e nº 953/2016 - Plenário);

8.8.6. rubrica denominada "verba" ou "verba provisional", pois o item não está vinculado a qualquer contraprestação mensurável (Acórdãos TCU nº 1.949/2007 – Plenário e nº 6.439/2011 – 1ª Câmara).

8.9. A inclusão na proposta de item de custo vedado não acarretará a desclassificação do licitante, devendo o Agente de Contratação determinar que os respectivos custos sejam excluídos da Planilha.

8.10. Na hipótese de contratação com a previsão de itens de custos vedados, tais valores serão glosados e os itens serão excluídos da Planilha, garantidas ampla defesa e contraditório.

8.11. Todos os dados informados pelo licitante em sua planilha deverão refletir com fidelidade os custos especificados e a margem de lucro pretendida.



PREFEITURA DO MUNICÍPIO DE CAJATI

Estado de São Paulo

www.cajati.sp.gov.br - compras@cajati.sp.gov.br

Divisão de Licitações e Contratos

(13) 3854-8700

compras@cajati.sp.gov.br



8.12. O Agente de Contratação analisará a compatibilidade dos preços unitários apresentados na Planilha de Custos e Formação de Preços com aqueles praticados no mercado em relação aos insumos e também quanto aos salários das categorias envolvidas na contratação.

8.13. Erros no preenchimento da planilha não constituem motivo para a desclassificação da proposta. A planilha poderá ser ajustada pelo licitante, no prazo indicado pelo Agente de Contratação, desde que não haja majoração do preço.

8.13.1. O ajuste de que trata este dispositivo se limita a sanar erros ou falhas que não alterem a substância das propostas;

8.13.2. Considera-se erro no preenchimento da planilha passível de correção a indicação de recolhimento de impostos e contribuições na forma do Simples Nacional, quando não cabível esse regime.

8.13.3. O Agente de Contratação deverá verificar se a proposta apresenta o valor total dos custos da contratação, inclusive aqueles estimados para as ocorrências de fatos geradores.

8.14. Para fins de análise da proposta quanto ao cumprimento das especificações do objeto, poderá ser colhida a manifestação escrita do setor requisitante do serviço ou da área especializada no objeto.

8.15. Na hipótese de necessidade de suspensão da sessão pública para a realização de diligências, com vistas ao saneamento das propostas, a sessão pública somente poderá ser reiniciada mediante aviso prévio no sistema com, no mínimo, **24 (vinte e quatro) horas de antecedência**, e a ocorrência será registrada em ata;

8.16. O Agente de Contratação poderá convocar o licitante para enviar documento digital complementar, por meio de funcionalidade disponível no sistema, no prazo de **03 (três) horas**, sob pena de não aceitação da proposta.

8.16.1. O prazo estabelecido poderá ser prorrogado pelo Agente de Contratação por solicitação escrita e justificada do licitante, formulada antes de findo o prazo, e formalmente aceita pelo Agente de Contratação.

8.16.2. Dentre os documentos passíveis de solicitação pelo Agente de Contratações, destacam-se os que contenham as características do serviço ofertado, além de outras informações pertinentes, encaminhados por meio eletrônico, ou, se for o caso, por outro meio e prazo indicados pelo agente de contratações, sem prejuízo do seu ulterior envio pelo sistema eletrônico, sob pena de não aceitação da proposta.

8.16.3. O prazo de 03 (três) horas previsto no item 8.16 será contado quando houver, de acordo com o expediente na Prefeitura do Município de Cajati – SP.

8.17. Se a proposta ou lance vencedor for desclassificado, o Agente de Contratação examinará a proposta ou lance subsequente, e, assim sucessivamente, na ordem de classificação.

8.18. Havendo necessidade, o Agente de Contratação suspenderá a sessão, informando no “chat” a nova data e horário para a sua continuidade.

8.18.1. Na hipótese de necessidade de suspensão da sessão pública para a realização de diligências, com vistas ao saneamento das propostas, a sessão pública somente poderá ser reiniciada mediante aviso prévio no sistema com, no mínimo, 24 (vinte e quatro) horas de antecedência, e a ocorrência será registrada em ata;

8.19. O Agente de Contratação poderá encaminhar, por meio do sistema eletrônico, contraproposta ao licitante que apresentou o lance mais vantajoso, com o fim de negociar a obtenção de melhor preço, vedada a negociação em condições diversas das previstas neste Edital.

8.19.1. Também nas hipóteses em que o Agente de Contratação não aceitar a proposta e passar à subsequente, poderá negociar com o licitante para que seja obtido preço melhor.

8.19.2. A negociação será realizada por meio do sistema, podendo ser acompanhada pelos demais licitantes.

8.20. Nos itens não exclusivos para a participação de microempresas e empresas de pequeno porte, sempre que a proposta não for aceita, e antes de o Agente de Contratação passar à





PREFEITURA DO MUNICÍPIO DE CAJATI

Estado de São Paulo

www.cajati.sp.gov.br - compras@cajati.sp.gov.br

Divisão de Licitações e Contratos

(13) 3854-8700

compras@cajati.sp.gov.br



subsequente, haverá nova verificação, pelo sistema, da eventual ocorrência do empate ficto, previsto nos artigos 44 e 45 da LC nº 123/ 2006, atualizada pela Lei Complementar 147/ 2014, seguindo-se a disciplina antes estabelecida, se for o caso.

8.21. Encerrada a análise quanto à aceitação da proposta, o Agente de Contratação verificará a habilitação do licitante, observado o disposto neste Edital.

8.22. O licitante deverá apresentar juntamente com a proposta, sob pena de DESCLASSIFICAÇÃO, Declaração de que suas propostas econômicas compreendem a integralidade dos custos de atendimento dos direitos trabalhistas assegurados na Constituição Federal, nas leis trabalhistas, nas normas infralegais, nas convenções coletivas de trabalho e nos termos do ajustamento de conduta vigentes na data de entrega das propostas.

8.23. O agente de contratações poderá encaminhar, por meio do sistema eletrônico, contraproposta ao licitante detentor da menor ofertada.

8.24. Os preços unitários ofertados não poderão ser superiores aos preços orçados pelo município.

9. DO ENCAMINHAMENTO DA PROPOSTA VENCEDORA

9.1. A proposta final do produto do licitante declarado vencedor deverá ser encaminhada no prazo de 03 (três) horas, a contar da solicitação do Agente de contratações no sistema eletrônico e deverá:

9.1.1. Ser redigida em língua portuguesa, digitada, em uma via, sem emendas, rasuras, entrelinhas ou ressalvas, devendo a última folha ser assinada e as demais rubricadas pelo licitante ou seu representante legal.

9.1.2. Apresentar a planilha de custos e formação de preços, devidamente ajustada ao lance vencedor, em conformidade com o modelo anexo a este Edital;

9.1.3. Conter a indicação do banco, número da conta e agência do licitante vencedor, para fins de pagamento.

9.1.4. A proposta final deverá ser documentada nos autos e será levada em consideração no decorrer da execução do contrato e aplicação de eventual sanção à Contratada, se for o caso.

9.1.4. Todas as especificações do objeto contidas na proposta, vinculam a Contratada.

9.1.5. Os preços deverão ser expressos em moeda corrente nacional, o valor unitário em algarismos e o valor global em algarismos e por extenso.

9.1.5.1. Ocorrendo divergência entre os preços unitários e o preço global, prevalecerão os primeiros; no caso de divergência entre os valores numéricos e os valores expressos por extenso, prevalecerão estes últimos.

9.1.6. A oferta deverá ser firme e precisa, limitada, rigorosamente, ao objeto deste Edital, sem conter alternativas de preço ou de qualquer outra condição que induza o julgamento a mais de um resultado, sob pena de desclassificação.

9.1.7. A proposta deverá obedecer aos termos deste Edital e seus Anexos, não sendo considerada aquela que não corresponda às especificações ali contidas ou que estabeleça vínculo à proposta de outro licitante.

9.1.8. As propostas que contenham a descrição do objeto, o valor e os documentos complementares estarão disponíveis na internet, após a homologação.,

9.1.9. A não apresentação da proposta no prazo estipulado no item 9.1 levará a desclassificação da empresa e às penalidades previstas nos itens 20.1 e 20.3 do edital.

9.1.10. Deverá ser apresentada juntamente com a proposta a Declaração solicitada no item 8.22 do edital, sob pena de Desclassificação da mesma. O modelo referencial do anexo III deste edital possui em seu corpo a referida Declaração para conhecimento dos licitantes.

9.1.11. O prazo de 03 (três) horas previsto no item 9.1 será contado quando houver, de acordo com o expediente na Prefeitura do Município de Cajati – SP.





PREFEITURA DO MUNICÍPIO DE CAJATI

Estado de São Paulo

www.cajati.sp.gov.br - compras@cajati.sp.gov.br

Divisão de Licitações e Contratos

(13) 3854-8700

compras@cajati.sp.gov.br



10. DA HABILITAÇÃO

10.1. Os documentos exigidos para habilitação serão enviados por meio do sistema eletrônico, em formato digital, através de chave eletrônica, no prazo de no máximo 03 (três) horas, prorrogável por igual período, contados da solicitação do Agente de Contratações.

10.1.1. O prazo de 03 (três) horas previsto no item anterior será contado quando houver, de acordo com o expediente na Prefeitura do Município de Cajati – SP.

10.2. Como condição prévia ao exame da documentação de habilitação do licitante detentor da proposta classificada em primeiro lugar, o agente de contratações verificará o eventual descumprimento das condições de participação, especialmente quanto à existência de sanção que impeça a participação no certame ou a futura contratação, mediante a consulta aos seguintes cadastros:

10.2.1. Consulta Consolidada de Pessoa Jurídica do Tribunal de Contas da União (<https://certidoes-apf.apps.tcu.gov.br/>)

10.2.2. A consulta aos cadastros será realizada em nome da empresa licitante e também de seu sócio majoritário, por força do artigo 12 da Lei nº 8.429, de 1992, que prevê, dentre as sanções impostas ao responsável pela prática de ato de improbidade administrativa, a proibição de contratar com o Poder Público, inclusive por intermédio de pessoa jurídica da qual seja sócio majoritário.

10.2.2.1. Caso conste na Consulta de Situação do Fornecedor a existência de Ocorrências Impeditivas Indiretas, o gestor diligenciará para verificar se houve fraude por parte das empresas apontadas no Relatório de Ocorrências Impeditivas Indiretas.

10.2.2.2. A tentativa de burla será verificada por meio dos vínculos societários, linhas de fornecimento similares, dentre outros.

10.2.2.3. O licitante será convocado para manifestação previamente à sua desclassificação.

10.2.3. Constatada a existência de sanção, o Agente de Contratações reputará o licitante inabilitado, por falta de condição de participação.

10.2.4. No caso de inabilitação, haverá nova verificação, pelo sistema, da eventual ocorrência do empate ficto, previsto nos arts. 44 e 45 da Lei Complementar nº 123, de 2006, atualizada pela Lei Complementar 147/2014, seguindo-se a disciplina antes estabelecida para a aceitação da proposta subsequente.

10.3. Havendo a necessidade de envio de documentos de habilitação complementares, necessários à confirmação daqueles exigidos neste Edital e já apresentados, o licitante será convocado a encaminhá-los, em formato digital, via e-mail, no prazo de 03 (três) horas, sob pena de inabilitação.

10.3.1. Caso haja divergência entre os documentos solicitados na plataforma BLL e os do edital, deverão prevalecer os documentos solicitados no edital que é a Lei Interna da Licitação, porém, nesses casos, após a verificação do agente de contratações de inconsistências e divergências na plataforma BLL, serão solicitados os documentos complementares à licitante vencedora, nos termos do item 9.2 que serão posteriormente disponibilizados no campo DOCUMENTOS da plataforma para conferência e acompanhamento das demais licitantes.

10.4. Não serão aceitos documentos de habilitação com indicação de CNPJ CPF diferentes, salvo aqueles legalmente permitidos.

10.5. Se o licitante for a matriz, todos os documentos deverão estar em nome da matriz, e se o licitante for a filial, todos os documentos deverão estar em nome da filial, exceto aqueles documentos que, pela própria natureza, comprovadamente, forem emitidos somente em nome da matriz.

10.5.1. Serão aceitos registros de CNPJ de licitante matriz e filial com diferenças de números de documentos pertinentes ao CND e ao CRF/FGTS, quando for comprovada a centralização do recolhimento dessas contribuições.





PREFEITURA DO MUNICÍPIO DE CAJATI

Estado de São Paulo

www.cajati.sp.gov.br - compras@cajati.sp.gov.br

Divisão de Licitações e Contratos

(13) 3854-8700

compras@cajati.sp.gov.br



10.6. Ressalvado o disposto no item 5.3 e 9.2.1, os licitantes deverão encaminhar, nos termos deste Edital, a documentação relacionada nos itens a seguir, para fins de habilitação:

10.7. Habilitação jurídica:

10.7.1. No caso de empresário individual: inscrição no Registro Público de Empresas Mercantis, a cargo da Junta Comercial da respectiva sede.

10.7.2. No caso de sociedade empresária ou empresa individual de responsabilidade limitada - EIRELI: ato constitutivo, estatuto ou contrato social em vigor, devidamente registrado na Junta Comercial da respectiva sede, acompanhado de documento comprobatório de seus administradores;

10.7.3. Inscrição no Registro Público de Empresas Mercantis onde opera, com averbação no Registro onde tem sede a matriz, no caso de ser o participante sucursal, filial ou agência;

10.7.4. No caso de sociedade simples: inscrição do ato constitutivo no Registro Civil das Pessoas Jurídicas do local de sua sede, acompanhada de prova da indicação dos seus administradores;

10.7.5. Os documentos acima deverão estar acompanhados de todas as alterações ou da consolidação respectiva;

10.8. Regularidade fiscal e trabalhista:

10.8.1. Prova de inscrição no Cadastro Nacional de Pessoas Jurídicas ou no Cadastro de Pessoas Físicas, conforme o caso;

10.8.2. Prova de regularidade fiscal perante a Fazenda Nacional, mediante apresentação de certidão expedida conjuntamente pela Secretaria da Receita Federal do Brasil (RFB) e pela Procuradoria-Geral da Fazenda Nacional (PGFN), referente a todos os créditos tributários federais e à Dívida Ativa da União (DAU) por elas administrados, inclusive aqueles relativos à Seguridade Social, nos termos da Portaria Conjunta nº 1.751, de 02/10/2014, do Secretário da Receita Federal do Brasil e da Procuradora-Geral da Fazenda Nacional.

10.8.3. Prova de regularidade relativa à Seguridade Social (INSS) e ao Fundo de Garantia por Tempo de Serviço (FGTS), demonstrando situação regular no cumprimento dos encargos sociais instituídos por lei;

10.8.4. Prova de inexistência de débitos inadimplidos perante a Justiça do Trabalho, mediante a apresentação de certidão negativa ou positiva com efeito de negativa, nos termos do Título VII-A da Consolidação das Leis do Trabalho, aprovada pelo Decreto-Lei nº 5.452, de 1º de maio de 1943;

10.8.5. Prova de inscrição no cadastro de contribuintes estadual e/ou Municipal, relativo ao domicílio ou sede do licitante, pertinente ao seu ramo de atividade e compatível com o objeto contratual;

10.8.6. Prova de regularidade com a Fazenda Estadual do domicílio ou sede do licitante, relativa à atividade em cujo exercício contrata ou concorre;

10.8.7. Prova de regularidade com a Fazenda Municipal, relativa ao domicílio ou sede do licitante;

10.8.8. Caso o licitante seja considerado isento dos tributos estaduais relacionados ao objeto licitatório, deverá comprovar tal condição mediante declaração da Fazenda Estadual do seu domicílio ou sede, ou outra equivalente, na forma da lei;

10.8.9. Caso o licitante detentor do menor preço seja qualificado como microempresa ou empresa de pequeno porte deverá apresentar toda a documentação exigida para efeito de comprovação de regularidade fiscal, mesmo que esta apresente alguma restrição, sob pena de inabilitação.

10.9. Qualificação Econômico-Financeira.

10.9.1. Certidão Negativa de Falência expedida pelo distribuidor da sede da pessoa jurídica, com data de emissão inferior a 180 (cento e oitenta) dias da entrega dos envelopes;

10.9.2. Certidão negativa de recuperação judicial ou extrajudicial expedida pelo distribuidor da sede da pessoa jurídica, com data de emissão inferior a 180 (cento e oitenta) dias da entrega dos envelopes, ou nas hipóteses em que a certidão encaminhada for positiva, deve o licitante apresentar comprovante da homologação/deferimento pelo juízo competente do plano de recuperação judicial/extrajudicial em vigor.





PREFEITURA DO MUNICÍPIO DE CAJATI

Estado de São Paulo

www.cajati.sp.gov.br - compras@cajati.sp.gov.br

Divisão de Licitações e Contratos

(13) 3854-8700

compras@cajati.sp.gov.br



10.9.3. Balanço patrimonial e demonstrações contábeis do último exercício social, já exigíveis e apresentados na forma da lei, que comprovem a boa situação financeira da empresa, vedada a sua substituição por balancetes ou balanços provisórios, podendo ser atualizados por índices oficiais quando encerrado há mais de 03 (três) meses da data de apresentação da proposta;

10.9.4. No caso de empresa constituída no exercício social vigente, admite-se a apresentação de balanço patrimonial e demonstrações contábeis referentes ao período de existência da sociedade;

10.9.4.1. É admissível o balanço intermediário, se decorrer de lei ou contrato social/ estatuto social.

10.9.5. A comprovação da situação financeira da empresa será constatada mediante obtenção de índices de Liquidez Geral (LG), Solvência Geral (SG) e Liquidez Corrente (LC), superiores a 1 (um) resultantes da aplicação das fórmulas:

$$\text{LG (Liquidez Geral)} = \frac{\text{Ativo Circulante + Realizável a Longo Prazo}}{\text{Passivo Circulante + Passivo Não Circulante}}$$

$$\text{SG (Solvência Geral)} = \frac{\text{Ativo Total}}{\text{Passivo Circulante + Passivo Não Circulante}}$$

$$\text{LC (Liquidez Corrente)} = \frac{\text{Ativo Circulante}}{\text{Passivo Circulante}}$$

10.9.6. As empresas que apresentarem resultado inferior ou igual a 1 (um) em qualquer dos índices de Liquidez Geral (LG), Solvência Geral (SG) e Liquidez Corrente (LC), deverão comprovar, considerados os riscos para a Administração, e, a critério da autoridade competente, o capital mínimo ou o patrimônio líquido mínimo de 10% (dez por cento) do valor estimado da contratação ou do item pertinente.

10.9.7. As licitantes deverão apresentar comprovação, por meio de declaração, de relação de relação dos compromissos assumidos pelo licitante que importem em diminuição de sua capacidade econômico-financeira, excluídas parcelas já executadas de contratos firmados com a Administração Pública e/ ou com a iniciativa privada, vigentes na data da sessão pública de abertura desta licitação, não é superior ao Patrimônio Líquido do licitante, podendo este ser atualizado na forma já disciplinada neste Edital.

10.9.7. A declaração de que trata o item acima deverá estar acompanhada da Demonstração do Resultado do Exercício (DRE) relativa ao último exercício social, quando houver divergência percentual superior a 10% (dez por cento), para mais ou para menos, entre a declaração aqui tratada e a receita bruta discriminada na Demonstração do Resultado do Exercício (DRE), deverão ser apresentadas, concomitantemente, as devidas justificativas.

10.10. Qualificação Técnica:

10.10.1. Registro da empresa ou inscrição na entidade profissional competente – CREA ou CAU. (inciso V)





PREFEITURA DO MUNICÍPIO DE CAJATI

Estado de São Paulo

www.cajati.sp.gov.br - compras@cajati.sp.gov.br

Divisão de Licitações e Contratos

(13) 3854-8700

compras@cajati.sp.gov.br



10.10.2. Comprovação de aptidão para desempenho de atividade pertinente (capacidade operacional) e compatível em características e quantidades do objeto da licitação...; Observado o disposto no caput e no § 1º do artigo 67, será admitida a exigência de atestados com quantidades mínimas de até 50% (cinquenta por cento) das parcelas de que trata o referido parágrafo, vedadas limitações de tempo e de locais específicos relativas aos atestados; A exigência de atestados será restrita às parcelas de maior relevância ou valor significativo do objeto da licitação, assim consideradas as que tenham valor individual igual ou superior a 4% (quatro por cento) do valor total estimado da contratação;

10.10.3. As especificações e quantidades de serviços exigidas para comprovação de experiência (capacidade operacional), pela licitante para o presente edital são:

10.10.3.1 – LOTE 001 – ILUMINAÇÃO DA PISTA DE CAMINHADA AO REDOR DO CAMPO DA BARRA DO AZEITE:

DESCRIÇÃO DOS SERVIÇOS (OU SIMILAR)	QUANT	UNID
- Cabo de cobre flexível	548,39	M
- Caixa de passagem e tampa pré-moldadas em concreto, sem fundo, 30x30cm	12,00	UND
- Poste teleconico reto em aço SAE 1010/ 1020 galvanizado a fogo, altura de 6,00m	10,00	UND
- Haste de aterramento de 5/ 8" x 3m	10,00	UND
- Luminária LED retangular para poste, fluxo luminoso de 14083LM, eficiência mínima 135 LM/ W potência de 104W	10,00	UND
- Poda de árvore em altura com diâmetro de tronco maior ou igual a 0,60m AF_05/ 2018	2,00	UND

10.10.3.2 – LOTE 002 – INSTALAÇÃO DE REDE DE PROTEÇÃO ATRÁS DO GOL DO CAMPO DA BARRA DO AZEITE:

DESCRIÇÃO DOS SERVIÇOS (OU SIMILAR)	QUANT	UNID
- Fornecimento e montagem de estrutura metálica em perfil metalon, sem pintura	870,76	KG
- Esmalte a base de água em superfície metálica, inclusive preparo	69,66	M2
- Tela de nylon para cobertura de quadra	537,41	M2
- Vergalhão com rosca, porca e arruela de diâmetro 1/4" (tirante)	140,50	M

10.10.3.3 – LOTE 003 – CONSTRUÇÃO DE MURO DE CONTENÇÃO AO LADO DO CAMPO DA BARRA DO AZEITE:

DESCRIÇÃO DOS SERVIÇOS (OU SIMILAR)	QUANT	UNID
- Forma em madeira comum para fundação	31,59	M2
- Armadura em barra de aço CA-50 (A ou B) FYK=500 MPA	267,74	KG
- Concreto usinado FCK = 25 MPA	6,32	M3
- Alvenaria de bloco de concreto estrutural 19cm classe A	38,17	M2





PREFEITURA DO MUNICÍPIO DE CAJATI

Estado de São Paulo

www.cajati.sp.gov.br - compras@cajati.sp.gov.br

Divisão de Licitações e Contratos

(13) 3854-8700

compras@cajati.sp.gov.br



- Acrílico para quadras e pisos cimentados	538,79	M2
--	--------	----

10.10.4. Comprovação de vínculo profissional para realização dos serviços, compatível e pertinente com os serviços licitados, podendo se dar mediante “contrato social, registro na Carteira Profissional, ficha de empregado ou contrato de trabalho, sendo possível a contratação de profissional autônomo que preencha os requisitos e se responsabilize tecnicamente pela execução dos serviços”

10.10.5. Capacitação técnico-profissional: Atestado de responsabilidade técnica por execução do serviço de características semelhantes (inciso I), limitadas as parcelas de maior relevância, abaixo indicadas, do objeto da presente licitação, quais sejam:

10.10.5.1 - LOTE 001 – ILUMINAÇÃO DA PISTA DE CAMINHADA AO REDOR DO CAMPO DA BARRA DO AZEITE:

DESCRIÇÃO
- Cabo de cobre flexível
- Caixa de passagem e tampa pré-moldadas em concreto, sem fundo, 30x30cm
- Poste teleconico reto em aço SAE 1010/ 1020 galvanizado a fogo, altura de 6,00m
- Haste de aterramento de 5/ 8” x 3m
- Luminária LED retangular para poste, fluxo luminoso de 14083LM, eficiência mínima 135 LM/ W potência de 104W
- Poda de árvore em altura com diâmetro de tronco maior ou igual a 0,60m AF_05/ 2018

10.10.5.2 - LOTE 002 – INSTALAÇÃO DE REDE DE PROTEÇÃO ATRÁS DO GOL DO CAMPO DA BARRA DO AZEITE:

DESCRIÇÃO
- Fornecimento e montagem de estrutura metálica em perfil metalon, sem pintura
- Esmalte a base de água em superfície metálica, inclusive preparo
- Tela de nylon para cobertura de quadra
- Vergalhão com rosca, porca e arruela de diâmetro 1/4” (tirante)

10.10.5.3 - LOTE 003 – CONSTRUÇÃO DE MURO DE CONTENÇÃO AO LADO DO CAMPO DA BARRA DO AZEITE:

DESCRIÇÃO
- Forma em madeira comum para fundação
- Armadura em barra de aço CA-50 (A ou B) FYK=500 MPA
- Concreto usinado FCK = 25 MPA
- Alvenaria de bloco de concreto estrutural 19cm classe A
- Acrílico para quadras e pisos cimentados





PREFEITURA DO MUNICÍPIO DE CAJATI

Estado de São Paulo

www.cajati.sp.gov.br - compras@cajati.sp.gov.br

Divisão de Licitações e Contratos

(13) 3854-8700

compras@cajati.sp.gov.br



10.10.6. Serão admitidas as comprovações de aptidão através de certidões ou atestados de serviços similares de complexidade tecnológica e operacional equivalente ou superior devidamente registrada e acervada no Conselho Regional de Engenharia e Agronomia (CREA) ou Conselho de Arquitetura e Urbanismo (CAU), fornecido por pessoas jurídicas de direito público ou privado, comprovando a plena aptidão para a execução de serviços/ obras com características semelhantes ao objeto da licitação

10.10.6.1. Os profissionais indicados pelo licitante para fins de comprovação da capacitação técnico-profissional de que trata o item “10.10.5” deverão participar do serviço objeto da licitação, admitindo-se a substituição por profissionais de experiência equivalente ou superior, desde que aprovada pela Administração

10.10.7. Conforme disposto no §12 do artigo 67 da Lei Federal nº 14133/2021, na documentação de que trata o item 10.10.5 do edital, não serão admitidos atestados de responsabilidade técnica de profissionais que, na forma de regulamento, tenham dado causa à aplicação das sanções previstas nos [incisos III e IV do caput do art. 156 desta Lei](#) em decorrência de orientação proposta, de prescrição técnica ou de qualquer ato profissional de sua responsabilidade.

10.10.8. No caso de serviço público, o atestado deverá ser fornecido pelo Poder Público a quem a licitante preste ou tenha prestado serviços.

10.10.8.1. No caso de serviço particular, o atestado poderá ser fornecido por pessoa jurídica pública ou privada a que os serviços estejam sendo ou tenham sido prestados.

10.10.8.2. O atestado deverá ser firmado por pessoa que efetivamente responda civilmente pela empresa declarante, como seu diretor, sócio-gerente ou, no caso de Poder Público, pelo responsável legal pelos serviços, devendo o signatário estar claramente identificado (nome e função).

10.10.8.3. Poderá a Administração oficial a licitante ou diligenciar a quem quer que seja, na forma do Artigo 59, § 2º, da Lei Federal nº 14133/2021 a fim de verificar a veracidade das informações contidas nos atestados, podendo requerer documentos ou informações, tais como cópia de contratos, recolhimento de tributos, dentre outros cabíveis.

10.10.9. Indicação das instalações, aparelhamento e do pessoal técnico adequados e disponíveis para a realização do objeto da licitação, bem como da qualificação de cada um dos membros da equipe técnica que se responsabilizará pelos trabalhos.

10.10.10. Declaração de Inidoneidade (Anexo 6 do Edital);

10.10.11. Declaração de Fato Impeditivo (Anexo 7 do edital);

10.10.12. Declaração que não emprega menor e que não possui empregados executando trabalho degradante ou forçado, observando o disposto nos incisos III e IV do art. 1º e no inciso III do art. 5º da Constituição Federal e de que não foi condenada judicialmente, com trânsito em julgado, por exploração de trabalho infantil, por submissão de trabalhadores a condições análogas às de escravo ou por contratação de adolescentes nos casos vedados pela legislação trabalhista; (Anexo 8 do edital);

10.10.13. Declaração de Responsabilidade (Anexo 10 do edital);

10.10.14. Declaração de ausência de parentesco e vínculo (Anexo 11 do edital);

10.10.15. Declaração de que cumpre as exigências de reserva de cargos para pessoa com deficiência e para reabilitado da Previdência Social, previstas em lei e em outras normas específicas (Anexo 12 do edital);

10.10.16. Comprovação de visita técnica devidamente preenchida conforme (Anexo 15 do edital) ou Declaração para empresas que optarem em não realizar a Visita Técnica conforme modelo do (Anexo 15 do edital), em papel timbrado e subscrita por representante legal que possui plena ciência das características gerais dos serviços a serem executadas e dos projetos referentes a Licitação, de forma a não poder alegar posterior desconhecimento do objeto a ser contratado;





PREFEITURA DO MUNICÍPIO DE CAJATI

Estado de São Paulo

www.cajati.sp.gov.br - compras@cajati.sp.gov.br

Divisão de Licitações e Contratos

(13) 3854-8700

compras@cajati.sp.gov.br



10.11. Constatado o atendimento às exigências de habilitação fixadas no Edital, o licitante será declarado vencedor.

10.12. Após a entrega dos documentos para habilitação, não será permitida a substituição ou a apresentação de novos documentos, salvo em sede de diligência, para (Lei Federal nº 14.133/2021, art. 64 e IN 73/2022, art. 39, §4º):

10.12.1. complementação de informações acerca dos documentos já apresentados pelos licitantes e desde que necessária para apurar fatos existentes à época da abertura do certame; e

10.12.2. atualização de documentos cuja validade tenha expirado após a data de recebimento das propostas;

10.13. Na análise dos documentos de habilitação, o Agente de contratações poderá sanar erros ou falhas, que não alterem a substância dos documentos e sua validade jurídica, mediante decisão fundamentada, registrada em ata e acessível a todos, atribuindo-lhes eficácia para fins de habilitação e classificação.

10.13.1. A verificação pelo agente de contratações, em sítios eletrônicos oficiais de órgãos e entidades emissores de certidões constitui meio legal de prova, para fins de habilitação, conforme artigo 68, §1º da Lei Federal nº 14133/2021.

10.14. Na hipótese de o licitante não atender às exigências para habilitação, o agente de contratações examinará a proposta subsequente e assim sucessivamente, na ordem de classificação, até a apuração de uma proposta que atenda ao presente edital, observado o prazo disposto no subitem 10.13.1.

10.15. Somente serão disponibilizados para acesso público os documentos de habilitação do licitante cuja proposta atenda ao edital de licitação, após concluídos os procedimentos de que trata o subitem anterior.

10.16. A comprovação de regularidade fiscal e trabalhista das microempresas e das empresas de pequeno porte somente será exigida para efeito de contratação, e não como condição para participação na licitação (art. 4º do Decreto nº 8.538/2015).

10.17. Quando a fase de habilitação anteceder a de julgamento e já tiver sido encerrada, não caberá exclusão de licitante por motivo relacionado à habilitação, salvo em razão de fatos supervenientes ou só conhecidos após o julgamento.

10.18. A existência de restrição relativamente à regularidade fiscal e trabalhista não impede que a licitante qualificada como microempresa ou empresa de pequeno porte seja declarada vencedora, uma vez que atenda a todas as demais exigências do edital.

10.18.1. A declaração do vencedor acontecerá no momento imediatamente posterior à fase de habilitação.

10.19. Caso a proposta mais vantajosa seja ofertada por licitante qualificada como microempresa ou empresa de pequeno porte, e uma vez constatada a existência de alguma restrição no que tange à regularidade fiscal e trabalhista, a mesma será convocada para, no prazo de 05 (cinco) dias úteis, após a declaração do vencedor, comprovar a regularização. O prazo poderá ser prorrogado por igual período, a critério da Administração Pública, quando requerida pelo licitante, mediante apresentação de justificativa.

10.20. A não regularização fiscal e trabalhista no prazo previsto no subitem anterior acarretará a inabilitação do licitante, sem prejuízo das sanções previstas neste Edital, sendo facultada a convocação dos licitantes remanescentes, na ordem de classificação. Se, na ordem de classificação, seguir-se outra microempresa, empresa de pequeno porte com alguma restrição na documentação fiscal e trabalhista, será concedido o mesmo prazo para regularização.

10.21. Havendo necessidade de analisar minuciosamente os documentos exigidos, o Agente de Contratações suspenderá a sessão, informando no “chat” a nova data e horário para a continuidade da mesma.





PREFEITURA DO MUNICÍPIO DE CAJATI

Estado de São Paulo

www.cajati.sp.gov.br - compras@cajati.sp.gov.br

Divisão de Licitações e Contratos

(13) 3854-8700

compras@cajati.sp.gov.br



10.22. Será inabilitado o licitante que não comprovar sua habilitação, seja por não apresentar quaisquer dos documentos exigidos, ou apresentá-los em desacordo com o estabelecido neste Edital.

10.23. Nos itens não exclusivos a microempresas e empresas de pequeno porte, em havendo inabilitação, haverá nova verificação, pelo sistema, da eventual ocorrência do empate ficto, previsto nos artigos 44 e 45 da LC nº 123, de 2006, atualizada pela Lei Complementar 147/2014, seguindo-se a disciplina antes estabelecida para aceitação da proposta subsequente.

10.24. O licitante provisoriamente vencedor em um lote, que estiver concorrendo em outro lote, ficará obrigado a comprovar os requisitos de habilitação cumulativamente, isto é, somando as exigências do lote em que venceu às do lote em que estiver concorrendo, e assim sucessivamente, sob pena de inabilitação, além da aplicação das sanções cabíveis.

10.24.1. Não havendo a comprovação cumulativa dos requisitos de habilitação, a inabilitação recairá sobre os itens de menores valores cuja retiradas sejam suficientes para a habilitação do licitante nos remanescentes.

11. DOS RECURSOS

11.1. Declarado o vencedor e decorrida a fase de regularização fiscal e trabalhista da licitante qualificada como microempresa ou empresa de pequeno porte, se for o caso, será concedido o prazo de no mínimo 30 (trinta) minutos, para que qualquer licitante manifeste a intenção de recorrer, de forma motivada, isto é, indicando contra qual(is) decisão(ões) pretende recorrer e por quais motivos, em campo próprio do sistema e atenderá o disposto no Artigo 165 da Lei Federal nº 14133/2021.

10.5. Havendo quem se manifeste, caberá ao Agente de Contratações verificar a tempestividade e a existência de motivação da intenção de recorrer.

10.5.1. Nesse momento o Agente de Contratações não adentrará no mérito recursal, mas apenas verificará as condições de admissibilidade do recurso.

10.5.2. A falta de manifestação motivada do licitante quanto à intenção de recorrer importará a decadência desse direito. Os recursos interpostos fora do prazo ou por outros meios que não sejam o eletrônico, no portal da licitação, não serão conhecidos.

10.5.3. Uma vez admitido o recurso, o recorrente terá, a partir de então, o prazo de 03 (três) dias úteis para apresentar as razões, pelo sistema eletrônico, ficando os demais licitantes, desde logo, intimados para, querendo, apresentarem contrarrazões também pelo sistema eletrônico, em outros 03 (três) dias úteis, que começarão a contar do término do prazo do recorrente, sendo-lhes assegurada vista imediata dos elementos indispensáveis à defesa de seus interesses.

10.6. O acolhimento do recurso invalida tão somente os atos insuscetíveis de aproveitamento.

10.7. Os autos do processo permanecerão com vista franqueada aos interessados, no endereço constante neste Edital.

12. DA REABERTURA DA SESSÃO PÚBLICA

12.1. A sessão pública poderá ser reaberta:

12.1.1. Nas hipóteses de provimento de recurso que leve à anulação de atos anteriores à realização da sessão pública precedente ou em que seja anulada a própria sessão pública, situação em que serão repetidos os atos anulados e os que dele dependam.

12.1.2. Quando houver erro na aceitação do preço melhor classificado ou quando o licitante declarado vencedor não assinar o Contrato, não retirar o instrumento equivalente ou não comprovar a regularização fiscal e trabalhista, nos termos do art. 43, §1º da LC nº 123/2006, atualizada pela Lei Complementar 147/2014. Nessas hipóteses, serão adotados os procedimentos imediatamente posteriores ao encerramento da etapa de lances.

12.2. Todos os licitantes remanescentes deverão ser convocados para acompanhar a sessão reaberta.





PREFEITURA DO MUNICÍPIO DE CAJATI

Estado de São Paulo

www.cajati.sp.gov.br - compras@cajati.sp.gov.br

Divisão de Licitações e Contratos

(13) 3854-8700

compras@cajati.sp.gov.br



12.2.1. A convocação se dará por meio do sistema eletrônico ("chat"), e-mail, de acordo com a fase do procedimento licitatório.

12.2.2. A convocação feita por e-mail dar-se-á de acordo com os dados contidos no **CADASTRO DO PORTAL DA PLATAFORMA BLL COMPRAS**, sendo responsabilidade do licitante manter seus dados cadastrais atualizados.

13. DA ADJUDICAÇÃO E HOMOLOGAÇÃO

13.1. O objeto da licitação será adjudicado ao licitante declarado vencedor, por ato da Autoridade Competente, após a regular decisão dos recursos apresentados.

13.2. Após a fase recursal, constatada a regularidade dos atos praticados, a autoridade competente adjudicará e homologará o procedimento licitatório.

14. DA GARANTIA DE EXECUÇÃO

14.1. A contratada terá até 01 (mês) impreterivelmente, da data de homologação da licitação para prestar garantia quando optar por seguro-garantia (§3º do Artigo 96 da Lei Federal nº 14133/2021, e de 05 (cinco) dias úteis para as demais modalidades previstas nos artigos 96 a 102, da Lei Federal nº 14.133/2021;

14.1.1. O valor da garantia, equivalente a 5% (cinco por cento) do valor do Contrato (conforme previsão no Artigo 98 da Lei Federal nº 14133/2021), a qual será restituída, após recebimento definitivo do objeto contratual, mediante requerimento, obedecidas as normas aplicáveis à espécie.

14.2. O prazo de validade da garantia, nas modalidades fiança bancária, seguro garantia ou títulos da dívida pública deverá ser de, no mínimo, o prazo de vigência contratual.

14.3. A garantia e seus reforços da CONTRATADA responderão por todas as sanções pecuniárias exigíveis após o encerramento do contrato.

14.4. A garantia prestada na modalidade seguro-garantia ou fiança bancária deve explicitar a cobertura integral do Contrato, inclusive quanto ao pagamento imediato a CONTRATANTE.

14.5. A garantia prestada deverá ser substituída automaticamente pela CONTRATADA quando da ocorrência de seu vencimento, independentemente de comunicado da CONTRATANTE, de modo a manter ininterruptamente garantido o Contrato celebrado, sob pena de incorrer nas penalidades previstas.

14.6. A garantia prestada poderá ser substituída, mediante requerimento da CONTRATADA, respeitadas as modalidades previstas.

14.7. Por ocasião do encerramento do Contrato, o que restar da garantia da execução e seus reforços, serão liberados ou restituídos após a liquidação das multas aplicadas, ou após a dedução de eventual valor de condenação da CONTRATADA.

14.8. Após o recebimento definitivo do objeto do Contrato, a CONTRATADA para requerer o levantamento da garantia deverá apresentar os seguintes documentos:

14.9. Pesquisa fonética em nome da empresa CONTRATADA, perante a Justiça do Trabalho de primeiro e segundo graus e, em havendo ações em curso contra a CONTRATADA, e estando o Município de Cajati no polo passivo da ação, a empresa deverá apresentar Certidão de Objeto e Pé atualizada das ações existentes;

14.10. Somente o contratado será responsável pelos encargos trabalhistas, previdenciários, fiscais e comerciais resultantes da execução do contrato, conforme Artigo 121 da Lei Federal nº 14133/2021.





PREFEITURA DO MUNICÍPIO DE CAJATI

Estado de São Paulo

www.cajati.sp.gov.br - compras@cajati.sp.gov.br

Divisão de Licitações e Contratos

(13) 3854-8700

compras@cajati.sp.gov.br



14.11. A inadimplência do contratado em relação aos encargos trabalhistas, fiscais e comerciais não transferirá à Administração a responsabilidade pelo seu pagamento e não poderá onerar o objeto do contrato nem restringir a regularização e o uso das obras e das edificações, inclusive perante o registro de imóveis, conforme definido nos §§1º, 2º, 3º, 4º e 5º do artigo 121 da Lei Federal nº 14133/ 2021.

14.12. Em caso de inadimplemento pelo Contratado, fica a Seguradora obrigada a assumir e concluir o objeto do contrato conforme previsão no artigo 102 da Lei Federal nº 14133/ 2021.

15. DO TERMO DE CONTRATO OU INSTRUMENTO EQUIVALENTE S

15.1. Após a homologação da licitação, em sendo realizada a contratação, será firmado Termo de Contrato ou emitido instrumento equivalente.

15.2. O adjudicatário terá o prazo de 03 (três) dias úteis, contados a partir da data de sua convocação, para assinar o Termo de Contrato, sob pena de decair do direito à contratação, sem prejuízo das sanções previstas neste Edital.

15.2.1. Alternativamente à convocação para comparecer perante o órgão ou entidade para a assinatura do Termo de Contrato, a Administração poderá encaminhá-lo para assinatura ou aceite da Adjudicatária, mediante correspondência postal com aviso de recebimento (AR) ou meio eletrônico, para que seja assinado ou aceito no prazo de 03 (três) dias, a contar da data de seu recebimento.

15.2.2. O prazo previsto no subitem anterior poderá ser prorrogado, por igual período, por solicitação justificada do adjudicatário e aceita pela Administração.

15.2.3. A contratada se vincula à sua proposta e às previsões contidas no edital e seus anexos;

15.3. A contratada reconhece que as hipóteses de extinção do Contrato são aquelas previstas no artigo 137 da Lei nº 14.133/ 2021 e reconhece os direitos da Administração previstos nos artigos 138 e 139 da mesma Lei.

15.4. O prazo de vigência da contratação é de 60 (sessenta) dias para os lotes 01 e 02 (cada lote) e de 90 (noventa) dias para o lote 03.

15.5. Na assinatura do contrato, será exigida a comprovação das condições de habilitação consignadas no edital, que deverão ser mantidas pelo licitante durante a vigência do contrato.

15.6. Na hipótese do vencedor da licitação não comprovar as condições de habilitação consignadas no edital ou se recusar a assinar o contrato, a Administração, sem prejuízo da aplicação das sanções das demais cominações legais cabíveis a esse licitante, poderá convocar outro licitante, respeitada a ordem de classificação, para, após a comprovação dos requisitos para habilitação, analisada a proposta e eventuais documentos complementares e, feita a negociação, assinar o contrato.

15.7. O contrato só será assinado após o Parecer da Secretaria Municipal de Obras e Mobilidade Urbana mediante parecer sobre os documentos e condições exigidas nos itens 4 e 5 do Instrumento Contratual.

15.8. O futuro contrato, será divulgado no PNCP e disponibilizado durante a sua vigência.

15.9. A minuta do futuro Contrato se encontra no Anexo 13 do edital.

16. DO REAJUSTAMENTO EM SENTIDO GERAL

16.1. Os preços inicialmente contratados são fixos e ir reajustáveis no prazo de um ano contado da data limite para a apresentação das propostas.

16.2. Os preços contratados poderão sofrer reajuste, aplicando-se o índice do IPC/ FIPE, cuja data-base está vinculada à data do orçamento estimado, nos termos do art. 25, §7º da Lei nº 14.133/ 2021, após o período de 1 (um) ano.

16.3. Considerando o prazo de validade estabelecido na Cláusula Segunda, do presente Contrato, e, em atendimento a Lei Federal nº 14133/ 2021, é possível o reajustamento de preços, nas hipóteses, devidamente comprovadas, de ocorrência de situação prevista na alínea "d" do





PREFEITURA DO MUNICÍPIO DE CAJATI

Estado de São Paulo

www.cajati.sp.gov.br - compras@cajati.sp.gov.br

Divisão de Licitações e Contratos

(13) 3854-8700

compras@cajati.sp.gov.br



inciso II do Artigo 124 da Lei Federal nº 14.133/ 2021 ou de redução dos preços praticados no mercado.

16.4. Mesmo comprovada a ocorrência de situação prevista na alínea “d” do inciso II do Artigo 124 da Lei nº 14.133/ 21, a Administração, se julgar conveniente, poderá optar por cancelar o Contrato e iniciar outro procedimento licitatório.

16.5. Comprovada a redução dos preços praticados no mercado nas mesmas condições contratadas, e, definido o novo preço máximo a ser pago pela Administração, os fornecedores contratados serão convocados pela Prefeitura do Município de Cajati para alteração, por aditamento, do preço do Contrato.

16.6. **Eventual solicitação de reequilíbrio não vincula a execução do pedido, vez que a inadimplência do CONTRATADO ensejará as cominações estabelecidas na legislação pertinente, e ainda, poderá ensejar as medidas judiciais cabíveis.**

17. DO RECEBIMENTO DO OBJETO E DA FISCALIZAÇÃO

17.1. Os critérios de recebimento e aceitação do objeto e de fiscalização estão previstos no Termo de Referência – Anexo I.

17.2. A contratada deverá manter durante toda a vigência do contrato, em compatibilidade com as obrigações assumidas, todas as condições de habilitação e qualificação exigidas por ocasião da licitação.

17.3. A contratada será responsável pelos danos causados diretamente à Administração ou a terceiros em razão da execução deste Contrato, e não excluirá nem reduzirá essa responsabilidade a fiscalização ou o acompanhamento pelo contratante, conforme artigo 120 da Lei Federal nº 14133/ 2021.

18. DAS OBRIGAÇÕES DA CONTRATADA

18.1. As obrigações da Contratada são as aqui mencionadas além das estabelecidas no Termo de Referência (Anexo I).

18.2. Das obrigações da Contratada:

a) A Contratada assume integral responsabilidade por todos os equipamentos e materiais necessários à execução do serviço, bem como pelos profissionais empregados, inclusive pelos encargos trabalhistas, previdenciários, fiscais e comerciais incidentes ou que venham a incidir sobre o objeto do presente contrato, bem como se responsabiliza pela utilização de materiais de primeira qualidade, respondendo por esta utilização.

Parágrafo Único - A inadimplência da Contratada, com referência aos encargos estabelecidos nestas cláusulas, não transfere à Contratante a responsabilidade por seu pagamento, nem poderá onerar o objeto deste contrato.

b) A Contratada se obriga a submeter à aprovação da contratante todos os materiais a serem utilizados nos serviços, antes de sua aplicação.

c) A Contratada é responsável pelos danos causados diretamente à contratante ou terceiros de sua culpa ou dolo na execução deste contrato, não excluído ou reduzido essa responsabilidade a fiscalização e acompanhamento exercido pelo representante da Contratante.

d) A Contratada se obriga a operar os equipamentos com pessoal especializado, arcando com todas as despesas com manutenção dos equipamentos, combustível, salários, encargos sociais, transporte, alimentação e estadia de seu pessoal, impostos e taxas incidentes sobre o objeto deste contrato.

e) A Contratada se obriga a fornecer os equipamentos de proteção e segurança necessários à perfeita execução dos serviços, bem como, adota procedimentos de segurança que garantam a integridade física dos seus empregados, responsabilizando-se por eventual acidente que os mesmos venham a sofrer durante a execução dos serviços, objeto desta contratação.





PREFEITURA DO MUNICÍPIO DE CAJATI

Estado de São Paulo

www.cajati.sp.gov.br - compras@cajati.sp.gov.br

Divisão de Licitações e Contratos

(13) 3854-8700

compras@cajati.sp.gov.br



- f) A Contratada é obrigada a reparar, corrigir, remover, reconstruir ou substituir, às suas expensas no total ou em parte, o objeto do contrato em que se verificar em vícios, defeitos ou incorreções resultantes da execução resultantes por período de até 05 (cinco) anos.
- g) A Contratada se obriga a executar os serviços dentro do prazo estabelecido neste instrumento. Caso não sejam concluídos todos os serviços previstos no Termo de Referência, não será realizado o pagamento final.
- h) A empresa obriga-se a manter durante a execução do contrato, em compatibilidade com as obrigações por ela assumida, todas as condições de habilitação e qualificação que são exigidas nesta licitação.
- i) A Contratada deverá entregar na Prefeitura, no início dos trabalhos, a respectiva ART - Anotação de Responsabilidade Técnica junto ao CREA, devidamente preenchida e quitada.
- j) A **CONTRATADA** deverá manter durante toda a execução do contrato o registro em CTPS de todos os seus funcionários;
- k) A **CONTRATADA** deverá apresentar as medições com relatório fotográfico dos Serviços;
- l) Matrricular os serviços no INSS e entregar à Contratante as guias de recolhimento das contribuições devidas ao INSS e ao FGTS, nos termos da legislação específica em vigor. As referidas guias serão acompanhadas em papel timbrado da Contratada, carimbada e assinada por pessoa legalmente habilitada para tal fim, atestando, sob as penas da lei, que as mesmas correspondem fielmente ao total de mão de obra empregada nos serviços contratados;
- m) Obedecer às normas de higiene e prevenção de acidentes, a fim de garantir a salubridade e a segurança no acampamento e canteiro de serviços;
- n) Arcar, sem ônus para a Contratante, com todas as despesas decorrentes de eventuais trabalhos noturnos e em domingos e feriados, inclusive as de iluminação;
- o) Responder por todo ônus e obrigações concernentes às legislações Fiscal, Previdenciária, Trabalhista e Comercial, inclusive os decorrentes de acidentes de trabalho;
- p) Responder financeiramente, sem prejuízo das medidas e outras que possam ser adotadas, por quaisquer danos causados à União, Estado, Município ou terceiros, em razão da execução dos serviços;
- q) Executar todos os serviços e instalações de acordo com os projetos, especificações e demais elementos técnicos que integram este Edital, obedecendo rigorosamente às Normas Técnicas da ABNT, bem como as determinações da Contratante;
- r) Comunicar a Fiscalização e proceder, às suas expensas, as correções necessárias, sempre que ocorrerem falhas, erros ou omissões nos projetos, especificações e demais elementos técnicos que integram este Edital, assumindo a responsabilidade pela correta execução de todos os serviços. Tais correções somente serão efetuadas com a aprovação da Fiscalização, que por sua vez consultará o(s) autor(res) do(s) projeto(s), para efeito de autorização;
- s) Manter permanentemente no local dos serviços, equipe técnica suficiente, composta pelos profissionais habilitados e de capacidade comprovada indicados na relação da equipe mínima, que assumam perante a Fiscalização, a responsabilidade técnica dos mesmos até sua entrega definitiva, inclusive com poderes para deliberar sobre qualquer determinação de emergência que se torne necessária;
- t) Reparar, corrigir, remover, reconstruir ou substituir, total ou parcialmente, às suas expensas, serviços objeto do Contrato em que se verificar em vícios, defeitos ou incorreções, resultantes da execução irregular, do emprego de materiais ou equipamentos inadequados ou não correspondentes às especificações;
- u) Apresentar na assinatura do Contrato os seguintes documentos:
- Ficha de Registro de todos os funcionários que trabalharão no serviço referente ao objeto do Contrato;
 - PGR – Programa de Gerenciamento de Riscos;
 - PCMSO – Programa de Controle Médico de Saúde Ocupacional;





PREFEITURA DO MUNICÍPIO DE CAJATI

Estado de São Paulo

www.cajati.sp.gov.br - compras@cajati.sp.gov.br

Divisão de Licitações e Contratos

(13) 3854-8700

compras@cajati.sp.gov.br



- ASO – Atestado de Saúde Ocupacional;
 - Guias de FGTS e INSS devidamente liquidadas;
 - R.E – relação de empregados da GFIP (incluindo resumo fechamento empresa FGTS e resumo das informações à Previdência Social).
- v) Apresentar na emissão da Nota Fiscal os seguintes documentos:
- Guias do FGTS e INSS devidamente liquidadas, referente ao mês de execução do serviço relacionado na nota fiscal.
 - R.E – relação de empregados da GFIP (incluindo resumo fechamento empresa FGTS e resumo das informações à Previdência Social).
- x) A contratada deverá apresentar mensalmente e em outra oportunidade se for solicitado, ao fiscalizador do contrato, ou a quem este indicar, cópias atualizadas das Certidões Negativas de Débito – CND, comprovante de regularidade com o INSS, Certificado de Regularidade junto ao FGTS e Certidão Negativa de Débitos Trabalhistas, bem como a Inexistência de fato impeditivo para o qual tenha concorrido a contratada.

19. DO PAGAMENTO

19.1. O pagamento será efetuado mediante crédito em conta-corrente da contratada, por ordem bancária, 30 (trinta) dias após o fornecimento e emissão da Nota fiscal, devidamente atestada pela CONTRATANTE.

20. DAS SANÇÕES ADMINISTRATIVAS PARA OS LICITANTES/ CONTRATADOS.

20.1 Comete infração administrativa, nos termos da Lei Federal nº 14.133/ 2021 e Lei nº 8.429/ 1992 a licitante/ contratada que com dolo ou culpa:

- a) deixar de entregar a documentação exigida para o certame ou não entregar qualquer documento que tenha sido solicitado pelo/ agente de contratações/ a durante o certame;
- b) Salvo em decorrência de fato superveniente devidamente justificado, não manter a proposta em especial quando:
 - b.1) não enviar a proposta adequada ao último lance ofertado ou após a negociação;
 - b.2) recusar-se a enviar o detalhamento da proposta quando exigível;
 - b.3) pedir para ser desclassificado quando encerrada a etapa competitiva; ou
- c) não celebrar o contrato ou não entregar a documentação exigida para a contratação, quando convocado dentro do prazo de validade de sua proposta;
- d) recusar-se, sem justificativa, a assinar o contrato, ou a aceitar a retirar o instrumento equivalente no prazo estabelecido pela Administração;
- e) der causa à inexecução parcial do contrato que cause grave dano à Administração ou ao funcionamento dos serviços públicos ou ao interesse coletivo;
- f) der causa à inexecução total do contrato;
- g) ensejar o retardamento da execução ou da entrega do objeto da contratação sem motivo justificado;
- h) apresentar declaração ou documentação falsa exigida para o certame ou prestar declaração falsa durante a licitação;
- i) apresentar documentação falsa ou prestar declaração falsa durante a execução do contrato;
- j) fraudar a licitação.
- k) praticar ato fraudulento na execução do contrato.
- l) comportar-se de modo inidôneo ou cometer fraude de qualquer natureza, em especial quando:
 - l.1) agir em conluio ou em desconformidade com a lei;
 - l.2) induzir deliberadamente a erro no julgamento;
- m) praticar atos ilícitos com vistas a frustrar os objetivos da licitação;





PREFEITURA DO MUNICÍPIO DE CAJATI

Estado de São Paulo

www.cajati.sp.gov.br - compras@cajati.sp.gov.br

Divisão de Licitações e Contratos

(13) 3854-8700

compras@cajati.sp.gov.br



n) praticar ato lesivo previsto no art. 5º da Lei nº 12.846 de 2013.

20.2. Com fulcro na Lei nº 14.133/2021, a Administração poderá, garantida a prévia defesa, aplicar aos licitantes e/ou adjudicatários as seguintes sanções, sem prejuízo das responsabilidades civil e criminal:

- a) Advertência, quando o contratado der causa à inexecução parcial do contrato, sempre que não se justificar a imposição de penalidade mais grave (art. 156, §2º, da Lei nº 14.133, de 2021);
- b) multa, conforme definido nos itens 20.4, 20.5 e 20.6 do edital;
- c) Impedimento de licitar e contratar, quando praticadas as condutas descritas nas alíneas “a”, “b”, “c”, “d”, “e”, “f” e “g” do item 20.1 do edital, sempre que não se justificar a imposição de penalidade mais grave (art. 156, § 4º, da Lei nº 14.133, de 2021);
- d) Declaração de inidoneidade para licitar e contratar, quando praticadas as condutas descritas nas alíneas “h”, “i”, “j”, “k”, “l”, “m” e “n” do item 20.1 do edital, bem como nas alíneas “b”, “c”, “d”, “e”, “f” e “g”, que justifiquem a imposição de penalidade mais grave (art. 156, §5º, da Lei nº 14.133/2021), enquanto perdurarem os motivos determinantes da punição ou até que seja promovida sua reabilitação perante a própria autoridade que aplicou a penalidade.

20.3. Na aplicação das sanções serão considerados:

- a) a natureza e a gravidade da infração cometida.
- b) as peculiaridades do caso concreto
- c) as circunstâncias agravantes ou atenuantes
- d) os danos que dela provierem para a Administração Pública
- e) a implantação ou o aperfeiçoamento de programa de integridade, conforme normas e orientações dos órgãos de controle.

20.4. A multa será recolhida em percentual de 0,5% a 30% incidente sobre o valor do contrato, recolhida no prazo máximo de 10 (dez) dias úteis, a contar da comunicação oficial.

20.4.1. Para as infrações previstas no item 20.1, letras “a”, “b”, “c”, “d”, “e”, “f” e “g”, a multa será de 0,5% a 15% do valor do contrato.

20.4.2. Para as infrações previstas no item 20.1, letras “h”, “i”, “j”, “k”, “l”, “m” e “n”, a multa será de 15% a 30% do valor do contrato.

20.5. As sanções de advertência, impedimento de licitar e contratar e declaração de inidoneidade para licitar ou contratar poderão ser aplicadas, cumulativamente ou não, à penalidade de multa.

20.6. Na aplicação da sanção de multa será facultada a defesa do interessado no prazo de 15 (quinze) dias úteis, contado da data de sua intimação.

20.7. A sanção de impedimento de licitar e contratar será aplicada ao responsável em decorrência das infrações administrativas relacionadas no item 20.1, letras “a”, “b”, “c”, “d”, “e”, “f” e “g”, quando não se justificar a imposição de penalidade mais grave, e impedirá o responsável de licitar e contratar no âmbito da Administração Pública direta e indireta do ente federativo a qual pertencer o órgão ou entidade, pelo prazo máximo de 03 (três) anos.

20.8. Poderá ser aplicada ao responsável a sanção de declaração de inidoneidade para licitar ou contratar, em decorrência da prática das infrações no item 20.1, letras “h”, “i”, “j”, “k”, “l”, “m” e “n”, bem como pelas infrações administrativas previstas no item 20.1, letras “a”, “b”, “c”, “d”, “e”, “f” e “g” que justifiquem a imposição de penalidade mais grave que a sanção de impedimento de licitar





PREFEITURA DO MUNICÍPIO DE CAJATI

Estado de São Paulo

www.cajati.sp.gov.br - compras@cajati.sp.gov.br

Divisão de Licitações e Contratos

(13) 3854-8700

compras@cajati.sp.gov.br



e contratar, cuja duração observará o prazo previsto no art. 156, §5º, da Lei Federal nº 14.133/2021.

20.9. A recusa injustificada do adjudicatário em assinar o contrato, ou em aceitar ou retirar o instrumento equivalente no prazo estabelecido pela Administração, descrita no item 20.1, letra "c", caracterizará o descumprimento total da obrigação assumida e o sujeitará às penalidades previstas no edital.

20.10. Os atos previstos como infrações administrativas na Lei nº 14.133/2021, ou em outras leis de licitações e contratos da Administração Pública que também sejam tipificados como atos lesivos na Lei nº 12.846 de 2013, serão apurados e julgados conjuntamente, nos mesmos autos, observados o rito procedimental e autoridade competente definidos na referida Lei (art. 159).

20.11. A personalidade jurídica do Contratado poderá ser desconsiderada sempre que utilizada com abuso do direito para facilitar, encobrir ou dissimular a prática dos atos ilícitos previstos neste Contrato ou para provocar confusão patrimonial, e, nesse caso, todos os efeitos das sanções aplicadas à pessoa jurídica serão estendidos aos seus administradores e sócios com poderes de administração, à pessoa jurídica sucessora ou à empresa do mesmo ramo com relação de coligação ou controle, de fato ou de direito, com o Contratado, observados, em todos os casos, o contraditório, a ampla defesa e a obrigatoriedade de análise jurídica prévia (art. 160, da Lei nº 14.133/2021).

20.12. O Contratante deverá, no prazo máximo de 15 (quinze) dias úteis, contado da data de aplicação da sanção, informar e manter atualizados os dados relativos às sanções por ela aplicadas, para fins de publicidade no Cadastro Nacional de Empresas Inidôneas e Suspensas (Ceis) e no Cadastro Nacional de Empresas Punidas (Cnep), instituídos no âmbito do Poder Executivo Federal. (Art. 161, da Lei nº 14.133, de 2021).

20.13. As sanções de impedimento de licitar e contratar e declaração de inidoneidade para licitar ou contratar são passíveis de reabilitação na forma do art. 163 da Lei nº 14.133/21.

20.14. Os débitos do contratado para com a Administração contratante, resultantes de multa administrativa e/ou indenizações, não inscritos em dívida ativa, poderão ser compensados, total ou parcialmente, com os créditos devidos pela Prefeitura do Município de Cajati – SP, deste mesmo contrato ou de outros contratos administrativos que o contratado possua com a Prefeitura do Município de Cajati - SP, na forma da Instrução Normativa SEGES/ME nº 26, de 13 de abril de 2022.

20.15. A apuração de responsabilidades relacionadas às sanções de impedimento de licitar e contratar e de declaração de inidoneidade para licitar ou contratar demandará a instauração de processo de responsabilização a ser conduzido por comissão composta por 2 (dois) ou mais servidores estáveis, que avaliará fatos e circunstâncias conhecidos e intimará o licitante ou o adjudicatário para, no prazo de 15 (quinze) dias úteis, contado da data de sua intimação, apresentar defesa escrita e especificar as provas que pretenda produzir.

20.16. Caberá recurso no prazo de 15 (quinze) dias úteis da aplicação das sanções de advertência, multa e impedimento de licitar e contratar, contado da data da intimação, o qual será dirigido à autoridade que tiver proferido a decisão recorrida, que, se não a reconsiderar no prazo de 5 (cinco) dias úteis, encaminhará o recurso com sua motivação à autoridade superior, que deverá proferir sua decisão no prazo máximo de 20 (vinte) dias úteis, contado do recebimento dos autos.

20.17. Caberá a apresentação de pedido de reconsideração da aplicação da sanção de declaração de inidoneidade para licitar ou contratar no prazo de 15 (quinze) dias úteis, contado da data da intimação, e decidido no prazo máximo de 20 (vinte) dias úteis, contado do seu recebimento.

20.18. O recurso e o pedido de reconsideração terão efeito suspensivo do ato ou da decisão recorrida até que sobrevenha decisão final da autoridade competente.

20.19. A aplicação das sanções previstas neste edital não exclui, em hipótese alguma, a obrigação de reparação integral dos danos eventualmente causados à Administração Pública Municipal.

20.20. Considera-se ainda, comportamento inidôneo, entre outros, a declaração falsa quanto às





PREFEITURA DO MUNICÍPIO DE CAJATI

Estado de São Paulo

www.cajati.sp.gov.br - compras@cajati.sp.gov.br

Divisão de Licitações e Contratos

(13) 3854-8700

compras@cajati.sp.gov.br



condições de participação, quanto ao enquadramento como ME/ EPP ou o conluio entre os licitantes, em qualquer momento da licitação, mesmo após o encerramento da fase de lances.

20.20.1. A relação familiar (cônjuge, companheiro ou parente em linha reta ou colateral, por consanguinidade, até o terceiro grau, ou por afinidade, até o segundo grau) **com servidor público municipal ou entre os sócios das empresas licitantes, bem como a identidade de sócios entre as empresas licitantes, são elementos que podem levar à conclusão de comportamento inidôneo (conforme modelo de declaração - ANEXO XI).**

20.20.2. As licitantes deverão informar, nos termos do art. 7º, inciso III da Lei Federal 14.133/2021, se há ou não integrante do seu quadro societário que guarde **vínculo de parentesco (colateral ou por afinidade, até o terceiro grau, ou de natureza técnica, comercial, econômica, financeira, trabalhista e civil)** com servidor público municipal.

20.21. A penalidade de multa pode ser aplicada cumulativamente com as demais sanções.

20.22. A aplicação de quaisquer das penalidades previstas realizar-se-á em processo administrativo que assegurará o contraditório e a ampla defesa ao licitante/ adjudicatário, observando-se o procedimento previsto na Lei Federal nº 14133/ 2021 e subsidiariamente (e no que couber) a Lei Federal nº. 9.784/ 1999.

20.23 Se no decorrer do processo de aplicação de penalidade houver indícios de prática de infração administrativa tipificada pela Lei nº 12.846 de 2013, como ato lesivo à Administração Pública Nacional ou Estrangeira, cópias do processo administrativo, necessárias a apuração de responsabilidade da empresa deverão ser remetidas a autoridade competente, com despacho fundamentado, para ciência e decisão sobre a eventual instauração de investigação preliminar ou Processo Administrativo de Responsabilização (PAR).

20.23.1. A apuração e o julgamento das demais infrações administrativas não consideradas como ato lesivo à Administração Pública Nacional ou Estrangeira nos termos da Lei nº 12.846 de 2013, seguirão seu rito normal na unidade administrativa.

20.23.2. O processamento do PAR não interfere no seguimento regular dos processos administrativos específicos para apuração da ocorrência de danos e prejuízos à Administração Pública, resultantes de ato lesivo cometido por pessoa jurídica, com ou sem a participação de agente público.

20.24. A autoridade competente, na aplicação das sanções, levará em consideração a gravidade da conduta do infrator, o caráter educativo da pena, bem como o dano causado à Administração, observado o princípio da proporcionalidade.

20.25. O prazo para pagamento das multas será de 10 (dez) dias úteis a contar da data de recebimento da cobrança respectiva pela EMPRESA. A critério da Administração e em sendo possível, o valor devido será descontado da importância que a EMPRESA tenha a receber do MUNICÍPIO DE CAJATI. Não havendo pagamento pela EMPRESA, o valor será inscrito como dívida ativa, sujeitando-se a EMPRESA ao processo executivo.

20.26. Os valores referentes às multas e demais importâncias, quando não ressarcidas pela EMPRESA, serão atualizadas pelo IPCA-IBGE – Índice de Preços ao Consumidor Amplo, divulgado pelo Instituto Brasileiro de Geografia e Estatística, vigente à época, ou outro que legalmente o substitua ou represente, calculado pro rata die e acrescido de juros de mora de 6% (seis por cento) ao ano.

20.27. Com fundamento nos artigos 155, incisos I a III da Lei Federal nº 14.133/ 2021, nos casos de retardamento, de falha na execução do contrato ou de inexecução total ou parcial do objeto, a CONTRATADA poderá ser apenada, isoladamente, ou juntamente com as multas definidas no item 20.2 e seguintes do edital.

20.27.1 A falha na execução do contrato, para fins de aplicação do quanto previsto no **item 20.27**, estará configurada quando a CONTRATADA se enquadrar em pelo menos uma das situações previstas na **Tabela 2**.





PREFEITURA DO MUNICÍPIO DE CAJATI

Estado de São Paulo

www.cajati.sp.gov.br - compras@cajati.sp.gov.br

Divisão de Licitações e Contratos

(13) 3854-8700

compras@cajati.sp.gov.br



20.27.1.1. Os pontos serão computados a partir da aplicação da penalidade.

20.27.1.2. Sendo a infração objeto de recurso administrativo, os pontos correspondentes ficarão suspensos até o seu julgamento e, sendo mantida a penalidade, serão computados, observado o prazo de 12 (doze) meses, a contar da data da aplicação da penalidade.

20.27.1.3. Pelo descumprimento das obrigações contratuais, a Administração aplicará multas conforme a graduação estabelecida nas tabelas seguintes:

TABELA 1

GRAU	CORRESPONDÊNCIA
1	0,2% do valor mensal do Contrato
2	0,4% do valor mensal do Contrato
3	0,8% do valor mensal do Contrato
4	1,6% do valor mensal do Contrato
5	3,2% do valor mensal do Contrato
6	4,0% do valor mensal do Contrato
X	O dobro do valor da última multa paga referente ao mesmo item

TABELA 2

ITEM	DESCRIÇÃO	GRAU
1	Permitir a presença de empregado não uniformizado ou com uniforme manchado, sujo, mal apresentado e/ ou sem crachá.	1
2	Manter empregado sem qualificação para a execução dos serviços.	1
3	Executar serviço incompleto, paliativo, provisório como por caráter permanente, ou deixar de providenciar recomposição complementar.	2
4	Fornecer informação falsa de serviço ou substituição de material licitado por outro de qualidade inferior.	2
5	Suspender ou interromper, salvo por motivo de força maior ou caso fortuito, os serviços contratuais.	6
6	Destruir ou danificar documentos por culpa ou dolo de seus agentes.	3
7	Utilizar as dependências da CONTRATANTE para fins diversos do objeto do contrato.	5
8	Recusar-se a executar serviço determinado pela FISCALIZAÇÃO, sem motivo justificado.	5
9	Permitir situação que crie a possibilidade de causar ou que cause dano físico, lesão corporal ou consequências letais.	6
10	Retirar das dependências da CONTRATANTE quaisquer equipamentos ou materiais previstos em contrato, sem autorização prévia do responsável.	1
11	Retirar funcionários ou encarregados do serviço durante o expediente, sem a anuência prévia da CONTRATANTE.	4

Para os itens a seguir, **DEIXAR** de:

12	Registrar e controlar, diariamente a assiduidade e a pontualidade de seu pessoal.	1
13	Substituir empregado que tenha conduta inconveniente ou incompatível com suas atribuições.	2
14	Manter a documentação de habilitação atualizada.	1



PREFEITURA DO MUNICÍPIO DE CAJATI

Estado de São Paulo

www.cajati.sp.gov.br - compras@cajati.sp.gov.br

Divisão de Licitações e Contratos

(13) 3854-8700

compras@cajati.sp.gov.br



15	Cumprir horário estabelecido pelo contrato ou determinado pela FISCALIZAÇÃO	1
16	Cumprir determinação formal ou instrução complementar da FISCALIZAÇÃO.	2
17	Efetuar a reposição de empregados faltosos.	2
18	Entregar o uniforme aos empregados.	1
19	Creditar os salários nas contas bancárias dos empregados, em agências localizadas na cidade local da prestação dos serviços ou em outro definido pela Administração.	1
20	Entregar ou entregar com atraso ou incompleta a documentação exigida na cláusula referente às condições de pagamento.	2
21	Apresentar notas fiscais discriminando preço e quantidade de todos os materiais utilizados mensalmente, indicando marca, quantidade total e quantidade unitária	4
22	Manter em estoque equipamento discriminados em contrato, para uso diário.	2
23	Fornecer EPIs (Equipamento de Proteção Individual) aos seus empregados e de impor penalidades àqueles que se negarem a usá-los.	2
24	Substituir os equipamentos que apresentarem defeitos e/ou apresentarem rendimento insatisfatório em até 48 horas, contadas da comunicação da CONTRATANTE.	2
25	Efetuar o pagamento de salários, vales transportes e/ou refeição, seguros, encargos fiscais e sociais, bem como arcar com quaisquer despesas diretas e/ou indiretas relacionadas à execução do contrato nas datas avençadas.	6
26	Efetuar os recolhimentos mensais das contribuições sociais da Previdência Social ou do FGTS.	6
27	Apresentar os documentos obrigatórios por ocasião da assinatura do contrato.	3
28	Apresentar os documentos obrigatórios por ocasião da apresentação da Nota Fiscal, previstos em contrato.	3
29	Apresentar, quando solicitado pela FISCALIZAÇÃO, Certidão de Regularidade do FGTS, CND das contribuições previdenciárias, CND dos tributos mobiliários do Município de Cajati, CNDT fornecida pela Justiça do Trabalho.	3
30	Apresentar, quando solicitado pela FISCALIZAÇÃO, Relação Atualizada dos Empregados, Folha de Frequência dos Empregados, Folha de Pagamento dos Empregados acompanhados dos holerites, todos, vinculados à execução contratual.	3
31	Apresentar, quando solicitado pela FISCALIZAÇÃO, cópia do protocolo de envio dos arquivos emitidos pela conectividade social (GFIP/ SEFIP).	3
32	Apresentar, quando solicitado pela FISCALIZAÇÃO, cópia da relação de trabalhadores constantes da SEFIP, cópia da guia quitada do INSS (GPS), cópia da guia quitada do FGTS (GRF), referente ao período mencionado na notificação.	3
33	Cumprir quaisquer dos itens do contrato e seus anexos não previstos nesta tabela de multas.	2
34	Cumprir quaisquer dos itens do contrato de forma reincidente após formalmente notificada pela unidade fiscalizadora	X





PREFEITURA DO MUNICÍPIO DE CAJATI

Estado de São Paulo

www.cajati.sp.gov.br - compras@cajati.sp.gov.br

Divisão de Licitações e Contratos

(13) 3854-8700

compras@cajati.sp.gov.br



20.28. As penalidades serão obrigatoriamente registradas no Portal da Transparência, Egrégio Tribunal de Contas do Estado de São Paulo e SICAF.

21. DA IMPUGNAÇÃO AO EDITAL E DO PEDIDO DE ESCLARECIMENTO

21.1. Até 03 (três) dias úteis antes da abertura do certame, qualquer pessoa é parte legítima para impugnar este Edital, nos termos do artigo 164 da Lei Federal nº 14133/ 2021.

21.2. A impugnação poderá ser realizada por forma eletrônica, pelo e-mail compras@cajati.sp.gov.br, através da plataforma 1 Doc direcionada ao Departamento de Suprimentos ou por petição dirigida ou protocolada no Setor de Protocolo da Prefeitura do Município de Cajati – SP, localizado na Praça do Paço Municipal, nº 10 – Centro – Cajati – SP (11950-000), nos horários das 08:00 às 11:30 horas e das 13:30 às 17:00 horas.

21.3. Caberá ao agente de contratações, auxiliado pelos responsáveis pela elaboração deste Edital e seus anexos, decidir sobre a impugnação no prazo de até 02 (dois) dias úteis contados da data de recebimento da impugnação.

21.4. Acolhida a impugnação, será definida e publicada nova data para a realização do certame.

21.5. Os pedidos de esclarecimentos referentes a este processo licitatório deverão ser enviados ao agente de contratações, até 03 (três) dias úteis anteriores à data designada para abertura da sessão pública, exclusivamente por meio eletrônico via internet, no endereço indicado no Edital.

21.6. O agente de contratações responderá aos pedidos de esclarecimentos no prazo de 02 (dois) dias úteis, contado da data de recebimento do pedido, e poderá requisitar subsídios formais aos responsáveis pela elaboração do edital e dos anexos.

21.7. As impugnações e pedidos de esclarecimentos não suspendem os prazos previstos no certame.

21.7.1. A concessão de efeito suspensivo à impugnação é medida excepcional e deverá ser motivada pelo agente de contratações, nos autos do processo de licitação.

21.8. As respostas aos pedidos de esclarecimentos serão divulgadas pelo sistema e vincularão os participantes e a Administração.

22. DAS DISPOSIÇÕES GERAIS

22.1. Da sessão pública da Concorrência divulgar-se-á Ata no sistema eletrônico.

22.2. Não havendo expediente ou ocorrendo qualquer fato superveniente que impeça a realização do certame na data marcada, a sessão será automaticamente transferida para o primeiro dia útil subsequente, no mesmo horário anteriormente estabelecido, desde que não haja comunicação em contrário, pelo agente de contratações.

22.3. Todas as referências de tempo no Edital, no aviso e durante a sessão pública observarão o horário de Brasília – DF.

22.4. No julgamento das propostas e da habilitação, o agente de contratações poderá sanar erros ou falhas que não alterem a substância das propostas, dos documentos e sua validade jurídica, mediante despacho fundamentado, registrado em ata e acessível a todos, atribuindo-lhes validade e eficácia para fins de habilitação e classificação.

22.5. A homologação do resultado desta licitação não implicará direito à contratação.

22.6. As normas disciplinadoras da licitação serão sempre interpretadas em favor da ampliação da disputa entre os interessados, desde que não comprometam o interesse da Administração, o princípio da isonomia, a finalidade e a segurança da contratação.

22.7. Os licitantes assumem todos os custos de preparação e apresentação de suas propostas e a Administração não será, em nenhum caso, responsável por esses custos, independentemente da condução ou do resultado do processo licitatório.

22.8. Na contagem dos prazos estabelecidos neste Edital e seus Anexos, excluir-se-á o dia do início e incluir-se-á o do vencimento. Só se iniciam e vencem os prazos em dias de expediente na Administração.



PREFEITURA DO MUNICÍPIO DE CAJATI

Estado de São Paulo

www.cajati.sp.gov.br - compras@cajati.sp.gov.br

Divisão de Licitações e Contratos

(13) 3854-8700

compras@cajati.sp.gov.br



22.9. O desatendimento de exigências formais não essenciais não importará o afastamento do licitante, desde que seja possível o aproveitamento do ato, observados os princípios da isonomia e do interesse público.

22.10. Em caso de divergência entre disposições deste Edital e de seus anexos ou demais peças que compõem o processo, prevalecerá as deste Edital.

22.11. O Edital está disponibilizado, na íntegra, no endereço eletrônico WWW.BLL.ORG.BR e WWW.CAJATI.SP.GOV.BR link Concorrências, e ainda no Portal Nacional de Contratações Públicas (PNCP).

22.12. Poderão as empresas interessadas na participação desta licitação efetuar visita técnica, comprovando que o mesmo visitou o(s) local(is) do(s) serviço(s), não sendo esta condição habilitatória para as empresas, sendo facultativa e de interesse dos próprios licitantes;

22.13. Em caso de interesse em realizar a visita técnica, o responsável da empresa deverá comparecer entre os dias 22 de julho de 2024 à 06 de agosto de 2024, das 08:00 horas às 11:00 horas, na Secretaria Municipal de Obras e Mobilidade Urbana da Prefeitura Municipal de Cajati, na Praça do Paço Municipal – Centro – Cajati – SP, mediante agendamento com a Secretaria Municipal de Obras e Mobilidade Urbana, através do Telefone (13) 3854-8700. Para a visita técnica, o responsável deverá apresentar-se munido de comprovação de fazer parte do quadro de funcionários da empresa, para, junto com a equipe técnica da Prefeitura Municipal de Cajati, proceder a visita. Deverá anexar o Atestado de Visita Técnica devidamente preenchido conforme Anexo XV do edital ou declaração de que optou em não realizar a Visita Técnica conforme modelo no mesmo Anexo XV do edital.

Integram este Edital, para todos os fins e efeitos, os seguintes anexos:

ANEXO I - Termo de Referência;

ANEXO II – Exigências para Habilitação;

ANEXO III – Modelo de proposta;

ANEXO IV – Termo de Adesão – BLL

ANEXO V – Custo pela utilização do sistema;

ANEXO VI – Declaração Inidoneidade

ANEXO VII – Declaração de Fato Impeditivo

ANEXO VIII – Declaração que não emprega menor e de que não possui empregados executando trabalho degradante ou forçado, observando o disposto nos incisos III e IV do art. 1º e no inciso III do art. 5º da Constituição Federal e de que não foi condenada judicialmente, com trânsito em julgado, por exploração de trabalho infantil, por submissão de trabalhadores a condições análogas às de escravo ou por contratação de adolescentes nos casos vedados pela legislação trabalhista;

ANEXO IX – Declaração ME/ EPP

ANEXO X – Declaração Responsabilidade

ANEXO XI – Declaração de ausência de parentesco e vínculo





PREFEITURA DO MUNICÍPIO DE CAJATI

Estado de São Paulo

www.cajati.sp.gov.br - compras@cajati.sp.gov.br

Divisão de Licitações e Contratos

(13) 3854-8700

compras@cajati.sp.gov.br



ANEXO XII - Declaração de que cumpre as exigências de reserva de cargos para pessoa com deficiência e para reabilitado da Previdência Social, previstas em lei e em outras normas específicas;

ANEXO XIII – Minuta do Contrato

ANEXO XIV – Termo de Ciência e de Notificação

ANEXO XV - Comprovação de visita técnica devidamente preenchida conforme (Anexo 14 do edital) ou Declaração para empresas que optarem em não realizar a Visita Técnica conforme modelo do (Anexo 14 do edital), em papel timbrado e subscrita por representante legal que possui plena ciência das características gerais dos serviços a ser executadas e dos projetos referentes a Licitação, de forma a não poder alegar posterior desconhecimento do objeto a ser contratado.

Cajati/ SP, 19 de julho de 2024.

ROSEMEIRE VIEIRA DOSSANTOS
Departamento de Suprimentos

GABRIEL ORBELI FRANÇA
Secretaria Municipal de Administração e
Gestão de Pessoas

RONALDEO DE OLIVEIRA PINTO
Prefeito Municipal em Exercício



PREFEITURA DO MUNICÍPIO DE CAJATI

Estado de São Paulo

www.cajati.sp.gov.br - compras@cajati.sp.gov.br

Divisão de Licitações e Contratos

(13) 3854-8700

compras@cajati.sp.gov.br



ANEXO 01

TERMO DE REFERÊNCIA

OBJETO / JUSTIFICATIVA:

Contratação de empresa especializada para execução da segunda etapa de reforma do Campo Municipal da Barra do Azeite.

Em caso de divergência existente entre as especificações dos itens que compõem o objeto descrito no site da BLL e as especificações constantes deste Termo, prevalecerão as últimas.

CONCORRÊNCIA Nº 011/ 2024

LOTE	DESCRIÇÃO	UNIDADE	PRAZO CONCLUSÃO	VALOR TOTAL
Contratação de empresa especializada para execução da segunda etapa de reforma do Campo Municipal da Barra do Azeite				
01	Iluminação da Pista de Caminhada ao redor do Campo da Barra do Azeite	OBRA	60 (SESSENTA DIAS)	R\$ 119.455,19
02	– Instalação de Rede de Proteção atrás do Gol do Campo da Barra do Azeite	OBRA	60 (SESSENTA DIAS)	R\$ 85.864,42
03	– Construção de Muro de Contenção ao lado do Campo Barra do Azeite	OBRA	90 (NOVENTA DIAS)	R\$ 147.524,64
TOTAL GERAL PREVISTO PARA A CONTRATAÇÃO				R\$ 352.844,25

a) PAGAMENTO

a.1) O pagamento será efetuado mediante crédito em conta-corrente da contratada, por ordem bancária, 30 (trinta) dias após o fornecimento e emissão da Nota fiscal, devidamente atestada pela CONTRATANTE.

a.2) As notas fiscais faturas que apresentarem incorreções serão devolvidas à Contratada e seu vencimento ocorrerá 30 (trinta) dias após a data de sua apresentação válida.

a.3) O pagamento será feito mediante crédito em conta-corrente em nome da contratada em banco por ela indicado.

a.4) As despesas para atender a esta licitação estão programadas em dotação orçamentária própria, prevista no orçamento para o exercício **de 2024**, na classificação abaixo:

Gestão/ Unidade: Secretaria Municipal de Esportes e Lazer

Fonte: Departamento de Esportes Coletivos, Individuais e de Lazer

Elemento de Despesa: 27.812.0011.1077 - Reforma e Ampliação - Campo Municipal Barra do Azeite

4.4.90.51 – Obras e Instalações

Ficha de Despesa: 997





PREFEITURA DO MUNICÍPIO DE CAJATI

Estado de São Paulo

www.cajati.sp.gov.br - compras@cajati.sp.gov.br

Divisão de Licitações e Contratos

(13) 3854-8700

compras@cajati.sp.gov.br



b) LOCAL DE EXECUÇÃO E PRAZO

b.1) As obras deverão ser efetuadas de acordo com a ordem de início emitida a Secretaria Municipal de Obras e Mobilidade Urbana, de acordo com o cronograma, por período máximo de 60 (sessenta) dias para os lotes 01 e 02, por lote, e de 90 (noventa) dias para o lote 03, dentro do prazo previsto no edital. Os locais das obras são os definidos no objeto da licitação: Rua Uruguai, s/ nº - Bairro Barra do Azeite – Cajati – SP.





PREFEITURA DO MUNICÍPIO DE CAJATI

Estado de São Paulo

www.cajati.sp.gov.br - compras@cajati.sp.gov.br

Divisão de Licitações e Contratos

(13) 3854-8700

compras@cajati.sp.gov.br



PREFEITURA DO MUNICÍPIO DE CAJATI

- ESTADO DE SÃO PAULO -

SECRETARIA MUNICIPAL DE OBRAS E MOBILIDADE URBANA



ESTUDO TÉCNICO PRELIMINAR PARA CONTRATAÇÃO DE EMPRESA PARA REFORMA DO CAMPO MUNICIPAL DA BARRA DO AZEITE

1. INTRODUÇÃO

O presente documento caracteriza a primeira etapa da fase de planejamento e apresenta os devidos estudos para a contratação de solução que atenderá à necessidade abaixo especificada.

O objetivo principal é estudar detalhadamente a necessidade e identificar no mercado a melhor solução para supri-la, em observância às normas vigentes e aos princípios que regem a Administração Pública.

2. DESCRIÇÃO DA NECESSIDADE

“Fundamentação: Descrição da necessidade da contratação, considerado o problema a ser resolvido sob a perspectiva do interesse público. (Inciso I do § 1º do art. 18 da Lei 14.133/2021 e art. 7º, inciso I da IN 40/2020).”

2.1. Descrição sucinta da demanda

A presente demanda visa a contratação de empresa especializada para a realização da segunda etapa da reforma do campo municipal da Barra do Azeite, pertencente à Secretaria Municipal de Esportes e Lazer. A reforma, que teve sua primeira etapa concluída em 2022, tem como objetivo principal adequar e melhorar as instalações do campo e da pista de caminhada, proporcionando um espaço mais seguro, acessível e agradável para a comunidade local.

2.2. Justificativa da necessidade de contratação

A presente demanda visa a contratação de uma empresa especializada para a segunda etapa da reforma do campo municipal da Barra do Azeite, administrado pela Secretaria Municipal de Esportes e Lazer. Iniciado em 2022, o projeto busca melhorar as instalações do campo e da pista de caminhada, tornando o espaço mais seguro e agradável para a comunidade local. A continuidade das obras é essencial para resolver problemas que afetam a funcionalidade e utilização do espaço.

Página 1 de 28

Praça do Paço Municipal, nº 10 – Centro – CEP 11.950-000 – Cajati, SP

Assinado por 3 pessoas: BRUNO LAPAGNOIT, JULIANA ANTUNES MUNIZ e PAULO HENRIQUE MENDES
Para verificar a validade das assinaturas, acesse <https://cajati.1doc.com.br/verificacao/3310-BBA2-C127-8E05> e informe o código 3310-BBA2-C127-8E05





PREFEITURA DO MUNICÍPIO DE CAJATI

Estado de São Paulo

www.cajati.sp.gov.br - compras@cajati.sp.gov.br

Divisão de Licitações e Contratos

(13) 3854-8700

compras@cajati.sp.gov.br



PREFEITURA DO MUNICÍPIO DE CAJATI

- ESTADO DE SÃO PAULO -

SECRETARIA MUNICIPAL DE OBRAS E MOBILIDADE URBANA



A primeira etapa da reforma, concluída em 2022, não abrangeu todas as melhorias necessárias. Aspectos estruturais e funcionais ainda precisam ser abordados para garantir um ambiente seguro e plenamente utilizável. Sem a conclusão completa, o espaço não atinge seu potencial máximo. Além disso, o campo é vital para o lazer e a prática esportiva da comunidade, e a reforma permitirá a ampliação das atividades esportivas e de lazer oferecidas, atendendo à demanda crescente.

A prática de atividades físicas e esportivas é essencial para o desenvolvimento social da comunidade, promovendo saúde, inclusão social e cidadania, especialmente entre crianças, adolescentes e idosos. Espaços esportivos bem equipados são fundamentais para democratizar o acesso ao esporte e ao lazer, fortalecendo o tecido social. A falta de manutenção adequada pode levar à degradação do campo, resultando em um uso ineficiente dos recursos públicos.

As Pistas de caminhadas não oficiais são essenciais para qualquer pessoa que faça desde uma simples caminhada e até mesmo corridas recreativas. Essas pistas devem possuir qualidade diferenciadas que permite total estrutura para a pessoas, permitindo resultados maiores.

A conclusão das reformas é vital para resolver problemas estruturais, atender à demanda da população, promover o desenvolvimento social e valorizar o patrimônio público. Investir na reforma do campo promoverá a saúde, o bem-estar e a coesão social da comunidade, garantindo que este espaço público continue a ser um local de inclusão e desenvolvimento para todos.

3. LEVANTAMENTO DE MERCADO

Os serviços a serem contratados para a segunda etapa da reforma do campo municipal da Barra do Azeite compreendem as seguintes atividades:

Arames nos palanques do alambrado. Para garantir a segurança dos jogadores e espectadores, evitando a queda de bolas e outros objetos para fora do campo, será prevista a colocação de arames nos palanques do alambrado.

Considerando que a cerca de tela de alambrado já está instalada e utiliza palanques de concreto, será previsto a instalação de arames do tipo galvanizado, que irão aumentar a altura de proteção ao longo da cerca.

Página 2 de 28

Praça do Paço Municipal, nº 10 – Centro – CEP 11.950-000 – Cajati, SP

Assinado por 3 pessoas: BRUNO LAPAGNOIT, JULIANA ANTUNES MUNIZ e PAULO HENRIQUE MENDES
Para verificar a validade das assinaturas, acesse <https://cajati.1doc.com.br/verificacao/3310-BBA2-C127-8E05> e informe o código 3310-BBA2-C127-8E05



Assinado por 4 pessoas: THAIS NOVAES RIBEIRO, GABRIEL ORBELI FRANÇA, ROSEMEIRE VIEIRA DOS SANTOS e RONALDO DE OLIVEIRA PINTO
Para verificar a validade das assinaturas, acesse <https://cajati.1doc.com.br/verificacao/0833-6B69-9FBF-EFC7> e informe o código 0833-6B69-9FBF-EFC7





PREFEITURA DO MUNICÍPIO DE CAJATI

Estado de São Paulo

www.cajati.sp.gov.br - compras@cajati.sp.gov.br

Divisão de Licitações e Contratos

(13) 3854-8700

compras@cajati.sp.gov.br



PREFEITURA DO MUNICÍPIO DE CAJATI

- ESTADO DE SÃO PAULO -

SECRETARIA MUNICIPAL DE OBRAS E MOBILIDADE URBANA



A escolha dessa solução se deve ao fato de que os palanques da cerca já foram projetados para receber as linhas de arames em seu topo, conforme exemplificado:



Instalação de proteção atrás das traves: Para evitar que as bolas saiam do campo durante as partidas, reduzindo o risco de acidentes e otimizando o tempo de jogo, será prevista a instalação de proteção atrás das traves, na frente e no fundo do campo.

As telas atualmente em uso têm demonstrado sua eficácia durante as partidas de futebol. No entanto, estão instaladas apenas em uma pequena parte do perímetro das fachadas do campo, o que limita sua área de proteção.

Portanto, o objetivo é cobrir toda a extensão das fachadas frontal e posterior do campo, garantindo uma proteção completa para as residências, veículos e pessoas afetadas.

Diante deste problema, quando verificamos as tabelas oficiais de consulta de preços, é possível perceber que existem duas principais soluções que serão analisadas na tabela a seguir:

Página 3 de 28

Praça do Paço Municipal, nº 10 – Centro – CEP 11.950-000 – Cajati, SP

Assinado por 3 pessoas: BRUNO LAPAGNOIT, JULIANA ANTUNES MUNIZ e PAULO HENRIQUE MENDES
Para verificar a validade das assinaturas, acesse <https://cajati.1doc.com.br/verificacao/3310-BBA2-C127-8E05> e informe o código 3310-BBA2-C127-8E05





PREFEITURA DO MUNICÍPIO DE CAJATI

Estado de São Paulo

www.cajati.sp.gov.br - compras@cajati.sp.gov.br

Divisão de Licitações e Contratos

(13) 3854-8700

compras@cajati.sp.gov.br



PREFEITURA DO MUNICÍPIO DE CAJATI

- ESTADO DE SÃO PAULO -

SECRETARIA MUNICIPAL DE OBRAS E MOBILIDADE URBANA



1. Tela ou rede **confeccionada em material sintético**, destinada à proteção de áreas esportivas, como quadras e campos.

Pontos Positivos	Pontos Negativos
<ul style="list-style-type: none"> • Peso reduzido • Ampla mão-de-obra disponível • Maleabilidade • Amortecimento de impactos • Resistência às intempéries • Fácil instalação • Variedade de cores 	<ul style="list-style-type: none"> • Suscetível a vandalismo • menor resistência a tração

2. Tela ou rede **confeccionada em arame de aço galvanizado**, destinada à proteção de áreas esportivas, como quadras e campos.

Pontos Positivos	Pontos Negativos
maior resistência à tração	Custo elevado
Ampla mão-de-obra disponível	Peso elevado
Maior resistência a vandalismo	Menos flexibilidade
	Aparência menos estética

Após análise das opções, foi possível perceber que a solução mais vantajosa para o problema, é a instalação de rede de proteção em material sintético.

Quanto ao fato deste material ser suscetível a atos de vandalismo, esta característica foi considerada de baixa relevância, uma vez que, o campo é monitorado por câmera, supervisionada pela Polícia Militar, Polícia Civil, e Prefeitura Municipal, e ainda, a rede de proteção será instalada acima do alambrado existente, com altura aproximada de dois metros.

Pintura da Pista de Caminhada: A pintura da pista de caminhada proporcionará um ambiente mais bonito e agradável para os usuários, além de contribuir para a sinalização do espaço, trazendo uma experiência mais segura e orientada.

Existem diferentes tipos de pintura que podem ser utilizados para pintar pistas e sinalizações de caminhada, cada um com suas características específicas em termos de durabilidade, visibilidade e resistência. Aqui estão alguns tipos comuns:

Página 4 de 28

Praça do Paço Municipal, nº 10 – Centro – CEP 11.950-000 – Cajati, SP

Assinado por 3 pessoas: BRUNO LAPAGNOIT, JULIANA ANTUNES MUNIZ e PAULO HENRIQUE MENDES
Para verificar a validade das assinaturas, acesse <https://cajati.1doc.com.br/verificacao/3310-BBA2-C127-8E05> e informe o código 3310-BBA2-C127-8E05



Assinado por 4 pessoas: THAIS NOVAES RIBEIRO, GABRIEL ORBELI FRANÇA, ROSEMEIRE VIEIRA DOS SANTOS e RONALDO DE OLIVEIRA PINTO
Para verificar a validade das assinaturas, acesse <https://cajati.1doc.com.br/verificacao/0833-6B69-9FBF-EFC7> e informe o código 0833-6B69-9FBF-EFC7





PREFEITURA DO MUNICÍPIO DE CAJATI

Estado de São Paulo

www.cajati.sp.gov.br - compras@cajati.sp.gov.br

Divisão de Licitações e Contratos

(13) 3854-8700

compras@cajati.sp.gov.br



PREFEITURA DO MUNICÍPIO DE CAJATI

- ESTADO DE SÃO PAULO -

SECRETARIA MUNICIPAL DE OBRAS E MOBILIDADE URBANA



Tipos de tinta	Descrição
Acrílica	É uma opção versátil e durável, com boa resistência à água e ao desgaste. É frequentemente usada em áreas externas devido à sua resistência às intempéries.
Epóxi	É conhecida por sua durabilidade e resistência química. É adequada para áreas com tráfego pesado, como estacionamentos e áreas industriais.
Termoplástica	Esta é uma opção popular para sinalização de trânsito e pistas de caminhada, especialmente em áreas onde há tráfego intenso. Ela é aplicada a quente e forma uma camada espessa e durável.
À base de poliuretano	Oferece uma excelente resistência à abrasão e aos raios UV. É adequada para áreas externas sujeitas a grande desgaste, como pistas de caminhada em parques.
Reflexiva	Este tipo de tinta contém microesferas de vidro que refletem a luz, tornando a sinalização mais visível à noite ou em condições de pouca luz. É comumente usado em combinação com outros tipos de tinta para aumentar a visibilidade.

Ao escolher o tipo de tinta para pintar pistas e sinalizações de caminhada, é importante considerar o ambiente em que será aplicada, o nível de tráfego e as condições climáticas para garantir que a marcação seja durável e visível por um longo período de tempo.

Vantagens e desvantagens

Tipos	Vantagens	Desvantagens
Acrílica	Durabilidade Resistência à água e ao desgaste	Pouco inferior em relação as demais
Epóxi	Durabilidade Resistência química	Custo alto
Termoplástica	Durabilidade Resistência a intempéries	Exige equipamento e mão de obra especializada
Pu	Resistência a abrasão e raios UV	Necessita mão de obra especializada Custo alto
Reflexiva	Aumenta a visibilidade em condições de pouca luz	Custo alto

Após análise das opções, foi possível perceber que a solução com o custo benefício mais vantajoso para a adequação é a tinta acrílica. A tinta acrílica é a escolha mais vantajosa para esse fim, pois é resistente ao desgaste, tem boa aderência em superfícies externas e pode oferecer uma variedade de cores vibrantes.

Iluminação da pista de caminhada: A iluminação da pista de caminhada permitirá a utilização do espaço durante à noite, ampliando o horário de uso e a segurança dos usuários.

Página 5 de 28

Praça do Paço Municipal, nº 10 – Centro – CEP 11.950-000 – Cajati, SP

Assinado por 3 pessoas: BRUNO LAPAGNOIT, JULIANA ANTUNES MUNIZ e PAULO HENRIQUE MENDES
Para verificar a validade das assinaturas, acesse <https://cajati.1doc.com.br/verificacao/3310-BBA2-C127-8E05> e informe o código 3310-BBA2-C127-8E05



Assinado por 4 pessoas: THAIS NOVAES RIBEIRO, GABRIEL ORBELI FRANÇA, ROSEMEIRE VIEIRA DOS SANTOS e RONALDO DE OLIVEIRA PINTO
Para verificar a validade das assinaturas, acesse <https://cajati.1doc.com.br/verificacao/0833-6B69-9FBF-EFC7> e informe o código 0833-6B69-9FBF-EFC7





PREFEITURA DO MUNICÍPIO DE CAJATI

Estado de São Paulo

www.cajati.sp.gov.br - compras@cajati.sp.gov.br

Divisão de Licitações e Contratos

(13) 3854-8700

compras@cajati.sp.gov.br



PREFEITURA DO MUNICÍPIO DE CAJATI

- ESTADO DE SÃO PAULO -

SECRETARIA MUNICIPAL DE OBRAS E MOBILIDADE URBANA



Existem várias opções de iluminação para pistas de caminhada, e a escolha depende de diversos fatores, incluindo o ambiente, as necessidades de segurança e a estética desejada. Aqui estão alguns tipos comuns de iluminação para pistas de caminhada:

Postes de luz alta: Esses postes altos proporcionam uma iluminação ampla e uniforme sobre a pista. Eles são eficazes para áreas extensas e proporcionam boa visibilidade à noite.

Iluminação LED: As luzes LED são eficientes em termos energéticos e oferecem uma variedade de opções de cores e intensidades. Elas são ideais para iluminar pistas de caminhada, proporcionando uma boa visibilidade e criando uma atmosfera agradável.

Luminárias de parede/poste baixo: Fixadas em paredes ou postes mais baixos, essas luminárias podem fornecer iluminação direcional e ajudar a destacar características específicas da paisagem ao redor da pista e pode proporcionar uma boa sensação de segurança ao pedestre.

Iluminação solar: Painéis solares podem ser instalados ao longo da pista para captar energia solar durante o dia e iluminar a pista à noite. Essa opção é mais sustentável e econômica a longo prazo.

Iluminação com vapor metálico: Suportam condições climáticas adversas, como chuva, vento poeira, sem sofrer danos frequentes. São ideais para uso externo, mesmo em ambientes agressivos.

Ao planejar a iluminação para uma pista de caminhada, é importante considerar a segurança dos usuários, a eficiência energética, a integração com o ambiente circundante e a manutenção a longo prazo.

Página 6 de 28

Praça do Paço Municipal, nº 10 – Centro – CEP 11.950-000 – Cajati, SP

Assinado por 3 pessoas: BRUNO LAPAGNOIT, JULIANA ANTUNES MUNIZ e PAULO HENRIQUE MENDES
Para verificar a validade das assinaturas, acesse <https://cajati.1doc.com.br/verificacao/3310-BBA2-C127-8E05> e informe o código 3310-BBA2-C127-8E05





PREFEITURA DO MUNICÍPIO DE CAJATI

Estado de São Paulo

www.cajati.sp.gov.br - compras@cajati.sp.gov.br

Divisão de Licitações e Contratos

(13) 3854-8700

compras@cajati.sp.gov.br



PREFEITURA DO MUNICÍPIO DE CAJATI

- ESTADO DE SÃO PAULO -

SECRETARIA MUNICIPAL DE OBRAS E MOBILIDADE URBANA



Tipo	Vantagens	Desvantagens
Postes de luz alta com led	Iluminação ampla e eficiência energética	Investimento inicial superior
Luminárias de parede/ou poste baixo	Iluminação direcional Maior sensação de segurança para o pedestre	Baixo alcance de iluminação
Iluminação solar	Sustentabilidade Economia	Custo alto Manutenção especializada
Iluminação vapor metálico	Baixo custo inicial Iluminação uniforme e potente	Baixa eficiência energética Vida útil reduzida Contem elemento toxico a saúde

Dentro das alternativas apresentadas e, com base nas características do campo, entendemos que o tipo de iluminação mais adequada para a pista de caminhada é a iluminação com postes de luz alta com luminária de LED, pois irá permitir a segurança do local, existe uma quantidade boa de empresas que executam este tipo de iluminação e poderá ser contratado os serviços com fornecimento de material.

Iluminação com postes altos e LEDs em pistas de caminhada é mais viável por várias razões:

Postes altos permitem que a luz se espalhe por uma área maior, garantindo uma iluminação mais uniforme ao longo da pista de caminhada, o que é essencial para a segurança dos usuários durante a noite.

As lâmpadas de LED consomem menos energia do que as opções tradicionais, como lâmpadas incandescentes ou fluorescentes. Isso reduz os custos de eletricidade a longo prazo e é mais sustentável ambientalmente. Têm uma vida útil mais longa em comparação com outras tecnologias de iluminação, o que significa menos necessidade de manutenção e substituição de lâmpadas com frequência. A luz branca e brilhante dos LEDs oferece uma melhor visibilidade noturna, ajudando os pedestres a enxergarem melhor o caminho e reduzindo o risco de acidentes.

No geral, a combinação de postes altos com lâmpadas de LED oferece uma solução de iluminação eficiente, econômica e segura para pistas de caminhada.

Referências: Agência Nacional de Energia Elétrica (ANEEL): <https://www.gov.br/aneel/pt-br>

Página 7 de 28

Praça do Paço Municipal, nº 10 – Centro – CEP 11.950-000 – Cajati, SP

Assinado por 3 pessoas: BRUNO LAPAGNOIT, JULIANA ANTUNES MUNIZ e PAULO HENRIQUE MENDES
Para verificar a validade das assinaturas, acesse <https://cajati.1doc.com.br/verificacao/3310-BBA2-C127-8E05> e informe o código 3310-BBA2-C127-8E05



Assinado por 4 pessoas: THAIS NOVAES RIBEIRO, GABRIEL ORBELI FRANÇA, ROSEMEIRE VIEIRA DOS SANTOS e RONALDO DE OLIVEIRA PINTO
Para verificar a validade das assinaturas, acesse <https://cajati.1doc.com.br/verificacao/0833-6B69-9FBF-EFC7> e informe o código 0833-6B69-9FBF-EFC7





PREFEITURA DO MUNICÍPIO DE CAJATI

Estado de São Paulo

www.cajati.sp.gov.br - compras@cajati.sp.gov.br

Divisão de Licitações e Contratos

(13) 3854-8700

compras@cajati.sp.gov.br



PREFEITURA DO MUNICÍPIO DE CAJATI

- ESTADO DE SÃO PAULO -

SECRETARIA MUNICIPAL DE OBRAS E MOBILIDADE URBANA



Placas de sinalização/orientação

Placas de sinalização e orientação são essenciais para a segurança e a eficiência em ambientes públicos, incluindo pistas de caminhada. O objetivo é fornecer uma base para a aquisição de placas de orientação para instalação em uma pista de caminhada, sendo que as placas serão instaladas na parede ou no alambrado.

Tipos de Placas de Sinalização e Orientação

1. Placas de Metal
2. Placas de Acrílico
3. Placas de PVC
4. Placas de Madeira
5. Placas de LED

1. Placas de Metal

Pontos Positivos	Pontos Negativos
Muito resistentes às intempéries e vandalismo	Geralmente mais caras do que outras opções
Boa visibilidade devido à possibilidade de pintura reflexiva	Pesadas, o que pode dificultar a instalação
Podem ser usadas em diversas situações, tanto internas quanto externas	Podem enferrujar com o tempo se não forem adequadamente tratadas
Adequadas para instalação em paredes e alambrados	-

2. Placas de Acrílico

Pontos Positivos	Pontos Negativos
Aparência moderna e elegante	Relativamente caras
Fáceis de manusear e instalar	Podem trincar ou quebrar se não forem manuseadas com cuidado
Boa resistência a impactos e raios UV	Podem arranhar facilmente e perder a clareza com o tempo
Leves, o que facilita a instalação tanto em paredes quanto em alambrados	-

3. Placas de PVC

Pontos Positivos	Pontos Negativos
Econômicas e acessíveis	Menor durabilidade em comparação com metal e acrílico
Extremamente leves e fáceis de instalar	Podem desbotar com a exposição prolongada ao sol
Podem ser usadas em ambientes internos e externos	Menos atraentes visualmente
Fácil instalação tanto em paredes quanto em alambrados devido à sua leveza	-
Resistência à umidade	-
Variedade de cores e formatos	-
Manutenção mínima	-

Página 8 de 28

Praça do Paço Municipal, nº 10 – Centro – CEP 11.950-000 – Cajati, SP

Assinado por 3 pessoas: BRUNO LAPAGNOIT, JULIANA ANTUNES MUNIZ e PAULO HENRIQUE MENDES
Para verificar a validade das assinaturas, acesse <https://cajati.1doc.com.br/verificacao/3310-BBA2-C127-8E05> e informe o código 3310-BBA2-C127-8E05





PREFEITURA DO MUNICÍPIO DE CAJATI

Estado de São Paulo

www.cajati.sp.gov.br - compras@cajati.sp.gov.br

Divisão de Licitações e Contratos

(13) 3854-8700

compras@cajati.sp.gov.br



PREFEITURA DO MUNICÍPIO DE CAJATI

- ESTADO DE SÃO PAULO -

SECRETARIA MUNICIPAL DE OBRAS E MOBILIDADE URBANA



4. Placas de Madeira

Pontos Positivos	Pontos Negativos
Aparência rústica e natural, ideal para ambientes naturais	Suscetíveis a danos causados por intempéries e insetos
Fácil de personalizar com gravuras e pinturas	Requerem manutenção regular para preservar a aparência e funcionalidade
Materiais renováveis e ecológicos	Pode ser elevado dependendo da qualidade da madeira
Adequadas para instalação em paredes	Podem requerer cuidados extras para fixação em alambrados

5. Placas de LED

Pontos Positivos	Pontos Negativos
Alta visibilidade, especialmente à noite	Muito caras em comparação com outras opções
Podem exibir informações dinâmicas e atualizáveis	Necessidade de manutenção técnica especializada
Longa vida útil e resistência às intempéries	Dependência de fonte de energia, o que pode limitar a localização de instalação
Flexibilidade na instalação em paredes	Pode ser mais desafiador instalar em alambrados devido à necessidade de fonte de energia

Para a instalação em uma pista de caminhada, onde a durabilidade, visibilidade e facilidade de instalação são fundamentais, as Placas de PVC se destacam como a opção mais vantajosa. Elas oferecem um excelente equilíbrio entre custo, facilidade de instalação e versatilidade, sendo leves e de fácil manuseio, adequadas tanto para instalação em paredes quanto em alambrados.

Recomendação: Considerando um equilíbrio entre custo, facilidade de instalação e adequação ao ambiente, as Placas de PVC são a melhor escolha para uma pista de caminhada. Elas são econômicas, leves, resistentes à umidade, disponíveis em uma variedade de cores e formatos, e requerem manutenção mínima. Essas características tornam as placas de PVC uma solução prática e eficiente para sinalização e orientação em paredes e alambrados.

Página 9 de 28

Praça do Paço Municipal, nº 10 – Centro – CEP 11.950-000 – Cajati, SP

Assinado por 3 pessoas: BRUNO LAPAGNOIT, JULIANA ANTUNES MUNIZ e PAULO HENRIQUE MENDES
Para verificar a validade das assinaturas, acesse <https://cajati.1doc.com.br/verificacao/3310-BBA2-C127-8E05> e informe o código 3310-BBA2-C127-8E05



Assinado por 4 pessoas: THAIS NOVAES RIBEIRO, GABRIEL ORBELI FRANÇA, ROSEMEIRE VIEIRA DOS SANTOS e RONALDO DE OLIVEIRA PINTO
Para verificar a validade das assinaturas, acesse <https://cajati.1doc.com.br/verificacao/0833-6B69-9FBF-EFC7> e informe o código 0833-6B69-9FBF-EFC7





PREFEITURA DO MUNICÍPIO DE CAJATI

Estado de São Paulo

www.cajati.sp.gov.br - compras@cajati.sp.gov.br

Divisão de Licitações e Contratos

(13) 3854-8700

compras@cajati.sp.gov.br



PREFEITURA DO MUNICÍPIO DE CAJATI

- ESTADO DE SÃO PAULO -

SECRETARIA MUNICIPAL DE OBRAS E MOBILIDADE URBANA



Muro de contenção ao longo da pista de caminhada.

Durante as visitas o local, foi identificada uma área onde existe talude exposto nas adjacências da pista de caminhada, podendo colocar em risco tanto os usuários da pista, quanto da edificação vizinha:



4 de jun. de 2024, 14:35:56
-24.788704, -48.176810 ±3.57m
Cajati, SP 11950-000

Para atender a presente demanda, serão analisadas as soluções mais comuns no mercado, identificando qual a mais vantajosa:

1. Muro de Arrimo (Muros de Contenção)

Vantagens	Desvantagens
Alta durabilidade	Alto custo inicial de construção
Suporte para grandes cargas	Tempo de construção relativamente longo
Redução de erosão	Pode interferir na estética natural do local
Possibilidade de integrar sistemas de drenagem	
Aplicável em diversos tipos de terreno	
Pode servir como base para outros elementos estruturais	
Confiabilidade e previsibilidade estrutural	

Página 10 de 28

Praça do Paço Municipal, nº 10 – Centro – CEP 11.950-000 – Cajati, SP

Assinado por 3 pessoas: BRUNO LAPAGNOIT, JULIANA ANTUNES MUNIZ e PAULO HENRIQUE MENDES
Para verificar a validade das assinaturas, acesse <https://cajati.1doc.com.br/verificacao/3310-BBA2-C127-8E05> e informe o código 3310-BBA2-C127-8E05





PREFEITURA DO MUNICÍPIO DE CAJATI

Estado de São Paulo

www.cajati.sp.gov.br - compras@cajati.sp.gov.br

Divisão de Licitações e Contratos

(13) 3854-8700

compras@cajati.sp.gov.br



PREFEITURA DO MUNICÍPIO DE CAJATI

- ESTADO DE SÃO PAULO -

SECRETARIA MUNICIPAL DE OBRAS E MOBILIDADE URBANA



2. Gabiões

Vantagens	Desvantagens
Boa drenagem, evitando acúmulo de água	Vida útil limitada pela durabilidade das telas metálicas
Flexibilidade, adaptando-se a movimentações do solo	Manutenção periódica necessária
Integração com a paisagem natural	Não adequado para locais com altos riscos de vandalismo

3. Solo Grampeado

Vantagens	Desvantagens
Permite a construção de taludes íngremes	Necessidade de mão de obra especializada
Integração ao meio ambiente	Inspeções e manutenção periódicas são necessárias
Menor impacto ambiental	

Considerando as vantagens e desvantagens de cada solução, o **muro de arrimo** é a alternativa mais vantajosa para a contenção ou estabilização do talude de aproximadamente quatro metros de altura e quarenta metros de extensão ao longo da pista de caminhada. Sua alta durabilidade, capacidade de suportar grandes cargas, versatilidade em materiais, redução de erosão, possibilidade de integrar sistemas de drenagem, aplicabilidade em diversos tipos de terreno, e a possibilidade de servir como base para outros elementos estruturais tornam o muro de arrimo uma escolha robusta e confiável.

Embora tenha um custo inicial elevado e um tempo de construção relativamente longo, a confiabilidade e previsibilidade estrutural do muro de arrimo, somado a alta disponibilidade de mão-de-obra para a execução oferecem uma solução permanente e eficaz para garantir a segurança e a estabilidade do talude.

Página 11 de 28

Praça do Paço Municipal, nº 10 – Centro – CEP 11.950-000 – Cajati, SP

Assinado por 3 pessoas: BRUNO LAPAGNOIT, JULIANA ANTUNES MUNIZ e PAULO HENRIQUE MENDES
Para verificar a validade das assinaturas, acesse <https://cajati.1doc.com.br/verificacao/3310-BBA2-C127-8E05> e informe o código 3310-BBA2-C127-8E05



Assinado por 4 pessoas: THAIS NOVAES RIBEIRO, GABRIEL ORBELI FRANÇA, ROSEMEIRE VIEIRA DOS SANTOS e RONALDO DE OLIVEIRA PINTO
Para verificar a validade das assinaturas, acesse <https://cajati.1doc.com.br/verificacao/0833-6B69-9FBF-EFC7> e informe o código 0833-6B69-9FBF-EFC7





PREFEITURA DO MUNICÍPIO DE CAJATI

Estado de São Paulo

www.cajati.sp.gov.br - compras@cajati.sp.gov.br

Divisão de Licitações e Contratos

(13) 3854-8700

compras@cajati.sp.gov.br



PREFEITURA DO MUNICÍPIO DE CAJATI

- ESTADO DE SÃO PAULO -

SECRETARIA MUNICIPAL DE OBRAS E MOBILIDADE URBANA



4. REQUISITOS DA CONTRATAÇÃO

"Fundamentação: Descrição dos requisitos necessários e suficientes à escolha da solução. (Inciso III do § 1º do art. 18 da Lei 14.133/2021 e Art. 7º, inciso II da IN 40/2020)."

Os serviços serão prestados por empresa especializada no ramo, devidamente regulamentada e autorizada pelos órgãos competentes, em conformidade com a legislação vigente e padrões de sustentabilidade exigidos nesse instrumento e no futuro termo de referência.

A Concorrência terá por fundamento legal o regramento disposto no art.2º, inciso VI da Lei n.º 14.133/2021.

Para a presente contratação será elaborado Projeto básico com os elementos necessários e suficientes, com nível de precisão adequado para definir e dimensionar a obra, que assegure a viabilidade técnica e o adequado tratamento do impacto ambiental do empreendimento, de modo a possibilitar a avaliação do custo da obra e a definição dos métodos e do prazo de execução.

4.1. Requisitos técnicos para contratação

- Definição do local de execução dos serviços, a saber: Rua Uruguai, S/Nº, Barra do Azeite, Cajati/SP 11950-000;
- Definição dos serviços a serem executados, dos materiais a serem aplicados e/ou substituídos, de acordo com as determinações dos projetos, dos memoriais descritivos e das especificações técnicas, a serem atendidas pela Contratada;
- Definição da metodologia executiva a ser adotada, de acordo com as normas técnicas vigentes e recomendações dos fabricantes;
- Definição do orçamento e do prazo de execução da obra, com detalhamento de marcos intermediários e finais das etapas, definidos no cronograma físico-financeiro da obra;
- Empresa de engenharia/arquitetura para execução da obra, conforme quantitativos previstos nos projetos;
- Certidão de registro/quituação da contratada junto ao CREA/CAU, da qual deverá constar os nomes dos profissionais que poderão atuar como responsáveis técnicos pelos serviços a serem executados, conforme disciplina a Resolução 425/98 do CONFEA, artigo 4º, parágrafo único;

Página 12 de 28

Praça do Paço Municipal, nº 10 – Centro – CEP 11.950-000 – Cajati, SP

Assinado por 3 pessoas: BRUNO LAPAGNOIT, JULIANA ANTUNES MUNIZ e PAULO HENRIQUE MENDES
Para verificar a validade das assinaturas, acesse <https://cajati.1doc.com.br/verificacao/3310-BBA2-C127-8E05> e informe o código 3310-BBA2-C127-8E05





PREFEITURA DO MUNICÍPIO DE CAJATI

Estado de São Paulo

www.cajati.sp.gov.br - compras@cajati.sp.gov.br

Divisão de Licitações e Contratos

(13) 3854-8700

compras@cajati.sp.gov.br



PREFEITURA DO MUNICÍPIO DE CAJATI

- ESTADO DE SÃO PAULO -

SECRETARIA MUNICIPAL DE OBRAS E MOBILIDADE URBANA



- Comprovação de aptidão técnica, consistente na apresentação de uma ou mais certidões de acervo técnico expedidas pelo CREA/CAU, em nome dos profissionais que exercerão a função de responsáveis técnicos, comprovando a execução de obra ou serviço com características similares ao objeto a ser contratado, mediante apresentação de Atestado de Capacidade Técnico profissional;
- Apresentação, por parte da contratada, de Atestado de Capacidade Técnico operacional, comprovando a realização de obras ou serviços com características similares ao objeto a ser contratado. A comprovação do atestado de capacidade técnico operacional será mediante apresentação de Atestados emitidos por pessoa jurídica de direito público ou privado devidamente registrada no CREA ou CAU;
- Definição de cláusulas e condições para a execução dos serviços que possibilitem à contratada efetivar o planejamento para a execução dos serviços em conformidade com a logística e infraestrutura existentes no mercado, e, dessa forma, possibilitar a obtenção de preços mais competitivos para a contratação;
- Cumprimento, por parte da contratada, de Plano de Gerenciamento de Resíduos, garantindo o correto descarte dos resíduos segundo sua classe.

4.2. Requisitos de sustentabilidade

Os serviços prestados pela empresa contratada deverão fundamentar-se no uso racional de recursos e equipamentos, de forma a evitar e prevenir o desperdício de insumos e material consumidos, bem como a geração de resíduos, além do desperdício de água e consumo excessivo de energia. Sempre que possível fazer uso de energia renovável.

A contratada deverá ter pleno conhecimento e se responsabilizar pelo trabalho seguro das pessoas envolvidas no manuseio de ferramentas, equipamentos e produtos inflamáveis, conforme legislação em vigor do Ministério do Trabalho. Esta também se responsabilizará por ações e/ou omissões sobre os resíduos e rejeitos sólidos, líquidos e derivados, nos locais da obra, removendo e promovendo a devida destinação.

4.3. Requisitos normativos que disciplinam os serviços a serem contratados

- a) Lei nº 14.133, de 1º de abril de 2021, Lei de Licitações e Contratos Administrativos;
- b) Normas da ABNT e das legislações pertinentes para execução de todos os serviços aplicáveis na execução da obra, inclusive no que tange a qualidade dos materiais;

Página 13 de 28

Praça do Paço Municipal, nº 10 – Centro – CEP 11.950-000 – Cajati, SP

Assinado por 3 pessoas: BRUNO LAPAGNOIT, JULIANA ANTUNES MUNIZ e PAULO HENRIQUE MENDES
Para verificar a validade das assinaturas, acesse <https://cajati.1doc.com.br/verificacao/3310-BBA2-C127-8E05> e informe o código 3310-BBA2-C127-8E05





PREFEITURA DO MUNICÍPIO DE CAJATI

Estado de São Paulo

www.cajati.sp.gov.br - compras@cajati.sp.gov.br

Divisão de Licitações e Contratos

(13) 3854-8700

compras@cajati.sp.gov.br



PREFEITURA DO MUNICÍPIO DE CAJATI

- ESTADO DE SÃO PAULO -

SECRETARIA MUNICIPAL DE OBRAS E MOBILIDADE URBANA



c) Lei nº 5.194, de 24 de dezembro 1966, que regula o exercício das profissões de Engenharia e dá outras providências;

d) Lei nº 12.378/2010 regula o exercício da Arquitetura e cria o Conselho de Arquitetura e Urbanismo do Brasil (CAU/BR) e das Unidades da Federação (CAU/UF);

e) Lei nº 6.496, de 07 de dezembro de 1977, que institui a "Anotação de Responsabilidade Técnica" na prestação de serviços de Engenharia, autoriza a criação, pelo Conselho Federal de Engenharia, Arquitetura e Agronomia – CONFEA, de uma mútua de assistência profissional, e dá outras providências;

f) Resolução CONAMA nº 307, de 05 de julho de 2002, que estabelece diretrizes, critérios e procedimentos para a gestão dos resíduos da construção civil.

5. DESCRIÇÃO DA SOLUÇÃO COMO UM TODO

"Fundamentação: Descrição da solução como um todo, inclusive exigências relacionadas a manutenção e à assistência técnica, quando for o caso, acompanhada das justificativas técnica e econômica da escolha do tipo de solução. (Inciso VII do § 1º do art. 18 da Lei 14.133/2021 e Art. 7º, inciso IV da IN 40/2020)."

A solução proposta para a segunda etapa da reforma do campo municipal da Barra do Azeite envolve um conjunto abrangente de intervenções destinadas a aprimorar as instalações do campo e da pista de caminhada. Essas melhorias visam proporcionar um espaço mais seguro, acessível e agradável para a comunidade local, atendendo à demanda crescente por áreas públicas de lazer e esporte.

Justificativa Técnica e Econômica da Solução

Justificativa Técnica:

Segurança e Funcionalidade: A instalação de arames galvanizados nos palanques do alambrado aumentará a segurança, evitando que bolas e objetos escapem do campo. A escolha de arames galvanizados se deve à sua alta resistência à tração e durabilidade, que asseguram uma proteção eficiente e de longa duração. A colocação de redes de proteção em material sintético atrás das traves ajudará a manter as bolas dentro do campo, reduzindo o risco de acidentes e otimizando o tempo de jogo.

Página 14 de 28

Praça do Paço Municipal, nº 10 – Centro – CEP 11.950-000 – Cajati, SP

Assinado por 3 pessoas: BRUNO LAPAGNOIT, JULIANA ANTUNES MUNIZ e PAULO HENRIQUE MENDES
Para verificar a validade das assinaturas, acesse <https://cajati.1doc.com.br/verificacao/3310-BBA2-C127-8E05> e informe o código 3310-BBA2-C127-8E05



Assinado por 4 pessoas: THAIS NOVAES RIBEIRO, GABRIEL ORBELI FRANÇA, ROSEMEIRE VIEIRA DOS SANTOS e RONALDO DE OLIVEIRA PINTO
Para verificar a validade das assinaturas, acesse <https://cajati.1doc.com.br/verificacao/0833-6B69-9FBF-EFC7> e informe o código 0833-6B69-9FBF-EFC7





PREFEITURA DO MUNICÍPIO DE CAJATI

Estado de São Paulo

www.cajati.sp.gov.br - compras@cajati.sp.gov.br

Divisão de Licitações e Contratos

(13) 3854-8700

compras@cajati.sp.gov.br



PREFEITURA DO MUNICÍPIO DE CAJATI

- ESTADO DE SÃO PAULO -

SECRETARIA MUNICIPAL DE OBRAS E MOBILIDADE URBANA



Estética e Acessibilidade: A pintura da pista de caminhada não só embeleza o ambiente, mas também melhora a sinalização, proporcionando uma experiência mais segura e orientada para os usuários. A instalação de iluminação permitirá o uso noturno do espaço, ampliando o horário de utilização e aumentando a segurança.

Informação e Orientação: Placas indicativas e informativas serão colocadas para ajudar na orientação dos usuários e fornecer informações sobre as regras de uso do campo e da pista de caminhada. Essas placas são essenciais para garantir que os usuários estejam bem informados e possam utilizar o espaço de maneira organizada e segura.

Justificativa Econômica:

Custo-Benefício: A escolha dos materiais e das soluções foi baseada em uma análise detalhada de custo-benefício. Embora os arames galvanizados tenham um custo inicial mais elevado, sua durabilidade e baixa necessidade de manutenção tornam essa escolha econômica a longo prazo. As redes de proteção em material sintético são fáceis de instalar e substituir, oferecendo uma solução econômica com baixa necessidade de manutenção. A pintura da pista e a instalação de iluminação, embora representem um investimento inicial, são justificadas pelo aumento da segurança e pelo prolongamento do horário de uso, respectivamente, proporcionando benefícios contínuos à comunidade.

Eficiência na Manutenção: As soluções propostas exigem pouca manutenção, o que reduz os custos operacionais a longo prazo. A presença de vigilância e monitoramento por câmeras minimiza o risco de vandalismo, aumentando a durabilidade das instalações e reduzindo a frequência de reparos necessários.

Exigências relacionadas à Manutenção e Assistência Técnica

Para garantir a eficácia e a durabilidade das intervenções, a empresa contratada deve atender a várias exigências relacionadas à manutenção e assistência técnica:

Substituição e Reposição de Componentes: A contratada deve prever a substituição e reposição de componentes danificados ou desgastados, mantendo um estoque mínimo de materiais de reposição.

Página 15 de 28

Praça do Paço Municipal, nº 10 – Centro – CEP 11.950-000 – Cajati, SP

Assinado por 3 pessoas: BRUNO LAPAGNOIT, JULIANA ANTUNES MUNIZ e PAULO HENRIQUE MENDES
Para verificar a validade das assinaturas, acesse <https://cajati.1doc.com.br/verificacao/3310-BBA2-C127-8E05> e informe o código: 3310-BBA2-C127-8E05





PREFEITURA DO MUNICÍPIO DE CAJATI

Estado de São Paulo

www.cajati.sp.gov.br - compras@cajati.sp.gov.br

Divisão de Licitações e Contratos

(13) 3854-8700

compras@cajati.sp.gov.br



PREFEITURA DO MUNICÍPIO DE CAJATI

- ESTADO DE SÃO PAULO -

SECRETARIA MUNICIPAL DE OBRAS E MOBILIDADE URBANA



Assistência Técnica: A empresa deve oferecer assistência técnica rápida e eficaz, com equipes qualificadas e certificadas pelos órgãos competentes, para intervenções emergenciais.

Cumprimento das Normas Técnicas: Todos os serviços devem ser executados de acordo com as normas técnicas vigentes, garantindo padrões de qualidade estabelecidos pela ABNT e outras legislações pertinentes.

6. ESTIMATIVA DAS QUANTIDADES

“Fundamentação: Estimativa das quantidades a serem contratadas, acompanhada das memórias de cálculo e dos documentos que lhe dão suporte, considerando a interdependência com outras contratações, de modo a possibilitar economia de escala (Inciso IV do § 1º do art. 18 da Lei 14.133/2021 e Art. 7º, inciso V da IN 40/2020).”

Com base no projeto desenvolvido durante a primeira etapa da reforma do campo e nas medições realizadas in loco, foram determinadas as quantidades aproximadas necessárias para a contratação dos serviços, conforme segue:

Pintura da Pista de Caminhada

A pista de caminhada possui 1.050,00 metros quadrados de área, que serão considerados para a pintura.

Rede de Iluminação da Pista de Caminhada

Foi identificado que a extensão da rede de iluminação para a pista de caminhada será de aproximadamente 365 metros, incluindo 20 postes de iluminação, cada um com duas lâmpadas, para garantir o fluxo luminoso adequado para o local.

Arame nos Palanques do Alamedado

Considerando que a extensão do alamedado é de 362 metros, onde serão instaladas três linhas de arame galvanizado, serão necessários 1086 metros de arame.

Rede de Proteção na Fachada Frontal e Posterior do Campo

Página 16 de 28

Praça do Paço Municipal, nº 10 – Centro – CEP 11.950-000 – Cajati, SP

Assinado por 3 pessoas: BRUNO LAPAGNOIT, JULIANA ANTUNES MUNIZ e PAULO HENRIQUE MENDES
Para verificar a validade das assinaturas, acesse <https://cajati.1doc.com.br/verificacao/3310-BBA2-C127-8E05> e informe o código 3310-BBA2-C127-8E05





PREFEITURA DO MUNICÍPIO DE CAJATI

Estado de São Paulo

www.cajati.sp.gov.br - compras@cajati.sp.gov.br

Divisão de Licitações e Contratos

(13) 3854-8700

compras@cajati.sp.gov.br



PREFEITURA DO MUNICÍPIO DE CAJATI

- ESTADO DE SÃO PAULO -

SECRETARIA MUNICIPAL DE OBRAS E MOBILIDADE URBANA



De acordo com as medições realizadas in loco, cada fachada do campo possui 74 metros. Logo, serão necessários 802,16 metros quadrados de rede de proteção para cobrir a fachada frontal e posterior do campo.

Serviços Adicionais

Além dos serviços especificados, todos os demais serviços necessários para a execução da obra serão previstos, incluindo itens de infraestrutura e serviços indiretos relacionados à presente demanda.

7. ESTIMATIVA DO PREÇO DA CONTRATAÇÃO

“Fundamentação: Estimativa do valor de contratação, acompanhada dos preços unitários referenciais, das memórias de cálculo e dos documentos que lhe dão suporte, que poderão constar de anexo classificado, se a administração optar por preservar o seu sigilo até a conclusão da licitação. (Inciso VI do § 1º do art. 18 da Lei 14.133/2021 e Art. 7º, inciso VI da IN 40/2020).”

Considerando os serviços a serem executados, bem como, a infraestrutura necessária, com base nas tabelas de referência de preços da CDHU e SINAPI, e ainda, nas quantidades estimadas no item acima, o valor estimado para a contratação é de **R\$ 346.000,00 (trezentos e quarenta e seis mil reais)**

A estimativa apresentada foi obtida através dos seguintes dados:

Pintura da Pista de Caminhada

A área a ser pintada é de 1050m²

Em consulta a planilha CDHU, Boletim 193, obtivemos os seguintes valores para os itens necessários ao atendimento da demanda:

Código	Item	Quantidade	Valor Unitário	Valor Total
33.06.020	Acrílico para quadras e pisos cimentados	1050,00	R\$23,00	R\$24.150,00

Iluminação da Pista de Caminhada

Página 17 de 28

Praça do Paço Municipal, nº 10 – Centro – CEP 11.950-000 – Cajati, SP

Assinado por 3 pessoas: BRUNO LAPAGNOIT, JULIANA ANTUNES MUNIZ e PAULO HENRIQUE MENDES
Para verificar a validade das assinaturas, acesse <https://cajati.1doc.com.br/verificacao/3310-BBA2-C127-8E05> e informe o código: 3310-BBA2-C127-8E05



Assinado por 4 pessoas: THAIS NOVAES RIBEIRO, GABRIEL ORBELI FRANÇA, ROSEMEIRE VIEIRA DOS SANTOS e RONALDO DE OLIVEIRA PINTO
Para verificar a validade das assinaturas, acesse <https://cajati.1doc.com.br/verificacao/0833-6B69-9FBF-EFC7> e informe o código: 0833-6B69-9FBF-EFC7





PREFEITURA DO MUNICÍPIO DE CAJATI

Estado de São Paulo

www.cajati.sp.gov.br - compras@cajati.sp.gov.br

Divisão de Licitações e Contratos

(13) 3854-8700

compras@cajati.sp.gov.br



PREFEITURA DO MUNICÍPIO DE CAJATI

- ESTADO DE SÃO PAULO -

SECRETARIA MUNICIPAL DE OBRAS E MOBILIDADE URBANA



A extensão total da área a ser iluminada é de 365 metros, com 20 postes de iluminação

Em consulta a planilha CDHU, Boletim 193, obtivemos os seguintes valores para os itens necessários ao atendimento da demanda:

Código	Item	Quantidade	Valor Unitário	Valor Total
39.21.060	Cabo de cobre flexível de 16 mm ² , isolamento 0,6/1kv - isolamento hepr 90°c	1096,77	R\$ 14,98	R\$ 20.688,20
39.21.020	Cabo de cobre flexível de 2,5 mm ² , isolamento 0,6/1kv - isolamento hepr 90°c	360,00	R\$ 2,88	R\$ 1.305,54
38.19.020	Eletroduto de pvc corrugado flexível leve, diâmetro externo de 20 mm	485,59	R\$ 15,72	R\$ 9.612,08
90569	Caixa de passagem e tampa pré-moldadas em concreto, sem fundo, 30x30cm	25,00	R\$ 159,74	R\$ 5.028,62
41.10.430	Poste telecônico reto em aço sae 1010/1020 galvanizado a fogo, altura de 6,00 m	20,00	R\$ 1.633,71	R\$ 41.143,40
41.11.450	Suporte tubular de fixação em poste para 2 luminárias tipo pétala	20,00	R\$ 128,48	R\$ 3.235,64
42.05.210	Haste de aterramento de 5/8" x 3 m	20,00	R\$ 187,37	R\$ 4.718,73
41.11.703	Luminária pública led retangular para poste, fluxo luminoso de 14200 a 18000 lm, eficiência mínima de 120 lm/w - potência de 100 w/120w	40,00	R\$ 864,50	R\$ 43.543,19
102100	Corte de concreto com disco diamantado até profundidade de 13cm	3,00	R\$ 117,04	R\$ 442,13
17.01.020	Argamassa de regularização e/ou proteção	0,39	R\$ 726,87	R\$ 356,96
06.01.020	ESCAVAÇÃO MANUAL EM SOLO DE 1ª E 2ª CATEGORIA EM CAMPO ABERTO	58,24	R\$ 44,10	R\$ 3.234,11
06.11.020	Reaterro manual para simples regularização sem compactação	58,24	R\$ 7,59	R\$ 556,62

Total: **R\$ 134.926,23**

Página 18 de 28

Praça do Paço Municipal, nº 10 – Centro – CEP 11.950-000 – Cajati, SP

Assinado por 3 pessoas: BRUNO LAPAGNOIT, JULIANA ANTUNES MUNIZ e PAULO HENRIQUE MENDES
Para verificar a validade das assinaturas, acesse <https://cajati.1doc.com.br/verificacao/3310-BBA2-C127-8E05> e informe o código 3310-BBA2-C127-8E05



Assinado por 4 pessoas: THAIS NOVAES RIBEIRO, GABRIEL ORBELI FRANÇA, ROSEMEIRE VIEIRA DOS SANTOS e RONALDO DE OLIVEIRA PINTO
Para verificar a validade das assinaturas, acesse <https://cajati.1doc.com.br/verificacao/0833-6B69-9FBF-EFC7> e informe o código 0833-6B69-9FBF-EFC7





PREFEITURA DO MUNICÍPIO DE CAJATI

Estado de São Paulo

www.cajati.sp.gov.br - compras@cajati.sp.gov.br

Divisão de Licitações e Contratos

(13) 3854-8700

compras@cajati.sp.gov.br



PREFEITURA DO MUNICÍPIO DE CAJATI

- ESTADO DE SÃO PAULO -

SECRETARIA MUNICIPAL DE OBRAS E MOBILIDADE URBANA



Rede de proteção nas fachadas

A área a ser protegida é de 802,16m²

Em consulta a planilha CDHU, Boletim 193, obtivemos os seguintes valores para os itens necessários ao atendimento da demanda:

Código	Item	Quantidade	Valor Unitário	Valor Total
35.20.010	Tela em polietileno, malha 10 x 10 cm, fio 2 mm	802,16	R\$ 12,80	R\$10.267,65
42.04.120	Mastro simples galvanizado de diâmetro 2"	70,00	R\$93,65	R\$6.555,50
29.03.020	Cabo em aço galvanizado com alma de aço, diâmetro de 5/16" (7,94 mm)	296,00	24,60	R\$7.281,60
04.02.140	Retirada de estrutura metálica	292,10	R\$ 2,28	R\$ 838,32
12.01.021	Broca em concreto armado diâmetro de 20 cm - completa	14,00	R\$ 59,11	R\$ 1.042,02
09.01.030	Forma em madeira comum para estrutura	3,78	R\$ 234,41	R\$ 1.115,74
10.01.040	Armadura em barra de aço ca-50 (a ou b) fyk = 500 mpa	72,57	R\$ 10,11	R\$ 923,78
10.01.060	Armadura em barra de aço ca-60 (a ou b) fyk = 600 mpa	25,77	R\$ 10,36	R\$ 336,29
11.03.090	Concreto preparado no local, fck = 20 mpa	1,26	R\$ 491,48	R\$ 779,78
11.16.060	Lançamento e adensamento de concreto ou massa em estrutura	1,26	R\$ 102,78	R\$ 163,07

Total: R\$29.303,75

Muro de Proteção

A extensão do muro é de aproximadamente 35 metros

Em consulta a planilha CDHU, Boletim 193, obtivemos os seguintes valores para os itens necessários ao atendimento da demanda:

Código	Item	Quantidade	Valor Unitário	Valor Total
35.20.010	Tela em polietileno, malha 10 x 10 cm, fio 2 mm	36,00	R\$75,05	R\$2.701,80
12.01.041	BROCA EM CONCRETO ARMADO DIÂMETRO DE 25 CM - COMPLETA	63,18	R\$95,53	R\$6.035,59
09.01.020	FORMA EM MADEIRA COMUM PARA FUNDAÇÃO	535,47	R\$10,22	R\$5.472,50
10.01.040	ARMADURA EM BARRA DE AÇO CA-50 (A OU B) FYK = 500 MPA	126,20	R\$ 10,25	R\$1.293,55

Página 19 de 28

Praça do Paço Municipal, nº 10 – Centro – CEP 11.950-000 – Cajati, SP

Assinado por 3 pessoas: BRUNO LAPAGNOIT, JULIANA ANTUNES MUNIZ e PAULO HENRIQUE MENDES
Para verificar a validade das assinaturas, acesse <https://cajati.1doc.com.br/verificacao/3310-BBA2-C127-8E05> e informe o código 3310-BBA2-C127-8E05



Assinado por 4 pessoas: THAIS NOVAES RIBEIRO, GABRIEL ORBELI FRANÇA, ROSEMEIRE VIEIRA DOS SANTOS e RONALDO DE OLIVEIRA PINTO
Para verificar a validade das assinaturas, acesse <https://cajati.1doc.com.br/verificacao/0833-6B69-9FBF-EFC7> e informe o código 0833-6B69-9FBF-EFC7





PREFEITURA DO MUNICÍPIO DE CAJATI

Estado de São Paulo

www.cajati.sp.gov.br - compras@cajati.sp.gov.br

Divisão de Licitações e Contratos

(13) 3854-8700

compras@cajati.sp.gov.br



PREFEITURA DO MUNICÍPIO DE CAJATI

- ESTADO DE SÃO PAULO -

SECRETARIA MUNICIPAL DE OBRAS E MOBILIDADE URBANA



Código	Item	Quantidade	Valor Unitário	Valor Total
10.01.060	ARMADURA EM BARRA DE AÇO CA-60 (A OU B) FYK = 600 MPA	12,64	R\$495,97	R\$6.267,08
11.01.130	CONCRETO USINADO, FCK = 25 MPA	12,64	R\$156,64	R\$1.979,30
11.16.040	LANÇAMENTO E ADENSAMENTO DE CONCRETO OU MASSA EM FUNDAÇÃO	76,34	R\$ 143,05	R\$10.920,44
14.11.271	ALVENARIA DE BLOCO DE CONCRETO ESTRUTURAL 19 CM - CLASSE A	14,50	R\$418,59	R\$6.040,56
11.05.040	ARGAMASSA GRAUTE	375,60	R\$17,89	R\$6.719,48
34.02.100	PLANTIO DE GRAMA ESMERALDA EM PLACAS (JARDINS E CANTEIROS)	69,62	R\$18,82	R\$1.310,25
10541	CALHA/CANALETA DE CONCRETO SIMPLES, TIPO MEIA CANA, D = 30 CM, PARA AGUA PLUVIAL	36,00	R\$75,05	R\$ 2.701,80

Total: 74.941,92

Os custos acima estimados serão acrescidos de BDI de 25%, logo

$$(R\$ 24.150,00 + R\$ 134.926,26 + R\$ 29.303,75 + 74.941,92) * 1,25$$

$$= \underline{R\$ 329.152,41}$$

Considerando que durante a elaboração do orçamento detalhado, poderá ocorrer acréscimo de itens interdependentes que podem não ter sido previstos nesta estimativa, será acrescido 5% do valor

$$\underline{R\$ 329.152,41 * 1,05 = R\$ 345.610,03}$$

O valor estimado deverá ser melhor detalhado com orçamento quantitativo, apresentados em planilha orçamentária que serão elaborados por equipe técnica devidamente capacitada, que resultará no orçamento completo da obra a ser executada, inclusive, com valor final de referência da contratação, que deverá compor a documentação do Projeto Básico, Projeto Executivo e Termo de Referência.

8. JUSTIFICATIVA PARA PARCELAMENTO

Página 20 de 28

Praça do Paço Municipal, nº 10 – Centro – CEP 11.950-000 – Cajati, SP

Assinado por 3 pessoas: BRUNO LAPAGNOIT, JULIANA ANTUNES MUNIZ e PAULO HENRIQUE MENDES
Para verificar a validade das assinaturas, acesse <https://cajati.1doc.com.br/verificacao/3310-BBA2-C127-8E05> e informe o código 3310-BBA2-C127-8E05



Assinado por 4 pessoas: THAIS NOVAES RIBEIRO, GABRIEL ORBELI FRANÇA, ROSEMEIRE VIEIRA DOS SANTOS e RONALDO DE OLIVEIRA PINTO
Para verificar a validade das assinaturas, acesse <https://cajati.1doc.com.br/verificacao/0833-6B69-9FBF-EFC7> e informe o código 0833-6B69-9FBF-EFC7





PREFEITURA DO MUNICÍPIO DE CAJATI

Estado de São Paulo

www.cajati.sp.gov.br - compras@cajati.sp.gov.br

Divisão de Licitações e Contratos

(13) 3854-8700

compras@cajati.sp.gov.br



PREFEITURA DO MUNICÍPIO DE CAJATI

- ESTADO DE SÃO PAULO -

SECRETARIA MUNICIPAL DE OBRAS E MOBILIDADE URBANA



"Fundamentação: Justificativa para o parcelamento ou não da solução, se aplicável. (Inciso VIII do § 1º do art. 18 da Lei 14.133/2021 e Art. 7º, inciso VII da IN 40/2020)."

O presente estudo técnico visa subsidiar a seleção de empresa especializada na execução da obra, em conformidade com os requisitos legais, assegurando a escolha de uma empresa com capacidade e competência técnica para atender às demandas do projeto.

O objeto da obra em questão apresenta serviços distintos e sem relação direta entre si, possibilitando o parcelamento em lotes para diferentes categorias, conforme detalhado a seguir:

Lote 1: Iluminação da Pista de Caminhada: Este lote compreende os serviços de infraestrutura e instalações elétricas necessários para a implementação de postes e luminárias na pista de caminhada.

Lote 2: Instalação de Arames e Rede de Proteção: Este lote abrange os serviços relacionados à área perimetral do campo, incluindo a instalação de arames e rede de proteção, devendo ser previstos em um único lote devido à sua interdependência.

Lote 3: Pintura da Pista de Caminhada e execução de muro de arrimo: Este lote contempla o serviço de pintura da pista de caminhada, combinado com a construção do muro de arrimo, que podem ser executado de forma independente dos demais lotes.

É importante destacar que, por se tratar de um serviço de acabamento, o lote 3 deverá iniciar apenas após a conclusão do lote 1.

Com base nas informações acima, recomenda-se o parcelamento da obra em três lotes distintos, conforme detalhado, para a seleção de empresas especializadas em cada área, otimizando os processos de contratação e garantindo a qualidade dos serviços prestados, bem como, ampliando a competitividade.

Página 21 de 28

Praça do Paço Municipal, nº 10 – Centro – CEP 11.950-000 – Cajati, SP

Assinado por 3 pessoas: BRUNO LAPAGNOIT, JULIANA ANTUNES MUNIZ e PAULO HENRIQUE MENDES
Para verificar a validade das assinaturas, acesse <https://cajati.1doc.com.br/verificacao/3310-BBA2-C127-8E05> e informe o código 3310-BBA2-C127-8E05





PREFEITURA DO MUNICÍPIO DE CAJATI

Estado de São Paulo

www.cajati.sp.gov.br - compras@cajati.sp.gov.br

Divisão de Licitações e Contratos

(13) 3854-8700

compras@cajati.sp.gov.br



PREFEITURA DO MUNICÍPIO DE CAJATI

- ESTADO DE SÃO PAULO -

SECRETARIA MUNICIPAL DE OBRAS E MOBILIDADE URBANA



9. CONTRATAÇÕES CORRELATAS/INTERDEPENDENTES

“Fundamentação: Contratações correlatas e/ou interdependentes. (Inciso XI do § 1º do art. 18 da Lei 14.133/2021 e Art. 7º, inciso VIII da IN 40/2020).”

- Inicialmente, não existem em andamento contratações correlatas ou interdependentes que venham a interferir ou merecer maiores cuidados no planejamento da futura contratação.

10. ALINHAMENTO COM O PLANO ANUAL DE CONTRATAÇÕES (PAC)

“Fundamentação: Demonstração do alinhamento entre a contratação e o planejamento do órgão ou entidade, identificando a previsão no Plano Anual de Contratações ou, se for o caso, justificando a ausência de previsão. (Inciso II do § 1º do art. 18 da Lei 14.133/2021 e Art. 7º, inciso IX da IN 40/2020).”

Item não aplicável, visto que não foi elaborado o PAC para o ano de 2024

11. DEMONSTRAÇÃO DOS RESULTADOS PRETENDIDOS

“Fundamentação: Demonstrativo dos resultados pretendidos em termos de economicidade e de melhor aproveitamento dos recursos humanos, materiais e financeiros disponíveis. (Inciso IX do § 1º do art. 18 da Lei 14.133/2021 e Art. 7º, inciso X da IN 40/2020).”

A contratação da empresa especializada para a segunda etapa da reforma do campo municipal da Barra do Azeite visa proporcionar diversos resultados que beneficiarão diretamente a comunidade local. Entre os principais resultados esperados está o aumento da segurança e funcionalidade do espaço.

O projeto também visa promover o desenvolvimento social, ampliando o acesso ao esporte e lazer, beneficiando especialmente crianças, adolescentes e idosos, e valorizando o patrimônio público com a revitalização do campo, o que aumentará sua vida útil e otimizará o uso dos recursos públicos. Práticas sustentáveis serão adotadas, incluindo o uso racional de recursos, a utilização de energia renovável sempre que possível.

Por fim, a execução das obras será realizada em conformidade com a Lei nº 14.133/2021 e as normas da ABNT, garantindo que todas as intervenções estejam dentro dos padrões técnicos e legais exigidos. Com esses resultados, a reforma do

Página 22 de 28

Praça do Paço Municipal, nº 10 – Centro – CEP 11.950-000 – Cajati, SP

Assinado por 3 pessoas: BRUNO LAPAGNOIT, JULIANA ANTUNES MUNIZ e PAULO HENRIQUE MENDES
Para verificar a validade das assinaturas, acesse <https://cajati.1doc.com.br/verificacao/3310-BBA2-C127-8E05> e informe o código 3310-BBA2-C127-8E05



Assinado por 4 pessoas: THAIS NOVAES RIBEIRO, GABRIEL ORBELI FRANÇA, ROSEMEIRE VIEIRA DOS SANTOS e RONALDO DE OLIVEIRA PINTO
Para verificar a validade das assinaturas, acesse <https://cajati.1doc.com.br/verificacao/0833-6B69-9FBF-EFC7> e informe o código 0833-6B69-9FBF-EFC7





PREFEITURA DO MUNICÍPIO DE CAJATI

Estado de São Paulo

www.cajati.sp.gov.br - compras@cajati.sp.gov.br

Divisão de Licitações e Contratos

(13) 3854-8700

compras@cajati.sp.gov.br



PREFEITURA DO MUNICÍPIO DE CAJATI

- ESTADO DE SÃO PAULO -

SECRETARIA MUNICIPAL DE OBRAS E MOBILIDADE URBANA



campo municipal da Barra do Azeite proporcionará um espaço público revitalizado, seguro e funcional, que atenderá às necessidades da comunidade de maneira eficiente e sustentável.

12. PROVIDÊNCIAS PRÉVIAS AO CONTRATO

"Fundamentação: Providências a serem adotadas pela Administração previamente à celebração do contrato, inclusive quanto à capacitação de servidores ou de empregados para fiscalização e gestão contratual ou adequação do ambiente da organização. (Inciso X do § 1º do art. 18 da Lei 14.133/2021 e Art. 7º, inciso XI da IN 40/2020)."

Visando a correta execução do contrato, a administração deverá executar minimamente as seguintes ações antes de contratação:

- Definição do programa de necessidades, elencando as ações de projeto e obra a serem realizados;
- Elaboração do Projeto Básico e executivo, contendo o conjunto de elementos necessários e suficientes, com nível de precisão adequado para definir e dimensionar a obra ou o serviço, ou o complexo de obras ou de serviços objeto da licitação, elaborado com base nas indicações dos estudos técnicos preliminares, que assegure a viabilidade técnica e o adequado tratamento do impacto ambiental do empreendimento e que possibilite a avaliação do custo da obra e a definição dos métodos e do prazo de execução;
- Elaboração do Edital de Licitação;

Para o processamento da Concorrência Eletrônica e execução do contrato caberá a CONTRATANTE:

- a) fornecer as informações técnicas, por meio do Projeto Básico e Executivo e seus anexos, acerca da execução do objeto.
- b) quanto a realização do contrato, exigir o cumprimento de todas as obrigações assumidas pela CONTRATADA, de acordo com as cláusulas contratuais e nos termos da proposta apresentada.
- c) Deverá a CONTRATANTE acompanhar e fiscalizar os serviços, por servidor ou comissão especialmente designada.

Página 23 de 28

Praça do Paço Municipal, nº 10 – Centro – CEP 11.950-000 – Cajati, SP

Assinado por 3 pessoas: BRUNO LAPAGNOIT, JULIANA ANTUNES MUNIZ e PAULO HENRIQUE MENDES
Para verificar a validade das assinaturas, acesse <https://cajati.1doc.com.br/verificacao/3310-BBA2-C127-8E05> e informe o código 3310-BBA2-C127-8E05





PREFEITURA DO MUNICÍPIO DE CAJATI

Estado de São Paulo

www.cajati.sp.gov.br - compras@cajati.sp.gov.br

Divisão de Licitações e Contratos

(13) 3854-8700

compras@cajati.sp.gov.br



PREFEITURA DO MUNICÍPIO DE CAJATI

- ESTADO DE SÃO PAULO -

SECRETARIA MUNICIPAL DE OBRAS E MOBILIDADE URBANA



d) constatadas irregularidades deverão notificar a CONTRATADA por escrito acerca das eventuais ocorrências.

No processo licitatório deverá a licitante observar as regras estabelecidas pela Lei nº 14.133 de 2021 acerca da participação no procedimento, as diretrizes quanto a execução de obras e serviços de engenharia, bem como obedecer às normas correlatas relacionadas ao objeto da contratação, além de:

a) aquela que se consagrar vencedora deverá executar o contrato conforme as especificações contidas no Termo de Referência e seus anexos, assim como seguir os termos de sua proposta.

b) Comunicar ao Fiscal do contrato qualquer ocorrência irregular que se verifique no local dos serviços.

c) prestar esclarecimentos ou informação quando solicitado pela CONTRATANTE.

13. IMPACTOS AMBIENTAIS

“Fundamentação: Descrição de possíveis impactos ambientais e respectivas medidas mitigadoras, incluídos requisitos de baixo consumo de energia e de outros recursos, bem como logística reversa para desfazimento e reciclagem de bens e refugos, quando aplicável. (Inciso XII do § 1º do art. 18 da Lei 14.133/2021 e Art. 7º, inciso XII da IN 40/2020).”

O art. 45 da Lei nº 14.133/21 estabelece que as obras e serviços de engenharia devem observar, de maneira especial, as normas relacionadas à disposição ambientalmente adequada dos resíduos sólidos originados pelas obras CONTRATADAS, bem como à mitigação por condicionantes e compensação ambiental. Além disso, devem priorizar o uso de produtos, equipamentos e serviços que comprovadamente contribuam para a redução do consumo de energia e recursos naturais. A avaliação de impacto de vizinhança, a proteção do patrimônio histórico, cultural, arqueológico e imaterial, incluindo a avaliação do impacto direto ou indireto causado pelas obras CONTRATADAS, também são considerações essenciais.

Página 24 de 28

Praça do Paço Municipal, nº 10 – Centro – CEP 11.950-000 – Cajati, SP

Assinado por 3 pessoas: BRUNO LAPAGNOIT, JULIANA ANTUNES MUNIZ e PAULO HENRIQUE MENDES
Para verificar a validade das assinaturas, acesse <https://cajati.1doc.com.br/verificacao/3310-BBA2-C127-8E05> e informe o código 3310-BBA2-C127-8E05





PREFEITURA DO MUNICÍPIO DE CAJATI

Estado de São Paulo

www.cajati.sp.gov.br - compras@cajati.sp.gov.br

Divisão de Licitações e Contratos

(13) 3854-8700

compras@cajati.sp.gov.br



PREFEITURA DO MUNICÍPIO DE CAJATI

- ESTADO DE SÃO PAULO -

SECRETARIA MUNICIPAL DE OBRAS E MOBILIDADE URBANA



A Resolução CONAMA nº 307/2002, define resíduos da construção civil como aqueles provenientes de construções, reformas, reparos e demolições de obras de construção civil, e os resultantes da preparação e da escavação de terrenos.

Sob o aspecto normativo, a contratação proposta neste ETP é classificada como obra de engenharia, resultando diretamente na geração de resíduos de construção civil. Diante disso, espera-se que a futura CONTRATADA adote medidas para reduzir a produção de resíduos, providenciando uma destinação apropriada para aqueles inevitavelmente gerados, com o objetivo de mitigar possíveis impactos ambientais.

Portanto, na execução da obra deverá a CONTRATANTE e a CONTRATADA a observância das normas de proteção ambiental, cabendo a primeira fiscalização quanto ao estrito cumprimento da legislação e a segunda o respeito às leis ambientais na consecução da obra.

14. MAPEAMENTO DE RISCO

O mapeamento de riscos permite a identificação, avaliação e gerenciamento dos riscos que possam comprometer o sucesso da contratação e da gestão contratual. Para cada risco identificado, define-se: a probabilidade de ocorrência dos eventos, os possíveis danos potenciais, possíveis danos potenciais, possíveis ações preventivas e contingencias, bem como a identificação de responsáveis por ação. Após a identificação e classificação, deve-se executar uma análise qualitativa e quantitativa dos riscos. A análise quantitativa dos riscos, consiste na classificação conforme a relação entre a probabilidade e o impacto. Tal classificação resultará no nível do risco e direcionará as ações relacionadas aos riscos durante a fase de planejamento e gestão do contrato. A tabela a seguir apresenta uma síntese dos riscos de planejamento e de gestão dos serviços identificados e classificados neste documento.

RISCO	PROBABILIDADE	IMPACTO
Questionamentos excessivos no certame	Baixa	Baixa
Licitação deserta	Baixa	Médio
Contratada se recusar a assinar o contrato	Baixa	Alto
Incapacidade da empresa vencedora executar o contrato	Baixa	Alto
Falência da empresa vencedora	Baixa	Alto
Fornecimento de materiais e equipamentos sem qualidade	Média	Alto

Página 25 de 28

Praça do Paço Municipal, nº 10 – Centro – CEP 11.950-000 – Cajati, SP

Assinado por 3 pessoas: BRUNO LAPAGNOIT, JULIANA ANTUNES MUNIZ e PAULO HENRIQUE MENDES
Para verificar a validade das assinaturas, acesse <https://cajati.1doc.com.br/verificacao/3310-BBA2-C127-8E05> e informe o código 3310-BBA2-C127-8E05



Assinado por 4 pessoas: THAIS NOVAES RIBEIRO, GABRIEL ORBELI FRANÇA, ROSEMEIRE VIEIRA DOS SANTOS e RONALDO DE OLIVEIRA PINTO
Para verificar a validade das assinaturas, acesse <https://cajati.1doc.com.br/verificacao/0833-6B69-9FBF-EFC7> e informe o código 0833-6B69-9FBF-EFC7





PREFEITURA DO MUNICÍPIO DE CAJATI

Estado de São Paulo

www.cajati.sp.gov.br - compras@cajati.sp.gov.br

Divisão de Licitações e Contratos

(13) 3854-8700

compras@cajati.sp.gov.br



PREFEITURA DO MUNICÍPIO DE CAJATI

- ESTADO DE SÃO PAULO -

SECRETARIA MUNICIPAL DE OBRAS E MOBILIDADE URBANA



Tendo em vista que o mapeamento de riscos descreverá e avaliará as ameaças que possam vir a comprometer o sucesso e objetivo da contratação, bem como definir de que forma devem ser tratadas, ela permeará todo processo de Contratação.

RISCOS DO PROCESSO DE CONTRATAÇÃO E DA EXECUÇÃO

RISCO 01	Questionamentos excessivos no certame
Probabilidade	Baixa
Impacto	Baixo
Dano	Legitimidade do certame colocado em questão
Ação Preventiva	Definir as regras gerais da contratação de forma clara no Edital e em seus anexos, atentar a legislação vigente no tocante a exigência de marcas, modelos e requisitos excludentes; Realizar consulta pública para validar o modelo de contratação.
Ação de Contingência	Republicação do Edital com correção dos itens alvos de impugnação.
RISCO 02	Licitação Deserta
Probabilidade	Baixa
Impacto	Médio
Dano	Não realizar a licitação tendo que republicar o edital e abrir novo prazo para a realização do certame.
Ação Preventiva	Encaminhar termo de referência durante a fase de cotação de preços para a maior quantidade de possíveis interessados em participar da licitação; Distribuir o quantitativo de serviços existentes em lotes que sejam atrativos.
Ação de Contingência	Republicação do edital observando requisitos que poderiam ter provocado a desistência de possíveis empresas interessadas.
RISCO 03	Contratada se recusar a assinar o contrato
Probabilidade	Baixa
Impacto	Alto
Dano	Não concluir a licitação tendo que republicar o edital e abrir novo prazo para a realização do certame.
Ação Preventiva	Definir punição no edital para empresa adjudicada que não assinar o contrato dentro do prazo estipulado.
Ação de Contingência	Adjudicar novo vencedor ou promover nova contratação.
RISCO 04	Incapacidade da empresa vencedora executar o contrato
Probabilidade	Baixa
Impacto	Alto
Dano	Atraso nos serviços
Ação Preventiva	Sanções e os requisitos de qualidade que sejam condizentes com a importância dos serviços a serem prestados; Colocar regra no edital que, em caso de inexecução parcial ou total do contrato, a segunda colocada poderá ser habilitada; Exigir documentação comprovatória que a licitante já prestou serviços semelhantes, ao menos 50%; Exigir o nível máximo de garantia contratual permitido em lei com vistas a assegurar o compromisso da empresa na prestação adequada dos serviços.
Ação de Contingência	Acompanhar com rigor o IMR, mecanismo que define, em bases compreensíveis, tangíveis, objetivamente observáveis e comprováveis, os níveis esperados de qualidade da prestação do serviço e respectivas adequações de pagamento;

Página 26 de 28

Praça do Paço Municipal, nº 10 – Centro – CEP 11.950-000 – Cajati, SP

Assinado por 3 pessoas: BRUNO LAPAGNOIT, JULIANA ANTUNES MUNIZ e PAULO HENRIQUE MENDES
Para verificar a validade das assinaturas, acesse <https://cajati.1doc.com.br/verificacao/3310-BBA2-C127-8E05> e informe o código 3310-BBA2-C127-8E05



Assinado por 4 pessoas: THAIS NOVAES RIBEIRO, GABRIEL ORBELI FRANÇA, ROSEMEIRE VIEIRA DOS SANTOS e RONALDO DE OLIVEIRA PINTO
Para verificar a validade das assinaturas, acesse <https://cajati.1doc.com.br/verificacao/0833-6B69-9FBF-EFC7> e informe o código 0833-6B69-9FBF-EFC7





PREFEITURA DO MUNICÍPIO DE CAJATI

Estado de São Paulo

www.cajati.sp.gov.br - compras@cajati.sp.gov.br

Divisão de Licitações e Contratos

(13) 3854-8700

compras@cajati.sp.gov.br



PREFEITURA DO MUNICÍPIO DE CAJATI

- ESTADO DE SÃO PAULO -

SECRETARIA MUNICIPAL DE OBRAS E MOBILIDADE URBANA



	Gestão / Fiscalização do contrato com aplicação de sanções previstas quando ocorrer alguma falha contratual e, em último caso, cancelar contrato e adjudicar novo fornecedor ou promover nova contratação.
RISCO 05	Falência da Empresa Vencedora
Probabilidade	Baixa
Impacto	Alto
Dano	Atraso nos serviços
Ação Preventiva	Exigir requisitos habilitatórios relativos a qualificação a qualificação econômica – financeira; Exigir garantia contratual conforme Art. 99 e 102 da Lei 14.133/2022.
Ação de Contingência	Adjudicar novo fornecedor ou promover nova contratação.
RISCO 06	Fornecimento de materiais sem qualidade
Probabilidade	Média
Impacto	Alto
Dano	Prejuízos financeiros e risco a qualidade dos materiais disponibilizados aos colaboradores.
Ação Preventiva	Exigência de prova gráfica e controle prévio a utilização de produtos.
Ação de Contingência	Devolução de materiais de baixa qualidade e aplicações de sanções.

15. VIABILIDADE DA CONTRATAÇÃO

“Fundamentação: Posicionamento conclusivo sobre a adequação da contratação para o atendimento da necessidade a que se destina. (Inciso XIII do § 1º do art. 18 da Lei 14.133/2021).”

Com base na justificativa e nas especificações técnicas constantes neste Estudo Técnico Preliminar e seus anexos, além das justificativas técnicas dos resultados pretendidos e elencando todas as necessidades expressas neste estudo, **declaramos que a contratação é viável**, atendendo aos padrões e preços de mercado.

- A contratação requerida alinha-se às finalidades do órgão e mostra-se viável sob às óticas ambiental, econômico e estratégica, conforme demonstrado neste estudo;
- Os requisitos relevantes para a contratação foram devidamente levantados e analisados;
- As quantidades são condizentes com a demanda prevista;
- Existe no mercado a solução proposta que garante a concorrência;
- A estimativa preliminar de preços foi realizada e documentada;

Página 27 de 28

Praça do Paço Municipal, nº 10 – Centro – CEP 11.950-000 – Cajati, SP

Assinado por 3 pessoas: BRUNO LAPAGNOIT, JULIANA ANTUNES MUNIZ e PAULO HENRIQUE MENDES
Para verificar a validade das assinaturas, acesse <https://cajati.1doc.com.br/verificacao/3310-BBA2-C127-8E05> e informe o código 3310-BBA2-C127-8E05



Assinado por 4 pessoas: THAIS NOVAES RIBEIRO, GABRIEL ORBELI FRANÇA, ROSEMEIRE VIEIRA DOS SANTOS e RONALDO DE OLIVEIRA PINTO
Para verificar a validade das assinaturas, acesse <https://cajati.1doc.com.br/verificacao/0833-6B69-9FBF-EFC7> e informe o código 0833-6B69-9FBF-EFC7





PREFEITURA DO MUNICÍPIO DE CAJATI

Estado de São Paulo

www.cajati.sp.gov.br - compras@cajati.sp.gov.br

Divisão de Licitações e Contratos

(13) 3854-8700

compras@cajati.sp.gov.br



PREFEITURA DO MUNICÍPIO DE CAJATI

- ESTADO DE SÃO PAULO -

SECRETARIA MUNICIPAL DE OBRAS E MOBILIDADE URBANA



- Foram indicados os resultados pretendidos com a contratação;
- Os riscos relevantes foram mencionados para análise das possíveis soluções de mitigação;
- A área (setor) requisitante mostrou-se favorável ao planejamento preliminar da contratação e deve apoiar a elaboração de Termo de Referência, bem como os demais atos correlacionados, até a gestão do contrato.

Na assinatura do contrato, a CONTRATANTE deverá apresentar garantia contratual, nos termos do art.98 da Lei 14.133/2021, bem como apresentar a devida ART/RRT quitada junto ao conselho de classe.

Cajati, 4 de julho de 2024

Bruno da Silva T. Laragnoit
Técnico em Edificações
CRT/BR 4275822986-2

Juliana Antunes Muniz
Técnica em Edificações
CRT/BR 3533925684-7

Paulo Henrique Mendes
Diretor do Departamento de
Esportes Coletivos, Individuais
e de Lazer

Assinado por 3 pessoas: BRUNO LARAGNOIT, JULIANA ANTUNES MUNIZ e PAULO HENRIQUE MENDES
Para verificar a validade das assinaturas, acesse <https://cajati.1doc.com.br/verificacao/3310-BBA2-C127-8E05> e informe o código 3310-BBA2-C127-8E05

Página 28 de 28

Praça do Paço Municipal, nº 10 – Centro – CEP 11.950-000 – Cajati, SP





PREFEITURA DO MUNICÍPIO DE CAJATI

Estado de São Paulo

www.cajati.sp.gov.br - compras@cajati.sp.gov.br

Divisão de Licitações e Contratos

(13) 3854-8700

compras@cajati.sp.gov.br



VERIFICAÇÃO DAS ASSINATURAS



Código para verificação: 3310-BBA2-C127-8E05

Este documento foi assinado digitalmente pelos seguintes signatários nas datas indicadas:

- ✓ BRUNO LARAGNOIT (CPF 427.XXX.XXX-62) em 04/07/2024 15:28:05 (GMT-03:00)
Papel: Parte
Emitido por: Sub-Autoridade Certificadora 1Doc (Assinatura 1Doc)
- ✓ JULIANA ANTUNES MUNIZ (CPF 353.XXX.XXX-47) em 04/07/2024 15:28:20 (GMT-03:00)
Papel: Parte
Emitido por: Sub-Autoridade Certificadora 1Doc (Assinatura 1Doc)
- ✓ PAULO HENRIQUE MENDES (CPF 415.XXX.XXX-81) em 04/07/2024 15:50:13 (GMT-03:00)
Papel: Parte
Emitido por: Sub-Autoridade Certificadora 1Doc (Assinatura 1Doc)

Para verificar a validade das assinaturas, acesse a Central de Verificação por meio do link:

<https://cajati.1doc.com.br/verificacao/3310-BBA2-C127-8E05>





PREFEITURA DO MUNICÍPIO DE CAJATI

Estado de São Paulo

www.cajati.sp.gov.br - compras@cajati.sp.gov.br

Divisão de Licitações e Contratos

(13) 3854-8700

compras@cajati.sp.gov.br



PREFEITURA DO MUNICÍPIO DE

- ESTADO DE SÃO

DEPARTAMENTO PLANEJAMENTO

URBANO



TERMO DE REFERÊNCIA “NOS TERMOS AO QUE PRECEITUA O ARTIGO 72 E 75 DA LEI 14.133/2021 DESCRIÇÃO DO OBJETO

1 – DO ESTUDO TÉCNICO PRELIMINAR

Foi realizado pela Equipe Técnica da Secretaria Municipal de Obras e Mobilidade Urbana e analisado pelo Secretário Municipal de Obras e Mobilidade Urbana o estudo técnico preliminar “documento constitutivo da primeira etapa do planejamento de uma contratação que caracteriza o interesse público envolvido e a sua melhor solução e dá base ao anteprojeto, ao termo de referência ou ao projeto básico que conclua a viabilidade da contratação.”

No estudo técnico preliminar foi evidenciado o problema a ser resolvido e a sua melhor solução, de modo a permitir a avaliação da viabilidade técnica e econômica para esta.

O planejamento e orçamento da fase preliminar deste certame foi realizado pelos Técnicos da Secretaria Municipal de Obras e Mobilidade Urbana, sendo coordenado pela Eng. Sandra Regina Areco Costa Ferreira Torres.

2 - DO OBJETO

Contratação de empresa especializada para a segunda etapa da reforma do Campo Municipal da Barra do Azeite.

3 – JUSTIFICATIVA DA CONTRATAÇÃO

Mediante solicitação do Responsável pela Secretaria Municipal de Esportes e Lazer, via DFD nº 014/2024, oficializada pelo Memorando 5.743/2024 (ANEXO), justifica-se a presente solicitação, visto que o Campo Municipal da Barra do Azeite teve uma primeira etapa de sua reforma executada em 2022, e necessita da segunda etapa da reforma para completar as melhorias.

Atualmente o campo atende a projetos sociais e eventos esportivos, e sua pista de caminhada é utilizada diariamente pela população. Tudo isso faz com que o campo seja um equipamento público de muita relevância para a os moradores do bairro.

Praça do Paço Municipal, nº 10 – Centro – CEP 11.950-000 –
Cajati, SP
E-mail: administracao@cajati.sp.gov.br – Telefone: (13) 3854-8700

Página 1 de 12

Assinado por 1 pessoa: LUCAS FELIPE PEREIRA CARÁ
Para verificar a validade das assinaturas, acesse <https://cajati.1doc.com.br/verificacao/C48B-38BC-090D-62D0> e informe o código C48B-38BC-090D-62D0





PREFEITURA DO MUNICÍPIO DE CAJATI

Estado de São Paulo

www.cajati.sp.gov.br - compras@cajati.sp.gov.br

Divisão de Licitações e Contratos

(13) 3854-8700

compras@cajati.sp.gov.br



PREFEITURA DO MUNICÍPIO DE

- ESTADO DE SÃO

DEPARTAMENTO PLANEJAMENTO

URBANO



Os principais itens contemplados nessa etapa da obra serão: a colocação de arames no alambrado, redes de proteção, pintura na pista, iluminação e placas indicativas. A segunda etapa trará maior segurança, melhorará as instalações, ampliará o horário de uso, promoverá atividades físicas, esportivas e de lazer, e ajudará a integrar a comunidade.

4 – DA RAZÃO DA ESCOLHA DO CONTRATADO

Conforme preceitua o artigo 72 da lei 14.133/2021, a razão da escolha do contratado, será através de empresa qualificada no ramo da atividade, tendo em vista o **menor preço global ofertado**, sendo a proposta mais vantajosa para a Municipalidade.

5 – JUSTIFICATIVA DO PREÇO OFERTADO

Justifica-se o preço a ser contratado em razão da apresentação de orçamento (anexo) que foi elaborado pela empresa BTS Engenharia, tendo como base as Tabelas de Preços do CDHU-SP e SINAPI-SP em atendimento ao dispositivo do artigo 75 inciso II, que possibilita a contratação direta para administração.

Sendo assim a Administração entende que o contrato administrativo exige licitação prévia, só dispensável, inexigível ou vedada nos casos expressamente previstos em lei, que constitui uma das peculiaridades, sendo que a Licitação é o procedimento administrativo mediante o qual a Administração Pública seleciona a proposta mais vantajosa para o contrato de seu interesse.

Como os procedimentos desenvolvem-se através de uma sucessão ordenada de atos vinculantes para a Administração e para os licitantes, o que propicia igual oportunidade a todos os interessados e atua como fator de eficiência e moralidade nos negócios administrativos.

Essa dupla finalidade sejam elas, obtenção **do contrato mais vantajoso e resguardo dos direitos de possíveis contratantes**, é preocupação que vem desde a Idade Média e leva os Estados modernos a aprimorarem cada vez mais o procedimento licitatório, hoje sujeito a determinados princípios, cujo descumprimento descaracteriza o instituto e invalida seu resultado seletivo.

Praça do Paço Municipal, nº 10 – Centro – CEP 11.950-000 –
Cajati, SP
E-mail: administracao@cajati.sp.gov.br – Telefone: (13) 3854-8700

Página 2 de 12

Assinado por 1 pessoa: LUCAS FELIPE PEREIRA CARÁ
Para verificar a validade das assinaturas, acesse <https://cajati.1doc.com.br/verificacao/C48B-38BC-090D-62D0> e informe o código C48B-38BC-090D-62D0





PREFEITURA DO MUNICÍPIO DE CAJATI

Estado de São Paulo

www.cajati.sp.gov.br - compras@cajati.sp.gov.br

Divisão de Licitações e Contratos

(13) 3854-8700

compras@cajati.sp.gov.br



PREFEITURA DO MUNICÍPIO DE

- ESTADO DE SÃO

DEPARTAMENTO PLANEJAMENTO

URBANO



Vale destacar que o Princípio da Igualdade constitui um dos alicerces da licitação, na medida em que esta visa, não apenas permitir à Administração a escolha da melhor proposta, como também assegurar igualdade de direitos a todos os interessados em contratar.

Esse princípio, que hoje está expresso no artigo 37, XXI, da Constituição, veda o estabelecimento de condições que impliquem preferência em favor de determinados licitantes em detrimento dos demais.

6 – DA DIVULGAÇÃO

Conforme preceitua o § 3º do artigo 75 da lei 14.133/21, O objeto será divulgado de aviso em sítio eletrônico oficial da Prefeitura Municipal, pelo prazo mínimo de 03 (três) dias úteis, com a especificação do objeto pretendido, com o objetivo da manifestação em obter propostas adicionais de eventuais interessados, sendo selecionada a proposta mais vantajosa para a Municipalidade, devendo ser enviada para os emails: compras@cajati.sp.gov.br e obras@cajati.sp.gov.br, até o dia do encerramento na conformidade deste termo de referencia.

A proponente interessada deverá confirmar o envio do email, através do telefone (013) 3854-8702, Departamento de Suprimentos.

7 – DA ESTIMATIVA DE CUSTO

Custos estimados para o fornecimento do objeto estão baseados no orçamento em anexo no valor total de R\$ 352.844,25 (Trezentos e cinquenta e dois mil, oitocentos e quarenta e quatro reais e vinte e cinco centavos).

8 – DOTAÇÃO ORÇAMENTARIA

A dotação orçamentária proveniente deste certame será empenhada no exercício de 2024.

9 – RELAÇÃO DO ITENS

Praça do Paço Municipal, nº 10 – Centro – CEP 11.950-000 –
Cajati, SP
E-mail: administracao@cajati.sp.gov.br – Telefone: (13) 3854-8700

Página 3 de 12

Assinado por 1 pessoa: LUCAS FELIPE PEREIRA CARÁ
Para verificar a validade das assinaturas, acesse <https://cajati.1doc.com.br/verificacao/C48B-38BC-090D-62D0> e informe o código C48B-38BC-090D-62D0





PREFEITURA DO MUNICÍPIO DE CAJATI

Estado de São Paulo

www.cajati.sp.gov.br - compras@cajati.sp.gov.br

Divisão de Licitações e Contratos

(13) 3854-8700

compras@cajati.sp.gov.br



PREFEITURA DO MUNICÍPIO DE

- ESTADO DE SÃO

DEPARTAMENTO PLANEJAMENTO

URBANO



Os itens que compõem o objeto deste processo são os descritos na planilha orçamentária em anexo.

10 – CONDIÇÃO DE PAGAMENTO

O pagamento decorrente do fornecimento do objeto desta licitação será efetuado até **15 (quinze) dias após aprovação dos serviços pela fiscalização**, mediante crédito em conta corrente, e apresentação da respectiva documentação fiscal, devidamente atestada pelo fiscal de contrato competente, **designado por Portaria específica**, ou pelo **Secretário Municipal de Obras e Mobilidade Urbana**, conforme dispõe o art. 117, combinado com o art. 7, da Lei nº 14.133/2021 e alterações.

As notas fiscais/faturas que apresentarem incorreções serão devolvidas à empresa vencedora para as devidas correções. Nesse caso, o prazo de que trata este item começará a fluir a partir da data de apresentação da nota fiscal/fatura, sem imperfeições.

No dever de pagamento pela Administração, será observada a ordem cronológica para cada fonte diferenciada de recursos.

A ordem cronológica poderá ser alterada, mediante prévia justificativa da autoridade competente e posterior comunicação ao órgão de controle interno da Administração e ao tribunal de contas competente, conforme preceitua o artigo 141 § 1º da Lei 14133/2021.

11 – DO LOCAL DO FORNECIMENTO.

A execução dos serviços objeto deste processo serão entregues de forma que atendam a sua funcionalidade, sendo vedado o recebimento de itens parciais, de acordo com as especificações do memorial descritivo.

Havendo incompatibilidade dos itens executados, no todo ou em parte, a empresa vencedora se responsabilizará pelos mesmos, observando as condições estabelecidas sob pena de lhe serem aplicadas às sanções administrativas estabelecidas pela lei federal **14.133/2021** e suas alterações.

Praça do Paço Municipal, nº 10 – Centro – CEP 11.950-000 –
Cajati, SP
E-mail: administracao@cajati.sp.gov.br – Telefone: (13) 3854-8700

Página 4 de 12

Assinado por 1 pessoa: LUCAS FELIPE PEREIRA CARÁ
Para verificar a validade das assinaturas, acesse <https://cajati.1doc.com.br/verificacao/C48B-38BC-090D-62D0> e informe o código C48B-38BC-090D-62D0





PREFEITURA DO MUNICÍPIO DE CAJATI

Estado de São Paulo

www.cajati.sp.gov.br - compras@cajati.sp.gov.br

Divisão de Licitações e Contratos

(13) 3854-8700

compras@cajati.sp.gov.br



PREFEITURA DO MUNICÍPIO DE

- ESTADO DE SÃO

DEPARTAMENTO PLANEJAMENTO

URBANO



A Prefeitura se reserva o direito de recorrer a empresa contratada em caso de verificação de irregularidade na execução dos itens.

O prazo previsto para execução dos itens objeto deste processo só poderá ser prorrogado ocorrendo qualquer dos seguintes casos:

Força maior ou caso fortuito, previstos no Código de Processo Civil.

Os pedidos de prorrogação de prazos deverão ser solicitados pela Contratada, por escrito, dentro do prazo contratual, devidamente justificado.

12 – DA FISCALIZAÇÃO

O acompanhamento será exercido por representante da Prefeitura Municipal, conforme dispõe o art. 117, combinado com o art. 7, da Lei nº 14133/2021 e alterações, neste ato denominado **FISCAL, designados por Portaria específica**, devidamente credenciado, ao qual competirá dirimir as dúvidas que surgirem no curso da execução, registrando as ocorrências, comunicando ao Gestor da Administração para ciência do que for pertinente a execução do objeto licitado.

Para gerenciamento geral, acompanhamento e fiscalização operacional da execução deste contrato (**Gestor e Fiscal de Contrato**) será o responsável designado através de **Portaria**.

A fiscalização que trata esta Cláusula não exclui nem reduz a responsabilidade da contratada, até mesmo perante terceiro, por qualquer irregularidade, inclusive resultante de imperfeições e ou falhas no fornecimento do objeto, ou de qualidade inferior e, na ocorrência desta, não excluirá nem reduzirá essa responsabilidade a fiscalização ou o acompanhamento pelo contratante (Art. 120 da Lei nº 14133/21, com suas alterações).

13 – DA VIGÊNCIA DO CONTRATO E PRORROGAÇÃO

Praça do Paço Municipal, nº 10 – Centro – CEP 11.950-000 –
Cajati, SP
E-mail: administracao@cajati.sp.gov.br – Telefone: (13) 3854-
8700

Página 5 de 12

Assinado por 1 pessoa: LUCAS FELIPE PEREIRA CARÁ
Para verificar a validade das assinaturas, acesse <https://cajati.1doc.com.br/verificacao/C48B-38BC-090D-62D0> e informe o código C48B-38BC-090D-62D0





PREFEITURA DO MUNICÍPIO DE CAJATI

Estado de São Paulo

www.cajati.sp.gov.br - compras@cajati.sp.gov.br

Divisão de Licitações e Contratos

(13) 3854-8700

compras@cajati.sp.gov.br



PREFEITURA DO MUNICÍPIO DE

- ESTADO DE SÃO

DEPARTAMENTO PLANEJAMENTO

URBANO



O período de vigência do contrato é pelo prazo de **03 (três) meses**, podendo ser prorrogado através de Termo Aditivo, por expressa concordância das partes, desde que esteja devidamente justificado, de acordo com o estabelecido em lei.

– DA PROPOSTA

OBSERVAÇÃO ESPECIAL:

VISANDO COIBIR O SUPERFATURAMENTO DAS PROPOSTAS DE PREÇO, FICAM ADVERTIDAS AS EMPRESAS LICITANTES, QUE POR VENTURA VENHAM A PARTICIPAR DOS PROCESSOS LICITATÓRIOS DESTE MUNICÍPIO, QUE, CASO SEJA IDENTIFICADO OFERTAS DE PREÇOS EXTREMAMENTE SUPERIORES AOS VALORES MÉDIOS PRATICADO NO MERCADO, A EMPRESA LICITANTE, CASO COMPROVADA A MÁ FÉ, E COM BASE NOS PRINCÍPIOS DA MORALIDADE E DA IDONEIDADE, PODERÁ SER PENALIZADA NA FORMA DO ARTIGO 155 DA LEI 14.133/2021.

Os proponentes não poderão, em hipótese alguma, sugerir posteriormente modificação nos prazos ou condições de sua proposta, sob alegação de insuficiência de dados e/ ou informações sobre o objeto.

A apresentação da proposta pelo proponente implica, ainda, no pleno conhecimento das condições estabelecidas neste termo de referência e das normas estabelecida na Lei Federal nº 14.133/2021 e suas alterações, prevalecendo, em caso de divergência, o que naquele e nesta estiverem dispostos.

15 – DA RESPONSABILIDADE POR DANOS

A empresa responderá por todo e qualquer dano provocado a **PREFEITURA**, em virtude de erros na prestação de seus serviços pelo profissional, decorrentes de atos ou omissões de sua responsabilidade, a qual não poderá ser excluída ou atenuada em função da fiscalização ou do acompanhamento exercido pela **PREFEITURA**, obrigando-se, a todo e qualquer tempo, a ressarcir integralmente, sem prejuízo das multas e demais penalidades previstas na licitação.

Para os efeitos desta cláusula, dano significa todos e quaisquer ônus, despesa, custo, obrigação ou prejuízo que venha a ser suportado pela **PREFEITURA**, decorrentes do

Praça do Paço Municipal, nº 10 – Centro – CEP 11.950-000 –
Cajati, SP
E-mail: administracao@cajati.sp.gov.br – Telefone: (13) 3854-8700

Página 6 de 12

Assinado por 1 pessoa: LUCAS FELIPE PEREIRA CARÁ
Para verificar a validade das assinaturas, acesse <https://cajati.1doc.com.br/verificacao/C48B-38BC-090D-62D0> e informe o código C48B-38BC-090D-62D0





PREFEITURA DO MUNICÍPIO DE CAJATI

Estado de São Paulo

www.cajati.sp.gov.br - compras@cajati.sp.gov.br

Divisão de Licitações e Contratos

(13) 3854-8700

compras@cajati.sp.gov.br



PREFEITURA DO MUNICÍPIO DE

- ESTADO DE SÃO

DEPARTAMENTO PLANEJAMENTO

URBANO



não cumprimento, ou do cumprimento deficiente, pela empresa, das obrigações atribuídas ao profissional, contratualmente ou por força de disposição legal, incluindo, mas não se limitando, a pagamentos ou ressarcimentos efetuados pela **PREFEITURA** a terceiros, multas, penalidades, emolumentos, taxas, tributos, despesas processuais, honorários advocatícios e outros.

Se qualquer reclamação relacionada ao ressarcimento de danos ou ao cumprimento de obrigações definidas como de responsabilidade da **Empresa** for apresentada ou chegar ao conhecimento da **PREFEITURA** este comunicará a empresa por escrito para que tome as providências necessárias à sua solução, diretamente, quando possível, o qual ficará obrigado a entregar ao **MUNICÍPIO** a devida comprovação do acordo, acerto, pagamento ou medida administrativa ou judicial que entender de direito, conforme o caso, no prazo que lhe for assinalado. As providências administrativas ou judiciais tomadas pelo **FORNECEDOR** não o eximem das responsabilidades assumidas perante o **MUNICÍPIO**, nos termos desta cláusula.

Fica desde já entendido que quaisquer prejuízos sofridos ou despesas que venham a ser exigidas da **PREFEITURA**, nos termos desta cláusula, deverão ser pagas pela empresa, independentemente do tempo em que ocorrerem, ou serão objeto de ressarcimento ao **MUNICÍPIO**, mediante a adoção das seguintes providências:

- dedução de créditos do **CONTRATADO**.
- medida judicial apropriada, a critério da **PREFEITURA**.

16 – DOCUMENTOS DE HABILITAÇÃO

No ato em que apresentar a proposta e para habilitar a licitante para assinatura do contrato a licitante deverá apresentar os seguintes documentos conforme preceitua o artigo 63 inciso II da Lei 14133/2021.

RELATIVAMENTE A HABILITAÇÃO JURÍDICA

Praça do Paço Municipal, nº 10 – Centro – CEP 11.950-000 –
Cajati, SP
E-mail: administracao@cajati.sp.gov.br – Telefone: (13) 3854-
8700

Página 7 de 12

Assinado por 1 pessoa: LUCAS FELIPE PEREIRA CARÁ
Para verificar a validade das assinaturas, acesse <https://cajati.1doc.com.br/verificacao/C48B-38BC-090D-62D0> e informe o código C48B-38BC-090D-62D0





PREFEITURA DO MUNICÍPIO DE CAJATI

Estado de São Paulo

www.cajati.sp.gov.br - compras@cajati.sp.gov.br

Divisão de Licitações e Contratos

(13) 3854-8700

compras@cajati.sp.gov.br



PREFEITURA DO MUNICÍPIO DE

- ESTADO DE SÃO

DEPARTAMENTO PLANEJAMENTO

URBANO



Cédula de Identidade dos Sócios, do Empresário Individual ou do Procurador (este último, quando for o caso)

Registro comercial, no caso de empresa individual; juntamente com a certidão simplificada da junta comercial.

Cópia do ato constitutivo, estatuto ou contrato social em vigor, juntamente com a certidão simplificada da junta comercial

REGULARIDADE FISCAL E TRABALHISTA

Comprovante de inscrição no Cadastro Nacional da Pessoa Jurídica do Ministério da Fazenda (CNPJ)

Prova de regularidade relativa à Seguridade Social (INSS), por meio de Certidão Negativa de Débitos ou Positiva com Efeitos de Negativa de Débito, emitida pela Secretaria da Receita Federal.

Prova de regularidade para com o Fundo de Garantia por Tempo de Serviços – FGTS, através do Certificado de Regularidade de Situação – CRF, emitido pela Caixa Econômica Federal.

Prova de regularidade para com a Fazenda Municipal da sede da licitante ou outro equivalente na forma da lei.

Prova de regularidade para com a Fazenda Estadual da sede da licitante, ou outro equivalente na forma da lei.

Prova de inexistência de débitos inadimplidos perante a Justiça do Trabalho, mediante a apresentação de certidão negativa, nos termos do Título VII-A da Consolidação das Leis do Trabalho, aprovada pelo Decreto-Lei nº 5.452, de 1º de maio de 1943.

QUALIFICAÇÃO ECONÔMICA FINANCEIRA.

Praça do Paço Municipal, nº 10 – Centro – CEP 11.950-000 – Cajati, SP
E-mail: administracao@cajati.sp.gov.br – Telefone: (13) 3854-8700

Página 8 de 12

Assinado por 1 pessoa: LUCAS FELIPE PEREIRA CARÁ
Para verificar a validade das assinaturas, acesse <https://cajati.1doc.com.br/verificacao/C48B-38BC-090D-62D0> e informe o código C48B-38BC-090D-62D0





PREFEITURA DO MUNICÍPIO DE CAJATI

Estado de São Paulo

www.cajati.sp.gov.br - compras@cajati.sp.gov.br

Divisão de Licitações e Contratos

(13) 3854-8700

compras@cajati.sp.gov.br



PREFEITURA DO MUNICÍPIO DE

- ESTADO DE SÃO

DEPARTAMENTO PLANEJAMENTO

URBANO



Certidão negativa de falência ou concordata para pessoa jurídica e execuções para pessoas físicas, expedida pelo Distribuidor Judicial da Comarca onde se situa a pessoa jurídica, ou de execução patrimonial expedida no domicílio da pessoa física, com data de expedição não superior a **180 (centro e oitenta) dias** anteriores data da proposta.

Em se tratando de empresa que estejam em recuperação judicial, a mesma deverá fornecer o Plano de Recuperação já homologado pelo juízo competente e em pleno vigor. (Súmula nº 50 do Tribunal de Contas do Estado de São Paulo).

Comprovar capital social de no mínimo 10% (dez por cento) do valor estimado da contratação (§4º, art. 69 da Lei 14.133/2021), que para o presente objeto será de R\$ 285.968,75 (duzentos e oitenta e cinco mil, novecentos e sessenta e oito reais e setenta e cinco centavos).

DOCUMENTAÇÃO RELATIVO A QUALIFICAÇÃO TÉCNICA

A proponente deverá apresentar comprovação de aptidão para desempenho da atividade pertinente e compatível em características quantidades e prazos com o objeto desta licitação devendo ser feito por atestado de capacidade técnica e operacional fornecidos por pessoas jurídicas de direito Público ou Privado, devidamente registrado na entidade de classe competente (CREA/CAU), nos quantitativos conforme tabela abaixo (art.67 da Lei 14.133/2021).

"§ 2º OBSERVADO O DISPOSTO NO CAPUT E NO § 1º DESTE ARTIGO, SERÁ ADMITIDA A EXIGÊNCIA DE ATESTADOS COM QUANTIDADES MÍNIMAS DE ATÉ 50% (CINQUENTA POR CENTO) DAS PARCELAS DE QUE TRATA O REFERIDO PARÁGRAFO, VEDADAS LIMITAÇÕES DE TEMPO E DE LOCAIS ESPECÍFICOS RELATIVAS AOS ATESTADOS."

LOTE 01

Praça do Paço Municipal, nº 10 - Centro - CEP 11.950-000 - Cajati, SP
E-mail: administracao@cajati.sp.gov.br - Telefone: (13) 3854-8700

Página 9 de 12

Assinado por 1 pessoa: LUCAS FELIPE PEREIRA CARÁ

Para verificar a validade das assinaturas, acesse <https://cajati.1doc.com.br/verificacao/C48B-38BC-090D-62D0> e informe o código C48B-38BC-090D-62D0



Assinado por 4 pessoas: THAIS NOVAES RIBEIRO, GABRIEL ORBELI FRANÇA, ROSEMEIRE VIEIRA DOS SANTOS e RONALDO DE OLIVEIRA PINTO
Para verificar a validade das assinaturas, acesse <https://cajati.1doc.com.br/verificacao/0833-6B69-9FBF-EFC7> e informe o código 0833-6B69-9FBF-EFC7





PREFEITURA DO MUNICÍPIO DE CAJATI

Estado de São Paulo

www.cajati.sp.gov.br - compras@cajati.sp.gov.br

Divisão de Licitações e Contratos

(13) 3854-8700

compras@cajati.sp.gov.br



PREFEITURA DO MUNICÍPIO DE

- ESTADO DE SÃO

DEPARTAMENTO PLANEJAMENTO

URBANO



Descrição dos itens para capacidade operacional	unidade	Quant. mínima
CABO DE COBRE FLEXÍVEL	M	548,39
CAIXA DE PASSAGEM E TAMPA PRÉ-MOLDADAS EM CONCRETO, SEM FUNDO, 30X30CM	UN	12,00
POSTE TELECÔNICO RETO EM AÇO SAE 1010/1020 GALVANIZADO A FOGO, ALTURA DE 6,00 M	UN	10,00
HASTE DE ATERRAMENTO DE 5/8' X 3 M	UN	10,00
LUMINÁRIA LED RETANGULAR PARA POSTE, FLUXO LUMINOSO DE 14083 LM, EFICIÊNCIA MÍNIMA 135 LM/W - POTÊNCIA DE 104 W	UN	10,00
PODA EM ALTURA DE ÁRVORE COM DIÂMETRO DE TRONCO MAIOR OU IGUAL A 0,60 M.AF_05/2018	UN	2,00
Descrição dos itens para capacidade profissional		
CABO DE COBRE FLEXÍVEL		
CAIXA DE PASSAGEM E TAMPA PRÉ-MOLDADAS EM CONCRETO, SEM FUNDO, 30X30CM		
POSTE TELECÔNICO RETO EM AÇO SAE 1010/1020 GALVANIZADO A FOGO, ALTURA DE 6,00 M		
HASTE DE ATERRAMENTO DE 5/8' X 3 M		
LUMINÁRIA LED RETANGULAR PARA POSTE, FLUXO LUMINOSO DE 14083 LM, EFICIÊNCIA MÍNIMA 135 LM/W - POTÊNCIA DE 104 W		
PODA EM ALTURA DE ÁRVORE COM DIÂMETRO DE TRONCO MAIOR OU IGUAL A 0,60 M.AF_05/2018		

LOTE 02

Descrição dos itens para capacidade operacional	unidade	Quant. mínima
FORNECIMENTO E MONTAGEM DE ESTRUTURA METÁLICA EM PERFIL METALON, SEM PINTURA	KG	870,76
ESMALTE À BASE ÁGUA EM SUPERFÍCIE METÁLICA, INCLUSIVE PREPARO	M2	69,66
TELA DE NYLON PARA COBERTURA DE QUADRA	M2	537,41
VERGALHÃO COM ROSCA, PORCA E ARRUELA DE DIÂMETRO 1/4' (TIRANTE)	M	140,50
Descrição dos itens para capacidade profissional		
FORNECIMENTO E MONTAGEM DE ESTRUTURA METÁLICA EM PERFIL METALON, SEM PINTURA		
ESMALTE À BASE ÁGUA EM SUPERFÍCIE METÁLICA, INCLUSIVE PREPARO		
TELA DE NYLON PARA COBERTURA DE QUADRA		
VERGALHÃO COM ROSCA, PORCA E ARRUELA DE DIÂMETRO 1/4' (TIRANTE)		

LOTE 03

Praça do Paço Municipal, nº 10 - Centro - CEP 11.950-000 - Cajati, SP
E-mail: administracao@cajati.sp.gov.br - Telefone: (13) 3854-8700

Página 10 de 12

Assinado por 1 pessoa: LUCAS FELIPE PEREIRA CARÁ
Para verificar a validade das assinaturas, acesse <https://cajati.1doc.com.br/verificacao/C48B-38BC-090D-62D0> e informe o código C48B-38BC-090D-62D0



Assinado por 4 pessoas: THAIS NOVAES RIBEIRO, GABRIEL ORBELI FRANÇA, ROSEMEIRE VIEIRA DOS SANTOS e RONALDO DE OLIVEIRA PINTO
Para verificar a validade das assinaturas, acesse <https://cajati.1doc.com.br/verificacao/0833-6B69-9FBF-EFC7> e informe o código 0833-6B69-9FBF-EFC7





PREFEITURA DO MUNICÍPIO DE CAJATI

Estado de São Paulo

www.cajati.sp.gov.br - compras@cajati.sp.gov.br

Divisão de Licitações e Contratos

(13) 3854-8700

compras@cajati.sp.gov.br



PREFEITURA DO MUNICÍPIO DE

- ESTADO DE SÃO

DEPARTAMENTO PLANEJAMENTO

URBANO



Descrição dos itens para capacidade operacional	unidade	Quant. mínima
FORMA EM MADEIRA COMUM PARA FUNDAÇÃO	M2	31,59
ARMADURA EM BARRA DE AÇO CA-50 (A OU B) FYK = 500 MPA	KG	267,74
CONCRETO USINADO, FCK = 25 MPA	M3	6,32
ALVENARIA DE BLOCO DE CONCRETO ESTRUTURAL 19 CM - CLASSE A	M2	38,17
ACRÍLICO PARA QUADRAS E PISOS CIMENTADOS	M2	538,79
Descrição dos itens para capacidade profissional		
FORMA EM MADEIRA COMUM PARA FUNDAÇÃO		
ARMADURA EM BARRA DE AÇO CA-50 (A OU B) FYK = 500 MPA		
CONCRETO USINADO, FCK = 25 MPA		
ALVENARIA DE BLOCO DE CONCRETO ESTRUTURAL 19 CM - CLASSE A		
ACRÍLICO PARA QUADRAS E PISOS CIMENTADOS		

A licitante deverá apresentar:

- profissional devidamente registrado no conselho profissional competente (CREA/CAU), quando for o caso, detentor de atestado de responsabilidade técnica por execução de obra ou serviço de características semelhantes, para fins de contratação;
- registro ou inscrição do licitante na entidade profissional competente; (CREA/CAU);
- Os profissionais indicados pelo licitante deverão participar da obra ou serviço objeto da licitação, e será admitida a sua substituição por profissionais de experiência equivalente ou superior, desde que aprovada pela Administração.
- declaração de que o licitante tomou conhecimento de todas as informações e das condições locais para o cumprimento das obrigações objeto da licitação.

"A exigência de atestados será restrita às parcelas de maior relevância ou valor significativo do objeto da licitação, assim consideradas as que tenham valor individual igual ou superior a 4% (quatro por cento) do valor total estimado da contratação."

17 – PRAZO E CONDIÇÕES PARA ASSINATURA DO CONTRATO OU RETIRADA DE DOCUMENTO EQUIVALENTE

Praça do Paço Municipal, nº 10 – Centro – CEP 11.950-000 – Cajati, SP
E-mail: administracao@cajati.sp.gov.br – Telefone: (13) 3854-8700

Página 11 de 12

Assinado por 1 pessoa: LUCAS FELIPE PEREIRA CARÁ
Para verificar a validade das assinaturas, acesse <https://cajati.1doc.com.br/verificacao/C48B-38BC-090D-62D0> e informe o código C48B-38BC-090D-62D0





PREFEITURA DO MUNICÍPIO DE CAJATI

Estado de São Paulo

www.cajati.sp.gov.br - compras@cajati.sp.gov.br

Divisão de Licitações e Contratos

(13) 3854-8700

compras@cajati.sp.gov.br



PREFEITURA DO MUNICÍPIO DE

- ESTADO DE SÃO

DEPARTAMENTO PLANEJAMENTO

URBANO



O proponente vencedor deverá assinar o instrumento contratual e apresentar os documentos solicitados acima no prazo de **05 (cinco) dias** úteis, a partir da assinatura do contrato.

Se o contratado apresentar alguma restrição na regularidade fiscal, conforme consta no artigo 43 § 1º da lei complementar 147/2014, será assegurado o prazo de **05 (cinco) dias úteis para apresentação de documentos**, cujo termo inicial corresponderá no momento em que assinar o termo de contrato, podendo ser prorrogado por igual período a critério da Administração para a regularização da documentação, pagamento ou parcelamento de débito e emissão de eventual certidão negativa ou positiva com efeito de certidão negativa, a não regularização da documentação no prazo estabelecido implicará na decadência do direito à contratação.

Decorrido o prazo estipulado no subitem acima, se o proponente não aceitar ou retirar o instrumento de contratação os documentos solicitados no prazo e condições estabelecidas, decairá do direito à mesma a contratação, sem prejuízo das sanções previstas no artigo 156 da lei federal 14133/21 caso contrário nos termos do parágrafo 2º do Artigo 90 da Lei nº 14133/21, será convocado os licitantes remanescentes, na ordem de classificação, para fazê-lo em igual prazo e nas mesmas condições da primeira classificada, inclusive quanto aos preços ou revogar o processo, decidirá sobre a sua aceitabilidade e, em caso positivo, verificará as condições de habilitação e assim sucessivamente, até a apuração de uma oferta aceitável cujo autor atenda aos requisitos de habilitação, caso em que será declarado vencedor.

Cajati, 10 de julho de 2024.

Praça do Paço Municipal, nº 10 - Centro - CEP 11.950-000 -
Cajati, SP
E-mail: administracao@cajati.sp.gov.br - Telefone: (13) 3854-
8700

Página 12 de 12

Assinado por 1 pessoa: LUCAS FELIPE PEREIRA CARÁ
Para verificar a validade das assinaturas, acesse <https://cajati.1doc.com.br/verificacao/C48B-38BC-090D-62D0> e informe o código C48B-38BC-090D-62D0





PREFEITURA DO MUNICÍPIO DE CAJATI

Estado de São Paulo

www.cajati.sp.gov.br - compras@cajati.sp.gov.br

Divisão de Licitações e Contratos

(13) 3854-8700

compras@cajati.sp.gov.br



VERIFICAÇÃO DAS ASSINATURAS



Código para verificação: C48B-38BC-090D-62D0

Este documento foi assinado digitalmente pelos seguintes signatários nas datas indicadas:

- ✓ LUCAS FELIPE PEREIRA CARÁ (CPF 406.XXX.XXX-25) em 12/07/2024 15:59:41 (GMT-03:00)
Papel: Parte
Emitido por: Sub-Autoridade Certificadora 1Doc (Assinatura 1Doc)

Para verificar a validade das assinaturas, acesse a Central de Verificação por meio do link:

<https://cajati.1doc.com.br/verificacao/C48B-38BC-090D-62D0>





PREFEITURA DO MUNICÍPIO DE CAJATI

Estado de São Paulo

www.cajati.sp.gov.br - compras@cajati.sp.gov.br

Divisão de Licitações e Contratos

(13) 3854-8700

compras@cajati.sp.gov.br



PREFEITURA DO MUNICÍPIO DE CAJATI

- ESTADO DE SÃO PAULO -

SECRETARIA MUNICIPAL DE ESPORTES E LAZER



DOCUMENTO DE FORMALIZAÇÃO DE DEMANDA – DFD Nº 014/2024 – SEMEL

TIPO DA DEMANDA:
<input type="checkbox"/> Serviços e fornecimentos contínuos (art. 6, inc. XV) <input type="checkbox"/> Serviços contínuos com regime de dedicação exclusiva de mão de obra (art. 6º, inc. XVI) <input type="checkbox"/> Serviços não contínuos ou contratados por escopo (art. 6º, inc. XVII) <input type="checkbox"/> Serviços técnicos especializados de natureza predominantemente intelectual (Art. 6º, inc. XVIII) <input checked="" type="checkbox"/> Serviço de obra e/ou engenharia <input type="checkbox"/> Aquisição de material de consumo <input type="checkbox"/> Aquisição de bens e/ou materiais permanentes <input type="checkbox"/> Locações <input type="checkbox"/> Outro: _____
I – DESCRIÇÃO SUCINTA DA DEMANDA
<p>“ Contratação de empresa para segunda etapa da reforma “do campo municipal da Barra do Azeite” pertencente a Secretaria Municipal de Esportes e Lazer”</p>
II – JUSTIFICATIVA DA NECESSIDADE DE CONTRATAÇÃO
<p>O campo municipal da Barra do Azeite, fez a primeira etapa da reforma em 2022, necessitando da continuidade de uma segunda etapa para as adequações e melhoras que devido ao orçamento anterior não foi possível fazer a reforma em sua totalidade, o campo é utilizado atualmente para atendimento de treinamentos de projetos sociais e eventos esportivo na modalidade futebol de campo do bairro, e da pista de caminhada para atendimento e utilização diário da comunidade local, além de atender as demandas de eventos e campeonatos promovidos e organizados pela secretaria, bem como ações esportivas.</p> <p>A reforma solicitada será para melhorias nas instalações do campo e na pista de caminhada:</p> <ul style="list-style-type: none"> - Colocação de arames nos palanques do alambrado; - Colocação de redes de Proteção atrás das traves, frente e fundo do campo; - Pintura da Pista de Caminhada; - Iluminação da pista de caminhada; - Colocação de placas indicativas e de informações.
III – QUANTIDADE A SER CONTRATADA (CONSIDERAR A EXPECTATIVA DE CONSUMO ANUAL)
<p>A quantidade será definida de acordo com a planilha orçamentária, a ser levantada pela Secretaria Municipal de Obras e Mobilidade Urbana.</p>
IV – VALOR ESTIMADO ANUAL DA CONTRATAÇÃO OU PRORROGAÇÃO CONTRATUAL
<p>O valor estimado da contratação será definida de acordo com o levantamento que será elaborado pela Secretaria Municipal de Obras e Mobilidade Urbana.</p>
V – INDICAÇÃO DA DATA PRETENDIDA PARA A CONCLUSÃO DA CONTRATAÇÃO
<p>Conclusão da obra estimada para 31 de agosto de 2023.</p>
VI – GRAU DE PRIORIDADE DA CONTRATAÇÃO OU PRORROGAÇÃO CONTRATUAL

Praça do Paço Municipal, nº 10 – Centro – CEP 11.950-000 – Cajati, SP
E-mail: administracao@cajati.sp.gov.br – Telefone: (13) 3854-8700

Página 1 de 2

Assinado por 1 pessoa: JAINIR DOS SANTOS NEVES
Para verificar a validade das assinaturas, acesse <https://cajati.1doc.com.br/verificacao/ESDD-A272-5A32-8884> e informe o código E5DD-A272-5A32-8884



Assinado por 4 pessoas: THAIS NOVAES RIBEIRO, GABRIEL ORBELI FRANÇA, ROSEMEIRE VIEIRA DOS SANTOS e RONALDO DE OLIVEIRA PINTO
Para verificar a validade das assinaturas, acesse <https://cajati.1doc.com.br/verificacao/0833-6B69-9FBF-EFC7> e informe o código 0833-6B69-9FBF-EFC7





PREFEITURA DO MUNICÍPIO DE CAJATI

Estado de São Paulo

www.cajati.sp.gov.br - compras@cajati.sp.gov.br

Divisão de Licitações e Contratos

(13) 3854-8700

compras@cajati.sp.gov.br



PREFEITURA DO MUNICÍPIO DE CAJATI

- ESTADO DE SÃO PAULO -

SECRETARIA MUNICIPAL DE ESPORTES E LAZER



Grau: Médio	
VII – IDENTIFICAÇÃO DA UNIDADE REQUISITANTE E DO RESPONSÁVEL	
Unidade requisitante/demandante: Secretaria Municipal de Esportes e Lazer	
Responsável pela demanda: Jainir dos Santos Neves	
Secretaria demandante: Esportes e Lazer	
Email: esporte@cajati.sp.gov.br	Telefone: (13) 3854-2025

Praça do Paço Municipal, nº 10 – Centro – CEP 11.950-000 – Cajati, SP
E-mail: administracao@cajati.sp.gov.br – Telefone: (13) 3854-8700

Página 2 de 2

Assinado por 1 pessoa: JAINIR DOS SANTOS NEVES.
Para verificar a validade das assinaturas, acesse <https://cajati.1doc.com.br/verificacao/E5DD-A272-5A32-8884> e informe o código E5DD-A272-5A32-8884





PREFEITURA DO MUNICÍPIO DE CAJATI

Estado de São Paulo

www.cajati.sp.gov.br - compras@cajati.sp.gov.br

Divisão de Licitações e Contratos

(13) 3854-8700

compras@cajati.sp.gov.br



VERIFICAÇÃO DAS ASSINATURAS



Código para verificação: E5DD-A272-5A32-8884

Este documento foi assinado digitalmente pelos seguintes signatários nas datas indicadas:

- ✓ JAINIR DOS SANTOS NEVES (CPF 972.XXX.XXX-20) em 12/07/2024 15:07:32 (GMT-03:00)
Papel: Parte
Emitido por: Sub-Autoridade Certificadora 1Doc (Assinatura 1Doc)

Para verificar a validade das assinaturas, acesse a Central de Verificação por meio do link:

<https://cajati.1doc.com.br/verificacao/E5DD-A272-5A32-8884>





PREFEITURA DO MUNICÍPIO DE CAJATI

Estado de São Paulo

www.cajati.sp.gov.br - compras@cajati.sp.gov.br

Divisão de Licitações e Contratos

(13) 3854-8700

compras@cajati.sp.gov.br



LOTE 01	– Iluminação da Pista de Caminhada ao redor do Campo da Barra do Azeite
---------	---





PREFEITURA DO MUNICÍPIO DE CAJATI

Estado de São Paulo

www.cajati.sp.gov.br - compras@cajati.sp.gov.br

Divisão de Licitações e Contratos

(13) 3854-8700

compras@cajati.sp.gov.br



PREFEITURA MUNICIPAL DE CAJATI
ESTADO DE SÃO PAULO

SECRETARIA MUNICIPAL DE OBRAS E MOBILIDADE URBANA

ORÇAMENTO

OBJETO: LOTE 1 - ILUMINAÇÃO DA PISTA DE CAMINHA AO REDOR DO CAMPO DA BARRA DO AZEITE
LOCAL: RUA URUGUAI, S/N - BARRA DO AZEITE - CAJATI / SP



FONTE	COD.	DESCRIÇÃO DOS SERVIÇOS	UNID.	QUANT.	Preço Unitário (R\$)	Pr. Unit. + B.D.I. (R\$)	Pr. Total (R\$)
1. ILUMINAÇÃO							
ALIMENTAÇÃO ATÉ O QUADRO							
CDHU	02.08.020	PLACA DE IDENTIFICAÇÃO PARA OBRA	M2	3,00	R\$ 929,16	R\$ 1.170,00	R\$ 3.510,00
CDHU	39.21.060	CABO DE COBRE FLEXÍVEL DE 16 MM², ISOLAMENTO 0,6/1KV - ISOLAÇÃO HEPR 90°C	M	28,02	R\$ 15,10	R\$ 19,01	R\$ 532,77
CDHU	38.01.040	ELETRODUTO DE PVC RÍGIDO ROSCÁVEL DE 3/4" - COM ACESSÓRIOS	M	9,34	R\$ 29,55	R\$ 37,21	R\$ 347,54
ILUMINAÇÃO DA PISTA DE CAMINHADA							
SINAPI	101877	QUADRO DE DISTRIBUIÇÃO DE ENERGIA EM PVC, DE EMBUTIR, SEM BARRAMENTO, PARA 3 DISJUNTORES - FORNECIMENTO E INSTALAÇÃO. AF 10/2020	UN	1,00	56,12	R\$ 70,67	R\$ 70,67
CDHU	38.01.040	ELETRODUTO DE PVC RÍGIDO ROSCÁVEL DE 3/4" - COM ACESSÓRIOS	M	9,00	R\$ 29,55	R\$ 37,21	R\$ 334,88
CDHU	37.13.630	DISJUNTOR TERMOMAGNÉTICO, BIPOLAR 220/380 V, CORRENTE DE 10 A ATÉ 50 A	UN	1,00	R\$ 135,66	R\$ 170,82	R\$ 170,82
CDHU	37.13.630	DISJUNTOR TERMOMAGNÉTICO, BIPOLAR 220/380 V, CORRENTE DE 10 A ATÉ 50 A	UN	2,00	R\$ 135,66	R\$ 170,82	R\$ 341,65
CDHU	40.11.010	RELE FOTOELÉTRICO 50/60 HZ, 110/220 V, 1200 VA, COMPLETO	UN	2,00	R\$ 87,73	R\$ 110,47	R\$ 220,94
CDHU	39.21.050	CABO DE COBRE FLEXÍVEL DE 10 MM², ISOLAMENTO 0,6/1KV - ISOLAÇÃO HEPR 90°C	M	1096,77	R\$ 10,95	R\$ 13,79	R\$ 15.122,55
CDHU	39.21.231	CABO DE COBRE FLEXÍVEL DE 3 X 2,5 MM², ISOLAMENTO 0,6/1 KV - ISOLAÇÃO HEPR 90°C	M	120,00	R\$ 8,78	R\$ 11,06	R\$ 1.326,69
CDHU	38.13.020	ELETRODUTO CORRUGADO EM POLIETILENO DE ALTA DENSIDADE, DN= 50 MM, COM ACESSÓRIOS	M	365,59	R\$ 10,12	R\$ 12,74	R\$ 4.658,76
SINAPI	90569	CAIXA DE PASSAGEM E TAMPA PRE-MOLDADAS EM CONCRETO, SEM FUNDO, 30X30CM	UN	24,00	R\$ 159,74	R\$ 201,14	R\$ 4.827,48
CDHU	41.10.430	POSTE TELEFÔNICO RETO EM AÇO SAE 1010/1020 GALVANIZADO A FOGO, ALTURA DE 6,00 M	UN	20,00	R\$ 1.646,13	R\$ 2.072,81	R\$ 41.456,19
CDHU	41.11.440	SUPORTE TUBULAR DE FIXAÇÃO EM POSTE PARA 1 LUMINÁRIA TIPO PÉTALA	UN	20,00	R\$ 93,55	R\$ 117,80	R\$ 2.355,97
CDHU	42.05.210	HASTE DE ATERRAMENTO DE 5/8" X 3 M	UN	20,00	R\$ 196,33	R\$ 247,22	R\$ 4.944,38
CDHU	41.11.704	LUMINÁRIA LED RETANGULAR PARA POSTE, FLUXO LUMINOSO DE 14083 LM, EFICIÊNCIA MÍNIMA 135 LM/W - POTÊNCIA DE 104 W	UN	20,00	R\$ 943,87	R\$ 1.188,52	R\$ 23.770,45
CDHU	39.04.070	CABO DE COBRE NU, TEMPERA MOLE, CLASSE 2, DE 35 MM²	M	14,00	R\$ 34,71	R\$ 43,71	R\$ 611,90
CDHU	39.09.040	CONECTOR SPLIT-BOLT PARA CABO DE 35 MM². LATAO, SIMPLES	UN	20,00	R\$ 15,44	R\$ 19,44	R\$ 388,84
CDHU	06.01.020	ESCAVAÇÃO MANUAL EM SOLO DE 1ª E 2ª CATEGORIA EM CAMPO ABERTO	M3	58,24	R\$ 46,43	R\$ 58,46	R\$ 3.404,99
CDHU	06.11.020	REATERRO MANUAL PARA SIMPLES REGULARIZAÇÃO SEM COMPACTAÇÃO	M3	58,24	R\$ 7,99	R\$ 10,06	R\$ 585,95
SUBTOTAL							R\$ 108.983,42
2. LIMPEZA E PODA DE ARVORE							
SINAPI	98535	PODA EM ALTURA DE ARVORE COM DIÂMETRO DE TRONCO MAIOR OU IGUAL A 0,60 M.A.F. 05/2018	UN	5,00	1.439,03	R\$ 1.812,03	R\$ 9.060,15
CDHU	05.07.040	REMOÇÃO DE ENTULHO SEPARADO DE OBRA COM CAÇAMBA METÁLICA - TERRA, ALVENARIA, CONCRETO, ARGAMASSA, MADEIRA, PAPEL, PLÁSTICO OU METAL	M3	10,50	R\$ 106,77	R\$ 134,44	R\$ 1.411,62
SUBTOTAL							R\$ 10.471,77
TOTAL GERAL							R\$ 119.455,19

Referência: CDHU - Boletim 194 - Com Desoneração
SINAPI - 02/2024 / SIURB JUL/2023

Cajati, 3 de julho de 2024.

PRAÇA DO PAÇO MUNICIPAL, Nº 10 - CENTRO - CEP: 11950-000 - CAJATI/SP
SITE: www.cajati.sp.gov.br/site | FONE: (13) 3854-8700

1





PREFEITURA DO MUNICÍPIO DE CAJATI

Estado de São Paulo

www.cajati.sp.gov.br - compras@cajati.sp.gov.br

Divisão de Licitações e Contratos

(13) 3854-8700

compras@cajati.sp.gov.br



PREFEITURA MUNICIPAL DE CAJATI
ESTADO DE SÃO PAULO
SECRETARIA MUNICIPAL DE OBRAS E MOBILIDADE URBANA



CRONOGRAMA FÍSICO - FINANCEIRO

OBJETO: LOTE 1 - ILUMINAÇÃO DA PISTA DE CAMINHA AO REDOR DO CAMPO DA BARRA DO AZEITE LOCAL: RUA OCIDENTE, Nº 229 - BAIRRO VILA ANTUNES - CAJATI-SP		PRAZO PROPOSTO			DATA BASE:	
		INÍCIO: 05 dias da data da assinatura da O.S. FINAL: 60 dias a partir da data da assinatura da O.S.			julho-24	
		UNIDADE	1º mês	2º mês	3º mês	TOTAL
ITEM	SERVIÇOS		30 dias	60 dias	90 dias	
1.	ILUMINAÇÃO	%	62%	38%		
		R\$	67.146,18	41.837,24		108.983,42
2.	LIMPEZA E PODA DE ÁRVORE	%		100%		
		R\$		10.471,77		10.471,77
TOTAL		R\$	67.146,18	52.309,01	R\$	119.455,19

PRAÇA DO PAÇO MUNICIPAL, Nº 10 - CENTRO - CEP: 11950-000 - CAJATI/SP
SITE: www.cajati.sp.gov.br/site | FONE: (13) 3854-8700

1

PRAÇA DO PAÇO MUNICIPAL, Nº 10 - CENTRO - CEP: 11950-000 - CAJATI/SP
SITE: www.cajati.sp.gov.br/site | FONE: (13) 3854-8700

Visto
Procuradoria Geral do
Município de Cajati - SP





PREFEITURA DO MUNICÍPIO DE CAJATI

Estado de São Paulo

www.cajati.sp.gov.br - compras@cajati.sp.gov.br

Divisão de Licitações e Contratos

(13) 3854-8700

compras@cajati.sp.gov.br



PREFEITURA MUNICIPAL DE CAJATI
ESTADO DE SÃO PAULO

SECRETARIA MUNICIPAL DE OBRAS E MOBILIDADE URBANA



DEMONSTRAÇÃO DA COMPOSIÇÃO DA TAXA DE BENEFÍCIOS E DESPESAS INDIRETAS		
		Despesas indiretas
AC:		Taxa de administração central;
S:		Taxa de seguros;
R:		Taxa de riscos;
G:		Taxa de garantias;
DF:		Taxa de despesas financeiras;
		Total Despesas Indiretas
		Bonificação
L:		Taxa de lucro / remuneração;
		Total Bonificação
		Detalhe Impostos
		PIS
		COFINS
		ISSQN
		CPRB
I:		Taxa de incidência de impostos (PIS, COFINS, ISSQN, CPRB)
Fórmula para o cálculo do B.D.I. (benefícios e despesas indiretas)		
BDI =		$\frac{(1 + AC + S + R + G) \times (1 + DF) \times (1 + L)}{(1 - I)} - 1$

PRAÇA DO PAÇO MUNICIPAL, Nº 10 - CENTRO - CEP: 11950-000 - CAJATI/SP
SITE: www.cajati.sp.gov.br/site | FONE: (13) 3854-8700

1





PREFEITURA DO MUNICÍPIO DE CAJATI

Estado de São Paulo

www.cajati.sp.gov.br - compras@cajati.sp.gov.br

Divisão de Licitações e Contratos

(13) 3854-8700

compras@cajati.sp.gov.br



PREFEITURA DO MUNICÍPIO DE CAJATI

- ESTADO DE SÃO PAULO -

SECRETARIA MUNICIPAL DE OBRAS E MOBILIDADE URBANA



MEMORIAL DESCRITIVO

OBRA:

Lote 1 - Iluminação da Pista de Caminha ao Redor do Campo da Barra do Azeite

LOCAL:

Rua Uruguai, S/N – barra do azeite – Cajati / SP

APRESENTAÇÃO:

Este memorial descritivo tem por objetivo estabelecer critérios de medição, tipo de materiais, bem como descrever e especificar de forma clara os serviços a serem executados para a iluminação da pista de caminhada ao redor do campo, Barra do azeite – Lote 1.

DOS SERVIÇOS A SEREM EXECUTADOS:

1. ALIMENTAÇÃO ATÉ O QUADRO

PLACA DE IDENTIFICAÇÃO PARA OBRA

O item remunera o fornecimento de materiais, acessórios para fixação e a mão de obra necessária para instalação de placa para identificação da obra, englobando os módulos referentes às placas do Governo do Estado de São Paulo, da empresa Gerenciadora, e do cronograma da obra, constituída por: chapa em aço galvanizado nº16 ou nº18, com tratamento anticorrosivo resistente às intempéries; Fundo em compensado de madeira, espessura de 12 mm; requadro e estrutura em madeira; Marcas, logomarcas, assinaturas e título da obra, conforme especificações do Manual de Padronização de Assinaturas do Governo do Estado de São Paulo e da empresa Gerenciadora; Pontaletes de "Erisma uncinatum" (conhecido como Quarubarana ou Cedrinho), ou "Qualea spp" (conhecida como Cambará), de 3" x 3". Não remunera as placas dos fornecedores. Será medido por área de placa executada (m²).

CABO DE COBRE FLEXÍVEL DE 16 MM², ISOLAMENTO 0,6/1KV - ISOLAÇÃO HEPR 90°C

Será medido por comprimento de cabo instalado (m). O item remunera o fornecimento de cabo formado por fios de cobre eletrolítico nu, temperatura mole, encordoamento flexível classe 5, isolamento em composto termofixo HEPR 90º e cobertura composta com termoplástico PVC-ST2 (halogenado), conforme norma NBR 7286; remunera também materiais e a mão de obra necessária para a enfição e instalação do cabo.

ELETRODUTO DE PVC RÍGIDO ROSCÁVEL DE 3/4" - COM ACESSÓRIOS

Será medido pelo comprimento de tubulação instalada (m). O item remunera o fornecimento e instalação de tubos, luvas, curvas e buchas em cloreto de polivinil (PVC) de 3/4", rígido, tipo pesado, com rosca, cor preta e braçadeiras em "U" para instalações elétricas e de telefonia, embutidas em lajes, paredes ou pisos, aparentes, ou enterradas; remunera também o fornecimento de materiais acessórios e a mão-de-obra necessária para a execução dos serviços: abertura e fechamento de rasgos em paredes, ou escavação e

Praça do Paço Municipal, nº 10 – Centro – CEP 11.950-000 – Cajati, SP
E-mail: administracao@cajati.sp.gov.br – Telefone: (13) 3854-8700

Página 1 de 5



PREFEITURA DO MUNICÍPIO DE CAJATI

Estado de São Paulo

www.cajati.sp.gov.br - compras@cajati.sp.gov.br

Divisão de Licitações e Contratos

(13) 3854-8700

compras@cajati.sp.gov.br



PREFEITURA DO MUNICÍPIO DE CAJATI

- ESTADO DE SÃO PAULO -

SECRETARIA MUNICIPAL DE OBRAS E MOBILIDADE URBANA



reaterro apiloado de valas com profundidade média de 0,60 m nas instalações enterradas, ou fixação por meio de braçadeiras quando a tubulação for aparente e a instalação de arame galvanizado para servir de guia à enfição, inclusive nas tubulações secas.

2. ILUMINAÇÃO DA PISTA DE CAMINHADA

QUADRO DE DISTRIBUIÇÃO DE ENERGIA EM PVC, DE EMBUTIR, SEM BARRAMENTO, PARA 3 DISJUNTORES - FORNECIMENTO E INSTALAÇÃO. AF_10/2020

Será medido por unidade de quadro de distribuição instalado (un). O item remunera o quadro de distribuição de energia em PVC, de embutir, sem barramento, para 3 disjuntores, materiais necessários e mão de obra necessária para a instalação.

ELETRODUTO DE PVC RÍGIDO ROSCÁVEL DE 3/4" - COM ACESSÓRIOS

Será medido pelo comprimento de tubulação instalada (m). O item remunera o fornecimento e instalação de tubos, luvas, curvas e buchas em cloreto de polivinil (PVC) de 3/4", rígido, tipo pesado, com rosca, cor preta e braçadeiras em "U" para instalações elétricas e de telefonia, embutidas em lajes, paredes ou pisos, aparentes, ou enterradas; remunera também o fornecimento de materiais acessórios e a mão-de-obra necessária para a execução dos serviços: abertura e fechamento de rasgos em paredes, ou escavação e reaterro apiloado de valas com profundidade média de 0,60 m nas instalações enterradas, ou fixação por meio de braçadeiras quando a tubulação for aparente e a instalação de arame galvanizado para servir de guia à enfição, inclusive nas tubulações secas.

DISJUNTOR TERMOMAGNÉTICO, BIPOLAR 220/380 V, CORRENTE DE 10 A ATÉ 50 A

Será medido por unidade de disjuntor instalado (un). O item remunera o fornecimento de disjuntor automático, linha residencial, com proteção termomagnética, padrão bolt-on, bipolar, modelos com correntes variáveis de 10 A até 50 A e tensão de 220 / 380 V, conforme selo de conformidade do INMETRO da Piel Legrand, Eletromar / Cuttler Hammer, Soprano, Lorenzetti, ABB ou equivalente; remunera também materiais acessórios e a mão de obra necessária para a instalação do disjuntor por meio de parafusos em suporte apropriado. Não remunera o fornecimento do suporte.

DISJUNTOR TERMOMAGNÉTICO, BIPOLAR 220/380 V, CORRENTE DE 10 A ATÉ 50 A

Será medido por unidade de disjuntor instalado (un). O item remunera o fornecimento de disjuntor automático, linha residencial, com proteção termomagnética, padrão bolt-on, bipolar, modelos com correntes variáveis de 10 A até 50 A e tensão de 220 / 380 V, conforme selo de conformidade do INMETRO da Piel Legrand, Eletromar / Cuttler Hammer, Soprano, Lorenzetti, ABB ou equivalente; remunera também materiais acessórios e a mão de obra necessária para a instalação do disjuntor por meio de parafusos em suporte apropriado. Não remunera o fornecimento do suporte.

RELÉ FOTOELÉTRICO 50/60 HZ, 110/220 V, 1200 VA, COMPLETO

Será medido por unidade de relé instalado (un). O item remunera o fornecimento e instalação de relé fotoelétrico para controlar lâmpadas, em termoplástico auto-extinguível de alta resistência mecânica, para 50 / 60 Hz, 110 / 220 V e 1200 VA, inclusive o suporte de fixação.

Praça do Paço Municipal, nº 10 - Centro - CEP 11.950-000 - Cajati, SP
E-mail: administracao@cajati.sp.gov.br - Telefone: (13) 3854-8700

Página 2 de 5





PREFEITURA DO MUNICÍPIO DE CAJATI

Estado de São Paulo

www.cajati.sp.gov.br - compras@cajati.sp.gov.br

Divisão de Licitações e Contratos

(13) 3854-8700

compras@cajati.sp.gov.br



PREFEITURA DO MUNICÍPIO DE CAJATI

- ESTADO DE SÃO PAULO -

SECRETARIA MUNICIPAL DE OBRAS E MOBILIDADE URBANA



CABO DE COBRE FLEXÍVEL DE 10 MM², ISOLAMENTO 0,6/1KV - ISOLAÇÃO HEPR 90°C

Será medido por comprimento de cabo instalado (m). O item remunera o fornecimento de cabo formado por fios de cobre eletrolítico nu, têmpera mole, encordoamento flexível classe 5, isolamento em composto termofixo HEPR 90º e cobertura composta com termoplástico PVC-ST2 (halogenado), conforme norma NBR 7286; remunera também materiais e a mão de obra necessária para a enfição e instalação do cabo.

CABO DE COBRE FLEXÍVEL DE 3 X 2,5 MM², ISOLAMENTO 0,6/1 KV - ISOLAÇÃO HEPR 90°C

Será medido por comprimento de cabo instalado (m). O item remunera o fornecimento de cabo formado por fios de cobre eletrolítico nu, têmpera mole, encordoamento flexível classe 5, isolamento em composto termofixo HEPR 90º e cobertura composta com termoplástico PVC-ST2 (halogenado), conforme norma NBR 7286; remunera também materiais e a mão de obra necessária para a enfição e instalação do cabo.

ELETRODUTO CORRUGADO EM POLIETILENO DE ALTA DENSIDADE, DN= 50 MM, COM ACESSÓRIOS

Será medido pelo comprimento de tubulação instalada (m).

O item remunera o fornecimento de dutos, com diâmetro nominal de 50 mm, em polietileno de alta densidade (PEAD), corrugado helicoidal, flexível, isolante e resistente a agentes químicos, para instalações de cabos subterrâneos em redes de energia, ou telecomunicações. Remunera também a mão de obra e os acessórios necessários para instalação como: gabarito; tampões terminais; conexões; cones; anéis de fixação; anéis de vedação; arame galvanizado para servir de guia à enfição, inclusive nas tubulações secas, massa de calefação e fita de aviso perigo; referência comercial: Kanalex-KL da Kanaflex ou equivalente. Norma técnica: NBR 15715. Não remunera os serviços de escavação.

CAIXA DE PASSAGEM E TAMPA PRÉ-MOLDADAS EM CONCRETO, SEM FUNDO, 30X30CM

Será medido por unidade de caixa de passagem e tampa pré moldada em concreto instalada (un). O item remunera a caixa de passagem e tampa pré-moldada em concreto, sem fundo, 30x30cm, materiais necessários e mão de obra necessária para a instalação.

POSTE TELECÔNICO RETO EM AÇO SAE 1010/1020 GALVANIZADO A FOGO, ALTURA DE 6,00 M

Será medido por unidade de poste instalado (un). O item remunera o fornecimento de poste telecônico reto, com altura útil de 6,00 m, em aço SAE -1010 / 1020 galvanizado a fogo com base e chumbadores para flangear ou com prolongamento para engastar; referência Yluminart ou equivalente; materiais complementares e acessórios; equipamentos e a mão-de-obra necessária para a instalação completa do poste, inclusive a execução da base de concreto para a fixação.

SUPORTE TUBULAR DE FIXAÇÃO EM POSTE PARA 1 LUMINÁRIA TIPO PÉTALA

Será medido por unidade de suporte instalado (un). O item remunera o fornecimento de suporte de fixação, tipo tubular de aço carbono, em poste de iluminação tipo pétala; referências comerciais: TPC 105/1-0º da Trópico, DTS-1-60 da Repume, SUP-1 da AMES, RCA Lâmpadas, SB-1 Reto da Induspar ou equivalente.

Praça do Paço Municipal, nº 10 - Centro - CEP 11.950-000 - Cajati, SP
E-mail: administracao@cajati.sp.gov.br - Telefone: (13) 3854-8700

Página 3 de 5



PREFEITURA DO MUNICÍPIO DE CAJATI

Estado de São Paulo

www.cajati.sp.gov.br - compras@cajati.sp.gov.br

Divisão de Licitações e Contratos

(13) 3854-8700

compras@cajati.sp.gov.br



PREFEITURA DO MUNICÍPIO DE CAJATI

- ESTADO DE SÃO PAULO -

SECRETARIA MUNICIPAL DE OBRAS E MOBILIDADE URBANA



HASTE DE ATERRAMENTO DE 5/8" X 3 M

Será medido por unidade de haste de aterramento instalada (un). O unitário remunera o fornecimento de haste para aterramento em aço SAE 1010 / 1020, trefilado e revestido de cobre eletrolítico por eletrodeposição com camada de 254 microns, de 5/8 x 3 m; referência comercial: PK 0066 da Paraklin, TEL 5830 da Termotécnica ou equivalente. Remunera também materiais acessórios e a mão de obra necessária para a instalação da haste.

LUMINÁRIA LED RETANGULAR PARA POSTE, FLUXO LUMINOSO DE 14083 LM, EFICIÊNCIA MÍNIMA 135 LM/W - POTÊNCIA DE 104 W

Será medido por unidade de luminária instalada (un). O item remunera o fornecimento de luminária led retangular em poste fixo, composta por led IRC >= 70, temperatura de cor entre 4.000 e 5.000K, fluxo luminoso de 14.083 lm, feixe luminoso aberto, vida útil >= 60.000h, potência 104W, driver multitemperatura compatível com limites mínimo e máximo entre, 275V, eficiência mínima 135lm/W, corpo em alumínio com pintura, em várias cores, IP >= 67. Não remunera o poste; referência Comercial CLP-A100U da Conexled ou equivalente. Remunera também equipamentos, materiais, acessórios e a mão de obra para a instalação completa da luminária.

CABO DE COBRE NU, TÊMPERA MOLE, CLASSE 2, DE 35 MM²

Será medido por comprimento de cabo instalado (m). O item remunera o fornecimento de cordoalha de cobre recozido, confeccionada em malha de fios de cobre eletrolítico nu, têmpera mole isenta de falhas, emendas, oxidações, sujeiras, encordoamento classe 2 na bitola especificada; remunera também materiais e a mão-de-obra necessária para a enfição e instalação do cabo.

CONECTOR SPLIT-BOLT PARA CABO DE 35 MM², LATÃO, SIMPLES

Será medido por unidade de conector instalado (un). O item remunera o fornecimento e instalação de conector simples de 35 mm², tipo SPLITBOLT, em latão, para cabo.

ESCAVAÇÃO MANUAL EM SOLO DE 1ª E 2ª CATEGORIA EM CAMPO ABERTO

Será medido pelo volume real escavado (m³). O item remunera o fornecimento da mão de obra necessária para a escavação manual em solo, de primeira ou segunda categoria, em campo aberto.

REATERRO MANUAL PARA SIMPLES REGULARIZAÇÃO SEM COMPACTAÇÃO

Será medido pelo volume de reaterro executado (m³). O item remunera o fornecimento de equipamentos e mão de obra necessários para execução dos serviços de reaterro manual, com material existente ou importado, para simples regularização sem compactação.

3. LIMPEZA E PODA DE ÁRVORE

PODA EM ALTURA DE ÁRVORE COM DIÂMETRO DE TRONCO MAIOR OU IGUAL A 0,60 M.AF_05/2018

Será medido por unidade de poda em altura de árvore (un). O item remunera o serviço de poda em altura e materiais necessários para realizar o serviço.

Praça do Paço Municipal, nº 10 - Centro - CEP 11.950-000 - Cajati, SP
E-mail: administracao@cajati.sp.gov.br - Telefone: (13) 3854-8700

Página 4 de 5





PREFEITURA DO MUNICÍPIO DE CAJATI

Estado de São Paulo

www.cajati.sp.gov.br - compras@cajati.sp.gov.br

Divisão de Licitações e Contratos

(13) 3854-8700

compras@cajati.sp.gov.br



PREFEITURA DO MUNICÍPIO DE CAJATI

- ESTADO DE SÃO PAULO -

SECRETARIA MUNICIPAL DE OBRAS E MOBILIDADE URBANA



REMOÇÃO DE ENTULHO SEPARADO DE OBRA COM CAÇAMBA METÁLICA - TERRA, ALVENARIA, CONCRETO, ARGAMASSA, MADEIRA, PAPEL, PLÁSTICO OU METAL

Será medido por volume de entulho retirado e não misturado, aferido na caçamba (m³). O item remunera o fornecimento dos serviços de carregamento manual de terra ou alvenaria ou concreto ou argamassa ou madeira ou papel ou plástico ou metal até a caçamba, remoção e transporte da caçamba até unidade de destinação final indicada pelo Município onde ocorrer a geração e retirada do entulho, ou área licenciada para tal finalidade pela Companhia de Tecnologia de Saneamento Ambiental (CETESB), e que atenda às exigências de legislação municipal, acondicionados em caçambas distintas, sem mistura de material, abrangendo: A empresa ou prestadora dos serviços de remoção do entulho, resíduos provenientes da construção civil, deverá cumprir todas as exigências e determinações previstas na legislação: Resolução nº 307, de 5 de julho de 2002 e suas alterações, pelo Conselho Nacional do Meio Ambiente (CONAMA), Decreto nº 37952, de 11 de maio de 1999, e normas; Fornecimento de caçamba metálica de qualquer tamanho, na obra, remoção da mesma quando cheia, e a reposição por outra caçamba vazia, o transporte e o despejo na unidade de destinação final, independente da distância do local de despejo; Fornecimento da mão de obra e recipientes adequados, necessários para o transporte manual, vertical ou horizontal, do material de entulho, até o local onde está situada a caçamba; Proteção das áreas envolvidas, bem como o despejo e acomodação dos materiais na caçamba; A mão de obra, os materiais acessórios e os equipamentos necessários ao carregamento, transporte e descarga deverão ser condizentes com a natureza dos serviços prestados. Na retirada do entulho, a empresa executora dos serviços de coleta e transporte, deverá apresentar o Controle de Transporte de Resíduos (CTR) devidamente preenchido, contendo informações sobre o gerador, origem, quantidade e descrição dos resíduos e seu destino, unidade de disposição final, bem como o comprovante declarando a sua correta destinação; Estão inclusos todos os impostos legais e despesas necessárias junto aos órgãos regulamentadores das atividades envolvidas. Normas técnicas: NBR 15112, NBR 15113, NBR 15114 e Nota Técnica da NBR 10004/2004.

Cajati, 03 de julho de 2024.

BTS ENGENHARIA
Eng.ª Barbara Taeko da Silva Sioia

Praça do Paço Municipal, nº 10 - Centro - CEP 11.950-000 - Cajati, SP
E-mail: administracao@cajati.sp.gov.br - Telefone: (13) 3854-8700

Página 5 de 5





PREFEITURA DO MUNICÍPIO DE CAJATI

Estado de São Paulo

www.cajati.sp.gov.br - compras@cajati.sp.gov.br

Divisão de Licitações e Contratos

(13) 3854-8700

compras@cajati.sp.gov.br

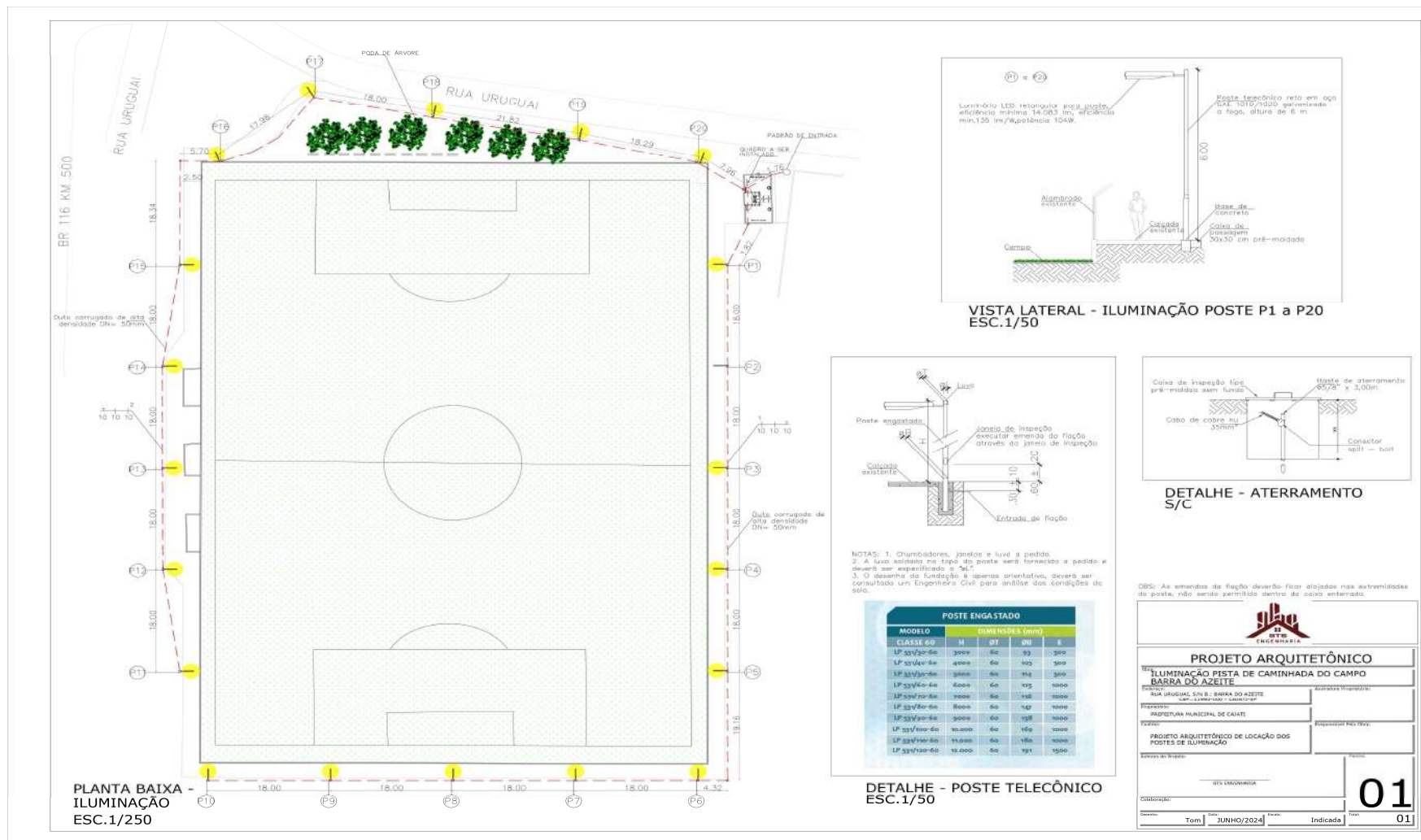



PREFEITURA DO MUNICÍPIO DE CAJATI

Estado de São Paulo

www.cajati.sp.gov.br - compras@cajati.sp.gov.br

Divisão de Licitações e Contratos

(13) 3854-8700

compras@cajati.sp.gov.br



02	Instalação de Rede de Proteção atrás do Gol do Campo da Barra do Azeite
----	---





PREFEITURA DO MUNICÍPIO DE CAJATI

Estado de São Paulo

www.cajati.sp.gov.br - compras@cajati.sp.gov.br

Divisão de Licitações e Contratos

(13) 3854-8700

compras@cajati.sp.gov.br



PREFEITURA MUNICIPAL DE CAJATI
ESTADO DE SÃO PAULO

SECRETARIA MUNICIPAL DE OBRAS E MOBILIDADE URBANA



ORÇAMENTO

**OBJETO: LOTE 2 - INSTALAÇÃO DE REDE DE PROTEÇÃO ATRÁS DO GOL DO CAMPO
BARRA DO AZEITE
LOCAL: RUA URUGUAI, S/N - BARRA DO AZEITE - CAJATI / SP**

FONTE	COD.	DESCRIÇÃO DOS SERVIÇOS	UNID.	QUANT.	Preço Unitário (R\$)	Pr. Unit. + B.D.I. (R\$)	Pr. Total (R\$)
INSTALAÇÃO DE REDE DE PROTEÇÃO ATRÁS DO GOL DO CAMPO BARRA DO AZEITE							
1. RETIRADAS							
CDHU	04.02.140	RETIRADA DE ESTRUTURA METÁLICA	KG	440,76	R\$ 2,25	R\$ 2,83	R\$ 1.248,77
CDHU	04.01.100	RETIRADA DE CERCA	M	106,34	R\$ 11,51	R\$ 14,49	R\$ 1.541,18
CDHU	03.02.020	DEMOLIÇÃO MANUAL DE ALVENARIA DE FUNDAÇÃO/EMBASAMENTO	M3	1,13	R\$ 111,42	R\$ 140,30	R\$ 157,84
CDHU	05.07.040	REMOÇÃO DE ENTULHO SEPARADO DE OBRA COM CAÇAMBA METÁLICA - TERRA, ALVENARIA, CONCRETO, ARGAMASSA, MADEIRA, PAPEL, PLÁSTICO OU METAL	M3	17,54	R\$ 106,77	R\$ 134,44	R\$ 2.357,90
INSTALAÇÃO DE REDE DE PROTEÇÃO							
CDHU	02.08.020	PLACA DE IDENTIFICAÇÃO PARA OBRA	M2	3,00	R\$ 929,16	R\$ 1.170,00	R\$ 3.510,00
CDHU	12.01.021	BROCA EM CONCRETO ARMADO DIÂMETRO DE 20 CM - COMPLETA	M	30,00	R\$ 61,89	R\$ 77,93	R\$ 2.337,96
CDHU	09.01.030	FORMA EM MADEIRA COMUM PARA ESTRUTURA	M2	4,50	R\$ 245,69	R\$ 309,37	R\$ 1.392,18
CDHU	10.01.040	ARMADURA EM BARRA DE AÇO CA-50 (A OU B) FYK = 500 MPA	KG	74,51	R\$ 10,22	R\$ 12,87	R\$ 958,88
CDHU	10.01.060	ARMADURA EM BARRA DE AÇO CA-60 (A OU B) FYK = 600 MPA	KG	26,46	R\$ 10,25	R\$ 12,91	R\$ 341,50
CDHU	11.03.090	CONCRETO PREPARADO NO LOCAL, FCK = 20 MPA	M3	1,29	R\$ 506,24	R\$ 637,46	R\$ 824,71
CDHU	11.16.060	LANÇAMENTO E ADENSAMENTO DE CONCRETO OU MASSA EM ESTRUTURA	M3	1,29	R\$ 108,20	R\$ 136,25	R\$ 176,27
CDHU	15.03.150	FORNECIMENTO E MONTAGEM DE ESTRUTURA METÁLICA EM PERFIL METALON, SEM PINTURA	KG	1741,52	R\$ 17,14	R\$ 21,58	R\$ 37.586,64
CDHU	33.11.050	ESMALTE À BASE ÁGUA EM SUPERFÍCIE METÁLICA, INCLUSIVE PREPARO	M2	139,32	R\$ 44,69	R\$ 56,27	R\$ 7.840,13
SINAPI	170365	TELA DE NYLON PARA COBERTURA DE QUADRA	M2	1074,83	R\$ 16,04	R\$ 20,20	R\$ 21.708,88
CDHU	38.07.210	VERGALHAO COM ROSCA, PORCA E ARRUELA DE DIÂMETRO 1/4" (TIRANTE)	M	281,00	R\$ 10,97	R\$ 13,81	R\$ 3.881,58
						SUBTOTAL	R\$ 85.864,42
						TOTAL GERAL	R\$ 85.864,42

Referência: CDHU - Boletim 194 - Com Desoneração
SINAPI - 02/2024 / SIURB JUL/2023

Cajati, 3 de julho de 2024.

OBS: Item 170365 - SINAPI refere-se ao fechamento vertical, atrás do gol

PRAÇA DO PAÇO MUNICIPAL, Nº 10 - CENTRO - CEP: 11950-000 - CAJATI/SP
SITE: www.cajati.sp.gov.br/site | FONE: (13) 3854-8700

1





PREFEITURA DO MUNICÍPIO DE CAJATI

Estado de São Paulo

www.cajati.sp.gov.br - compras@cajati.sp.gov.br

Divisão de Licitações e Contratos

(13) 3854-8700

compras@cajati.sp.gov.br



PREFEITURA MUNICIPAL DE CAJATI
ESTADO DE SÃO PAULO
SECRETARIA MUNICIPAL DE OBRAS E MOBILIDADE URBANA



CRONOGRAMA FÍSICO - FINANCEIRO

OBJETO: LOTE 2 - INSTALAÇÃO DE REDE DE PROTEÇÃO ATRÁS DO GOL DO CAMPO BARRA DO AZEITE LOCAL: RUA OCIDENTE, Nº 229 - BAIRRO VILA ANTUNES - CAJATI-SP		PRAZO PROPOSTO			DATA BASE:
		INÍCIO: 05 dias da data da assinatura da O.S.			julho-24
		FINAL: 60 dias a partir da data da assinatura da O.S.			
		UNIDADE	1º mês	2º mês	3º mês
ITEM	SERVIÇOS		30 dias	60 dias	90 dias
1. INSTALAÇÃO DE REDE DE PROTEÇÃO ATRÁS DO GOL DO CAMPO BARRA DO AZEITE					TOTAL
		%	53%	47%	
		R\$	45.585,06	40.279,37	85.864,42
TOTAL		R\$	45.585,06	40.279,37	- R\$ 85.864,42

PRAÇA DO PAÇO MUNICIPAL, Nº 10 - CENTRO - CEP: 11950-000 - CAJATI/SP
SITE: www.cajati.sp.gov.br/site | FONE: (13) 3854-8700

1

PRAÇA DO PAÇO MUNICIPAL, Nº 10 - CENTRO - CEP: 11950-000 - CAJATI/SP
SITE: www.cajati.sp.gov.br/site | FONE: (13) 3854-8700

Visto
Procuradoria Geral do
Município de Cajati - SP





PREFEITURA DO MUNICÍPIO DE CAJATI

Estado de São Paulo

www.cajati.sp.gov.br - compras@cajati.sp.gov.br

Divisão de Licitações e Contratos

(13) 3854-8700

compras@cajati.sp.gov.br



PREFEITURA MUNICIPAL DE CAJATI
ESTADO DE SÃO PAULO

SECRETARIA MUNICIPAL DE OBRAS E MOBILIDADE URBANA



DEMONSTRAÇÃO DA COMPOSIÇÃO DA TAXA DE BENEFÍCIOS E DESPESAS INDIRETAS		
		Despesas indiretas
AC:		Taxa de administração central;
S:		Taxa de seguros;
R:		Taxa de riscos;
G:		Taxa de garantias;
DF:		Taxa de despesas financeiras;
		Total Despesas Indiretas
		Bonificação
L:		Taxa de lucro / remuneração;
		Total Bonificação
		Detalhe Impostos
		PIS
		COFINS
		ISSQN
		CPRB
I:		Taxa de incidência de impostos (PIS, COFINS, ISSQN, CPRB)
Fórmula para o cálculo do B.D.I. (benefícios e despesas indiretas)		
BDI =		$\frac{(1 + AC + S + R + G) \times (1 + DF) \times (1 + L)}{(1 - I)} - 1$

PRAÇA DO PAÇO MUNICIPAL, Nº 10 - CENTRO - CEP: 11950-000 - CAJATI/SP
SITE: www.cajati.sp.gov.br/site | FONE: (13) 3854-8700

1





PREFEITURA DO MUNICÍPIO DE CAJATI

Estado de São Paulo

www.cajati.sp.gov.br - compras@cajati.sp.gov.br

Divisão de Licitações e Contratos

(13) 3854-8700

compras@cajati.sp.gov.br



PREFEITURA DO MUNICÍPIO DE CAJATI

- ESTADO DE SÃO PAULO -

SECRETARIA MUNICIPAL DE OBRAS E MOBILIDADE URBANA



MEMORIAL DESCRITIVO

OBRA:

Instalação de rede de proteção atrás do gol do campo – Barra do Azeite (lote 2)

LOCAL:

Rua Uruguai, s/nº – Barra do Azeite – Cajati/SP

APRESENTAÇÃO:

Este memorial descritivo tem por objetivo estabelecer critérios de medição, tipo de materiais, bem como descrever e especificar de forma clara os serviços a serem executados para a Instalação de rede de proteção atrás do gol do campo – Barra do Azeite (lote 2)

DOS SERVIÇOS A SEREM EXECUTADOS:

1. RETIRADAS

RETIRADA DE ESTRUTURA METÁLICA

Será medido por peso, de aço, da estrutura retirada (kg). O item remunera o fornecimento de equipamentos e mão de obra necessários para a retirada completa de estrutura metálica; inclusive corte de solda, remoção de rebites, parafusos, chumbadores, acessórios. Remunera também a seleção e a guarda das peças reaproveitáveis.

RETIRADA DE CERCA

Será medido por comprimento, na projeção horizontal, de cerca retirada (m). O item remunera o fornecimento de mão de obra e equipamentos necessários para a retirada completa de cerca de qualquer padrão, inclusive a remoção dos mourões e arames; remunera também a seleção e guarda das peças e arames reaproveitáveis.

DEMOLIÇÃO MANUAL DE ALVENARIA DE FUNDAÇÃO/EMBASAMENTO

Será medido pelo volume real demolido, medido no projeto, ou conforme levantamento cadastral, ou aferido antes da demolição(m³). O item remunera o fornecimento da mão de obra necessária e ferramentas adequadas para a execução dos serviços de: desmonte, demolição, fragmentação de elementos em alvenaria de fundação ou de embasamento, manualmente; a seleção e a acomodação manual do entulho em lotes. Normas técnicas: NBR 15112, NBR 15113 e NBR 15114.

REMOÇÃO DE ENTULHO SEPARADO DE OBRA COM CAÇAMBA METÁLICA - TERRA, ALVENARIA, CONCRETO, ARGAMASSA, MADEIRA, PAPEL, PLÁSTICO OU METAL

Será medido por volume de entulho retirado e não misturado, aferido na caçamba (m³). O item remunera o fornecimento dos serviços de carregamento manual de terra ou alvenaria ou concreto ou argamassa ou madeira ou papel ou plástico ou metal até a caçamba, remoção e transporte da caçamba até unidade de destinação

Praça do Paço Municipal, nº 10 – Centro – CEP 11.950-000 – Cajati, SP
E-mail: administracao@cajati.sp.gov.br – Telefone: (13) 3854-8700

Página 1 de 4



PREFEITURA DO MUNICÍPIO DE CAJATI

Estado de São Paulo

www.cajati.sp.gov.br - compras@cajati.sp.gov.br

Divisão de Licitações e Contratos

(13) 3854-8700

compras@cajati.sp.gov.br



PREFEITURA DO MUNICÍPIO DE CAJATI

- ESTADO DE SÃO PAULO -

SECRETARIA MUNICIPAL DE OBRAS E MOBILIDADE URBANA



final indicada pelo Município onde ocorrer a geração e retirada do entulho, ou área licenciada para tal finalidade pela Companhia de Tecnologia de Saneamento Ambiental (CETESB), e que atenda às exigências de legislação municipal, acondicionados em caçambas distintas, sem mistura de material, abrangendo: A empresa ou prestadora dos serviços de remoção do entulho, resíduos provenientes da construção civil, deverá cumprir todas as exigências e determinações previstas na legislação: Resolução nº 307, de 5 de julho de 2002 e suas alterações, pelo Conselho Nacional do Meio Ambiente (CONAMA), Decreto nº 37952, de 11 de maio de 1999, e normas; Fornecimento de caçamba metálica de qualquer tamanho, na obra, remoção da mesma quando cheia, e a reposição por outra caçamba vazia, o transporte e o despejo na unidade de destinação final, independente da distância do local de despejo; Fornecimento da mão de obra e recipientes adequados, necessários para o transporte manual, vertical ou horizontal, do material de entulho, até o local onde está situada a caçamba; Proteção das áreas envolvidas, bem como o despejo e acomodação dos materiais na caçamba; A mão de obra, os materiais acessórios e os equipamentos necessários ao carregamento, transporte e descarga deverão ser condizentes com a natureza dos serviços prestados. Na retirada do entulho, a empresa executora dos serviços de coleta e transporte, deverá apresentar o Controle de Transporte de Resíduos (CTR) devidamente preenchido, contendo informações sobre o gerador, origem, quantidade e descrição dos resíduos e seu destino, unidade de disposição final, bem como o comprovante declarando a sua correta destinação; Estão incluídos todos os impostos legais e despesas necessárias junto aos órgãos regulamentadores das atividades envolvidas. Normas técnicas: NBR 15112, NBR 15113, NBR 15114 e Nota Técnica da NBR 10004/2004.

1.1. INSTALAÇÃO DE REDE DE PROTEÇÃO

PLACA DE IDENTIFICAÇÃO PARA OBRA

Será medido por área de placa executada (m²). O item remunera o fornecimento de materiais, acessórios para fixação e a mão-de-obra necessária para instalação de placa para identificação da obra, englobando os módulos referentes às placas do Governo do Estado de São Paulo, da empresa Gerenciadora, e do cronograma da obra, constituída por: chapa em aço galvanizado nº16 ou nº18, com tratamento anticorrosivo resistente às intempéries; Fundo em compensado de madeira, espessura de 12 mm; requadro e estrutura em madeira; Marcas, logomarcas, assinaturas e título da obra, conforme especificações do Manual de Padronização de Assinaturas do Governo do Estado de São Paulo e da empresa Gerenciadora; Pontaletes de Erisma uncinatum (conhecido como Quarubarana ou Cedrinho), ou Qualea spp (conhecida como Cambará), de 3 x 3. Não remunera as placas dos fornecedores.

BROCA EM CONCRETO ARMADO DIÂMETRO DE 20 CM - COMPLETA

Será medido pelo comprimento, considerando-se a distância entre o respaldo inferior do bloco e a extremidade inferior de apoio da broca (m). O item remunera o fornecimento dos materiais e a mão de obra para a perfuração, armação, preparo e lançamento do concreto, para a execução de brocas com diâmetro de 20 cm.

Praça do Paço Municipal, nº 10 - Centro - CEP 11.950-000 - Cajati, SP
E-mail: administracao@cajati.sp.gov.br - Telefone: (13) 3854-8700

Página 2 de 4





PREFEITURA DO MUNICÍPIO DE CAJATI

Estado de São Paulo

www.cajati.sp.gov.br - compras@cajati.sp.gov.br

Divisão de Licitações e Contratos

(13) 3854-8700

compras@cajati.sp.gov.br



PREFEITURA DO MUNICÍPIO DE CAJATI

- ESTADO DE SÃO PAULO -

SECRETARIA MUNICIPAL DE OBRAS E MOBILIDADE URBANA



FORMA EM MADEIRA COMUM PARA ESTRUTURA

Será medido pelo desenvolvimento das áreas em contato com o concreto, não se descontando áreas de interseção até 0,20 m² (m²). O item remunera o fornecimento de materiais e mão de obra necessários para a execução e instalação de formas para estrutura, em tábua de Erisma uncinatum (conhecido como Quarubarana ou Cedrinho) ou Qualea spp (conhecida como Cambará) de 1 x 12 e pontalotes de Erisma uncinatum (conhecido como Quarubarana ou Cedrinho) ou Qualea spp (conhecida como Cambará) de 3 x 3; incluindo cimbramento até 3 m de altura, gravatas, sarrafos de enrijecimento, desmoldante, desforma e descimbramento.

ARMADURA EM BARRA DE AÇO CA-50 (A OU B) FYK = 500 MPA

Será medido pelo peso nominal das bitolas constantes no projeto de armadura (kg). O item remunera o fornecimento de aço CA-50 (A ou B) com fyk igual 500 MPa, dobramento, transporte e colocação de armaduras de qualquer bitola e qualquer comprimento; estão incluídos no item os serviços e materiais secundários como arame, espaçadores, perdas decorrentes de desbitolamento, cortes e pontas de traspasse para emendas.

ARMADURA EM BARRA DE AÇO CA-60 (A OU B) FYK = 600 MPA

Será medido pelo peso nominal das bitolas constantes no projeto de armadura (kg). O item remunera o fornecimento de aço CA-60 (A ou B) com fyk igual 600 MPa, dobramento, transporte e colocação de armaduras de qualquer bitola e qualquer comprimento; estão incluídos no item os serviços e materiais secundários como arame, espaçadores, perdas decorrentes de desbitolamento, cortes e pontas de traspasse para emendas.

CONCRETO PREPARADO NO LOCAL, FCK = 20 MPA

Será medido pelo volume calculado no projeto de formas, sendo que o volume da interseção dos diversos elementos estruturais deve ser computado uma só vez (m³). O item remunera o fornecimento de betoneira, pedra britada números 1, cimento, areia e a mão de obra necessária para o preparo do concreto, com resistência mínima à compressão de 20 MPa. Norma técnica: NBR 12655.

LANÇAMENTO E ADENSAMENTO DE CONCRETO OU MASSA EM ESTRUTURA

Será medido pelo volume calculado no projeto de formas; sendo que o volume da interseção dos diversos elementos estruturais deve ser computado uma só vez (m³). O item remunera o fornecimento de equipamentos e mão de obra necessários para o transporte interno à obra, lançamento e adensamento de concreto ou massa em estrutura.

FORNECIMENTO E MONTAGEM DE ESTRUTURA METÁLICA EM PERFIL METALON, SEM PINTURA

Será medido por peso de aço, nas bitolas e dimensões especificadas no projeto de estrutura metálica (Kg). O item remunera o fornecimento, montagem e instalação completa de estrutura metalon; traslado interno à obra, transporte e descarregamento e materiais necessários para sua completa execução.

Praça do Paço Municipal, nº 10 - Centro - CEP 11.950-000 - Cajati, SP
E-mail: administracao@cajati.sp.gov.br - Telefone: (13) 3854-8700

Página 3 de 4





PREFEITURA DO MUNICÍPIO DE CAJATI

Estado de São Paulo

www.cajati.sp.gov.br - compras@cajati.sp.gov.br

Divisão de Licitações e Contratos

(13) 3854-8700

compras@cajati.sp.gov.br



PREFEITURA DO MUNICÍPIO DE CAJATI

- ESTADO DE SÃO PAULO -

SECRETARIA MUNICIPAL DE OBRAS E MOBILIDADE URBANA



ESMALTE À BASE ÁGUA EM SUPERFÍCIE METÁLICA, INCLUSIVE PREPARO

Será medido por área de superfície preparada e pintada (m²): Em caixilhos vazados, grades ou gradis de ferro, pela área da peça ou projeção do conjunto, no plano vertical ou horizontal, considerada uma só vez, acrescentando-se, mais uma vez, as áreas de vedação superiores a 15% da área inicial; Em portas de ferro onduladas e articuladas de enrolar, portas e caixilhos chapeados, grades articuladas de enrolar e portas pantográficas, pela área da peça multiplicada por 2,5 (dois e meio); Em caixilhos com batentes ou contramarcos metálicos, com venezianas ou persianas, pela área da peça multiplicada por 5 (cinco); Em tubulações, considerando-se os coeficientes, abaixo, multiplicados pela área da face externa da tubulação: DIÂMETRO COEFICIENTE DIÂMETRO COEFICIENTE Até 2 2,54 de 8 a 9 1,69 De 2a 3 2,42 de 9a 10 1,57 De 3a 4 2,29 de 10a 11 1,45 De 4a 5 2,17 de 11a 12 1,33 De 5a 6 2,05 de 12a 13 1,21 De 6a 7 1,93 de 13a 14 1,10 De 7a 8 1,81 acima de 14 1,00 Faixas de identificação em tubulação: cada faixa deverá ser considerada como 0,50 m da tubulação correspondente, acrescida do respectivo coeficiente; Válvulas, flanges, registros e conexões: cada unidade será considerada como um metro linear de tubulação correspondente, acrescida. O item remunera o fornecimento de esmalte à base de água, acabamento fosco, ou semi-brilho, ou brilhante; uso geral para exteriores e interiores; referência comercial Sherwin Williams, Suvinil, Futura, Lukscolor ou equivalente; materiais acessórios e a mão de obra necessária para a execução dos serviços: de limpeza da superfície, conforme recomendações do fabricante; aplicação do esmalte, em várias demãos (2 ou 3 demãos), fundo para metais e madeira à base de água; sobre superfícies de metais, alumínio, galvanizados, madeira e alvenaria, conforme especificações do fabricante.

TELA DE NYLON PARA COBERTURA DE QUADRA

Será medido por área de tela de nylon instalada (m²). O item remunera a tela de nylon para cobertura de quadra. Materiais e mão de obra necessária para a instalação.

VERGALHÃO COM ROSCA, PORCA E ARRUELA DE DIÂMETRO 1/4" (TIRANTE)

Será medido pelo comprimento de tirante instalado (m). O item remunera o fornecimento de tirante, constituído por: vergalhão de aço galvanizado a fogo, com rosca total, de 1/4, porcas de 1/4 e arruelas lisas; suspensão, ou cantoneira ZZ, para a fixação do tirante ao teto, fabricação Mopa, ou Real Perfil ou equivalente; materiais acessórios e a mão-de-obra necessária para a instalação completa do tirante.

Cajati, 03 de julho de 2024.

BTS ENGENHARIA
Eng.^a Barbara Taeko da Silva Sioia

Praça do Paço Municipal, nº 10 - Centro - CEP 11.950-000 - Cajati, SP
E-mail: administracao@cajati.sp.gov.br - Telefone: (13) 3854-8700

Página 4 de 4



PREFEITURA DO MUNICÍPIO DE CAJATI

Estado de São Paulo

www.cajati.sp.gov.br - compras@cajati.sp.gov.br

Divisão de Licitações e Contratos

(13) 3854-8700

compras@cajati.sp.gov.br

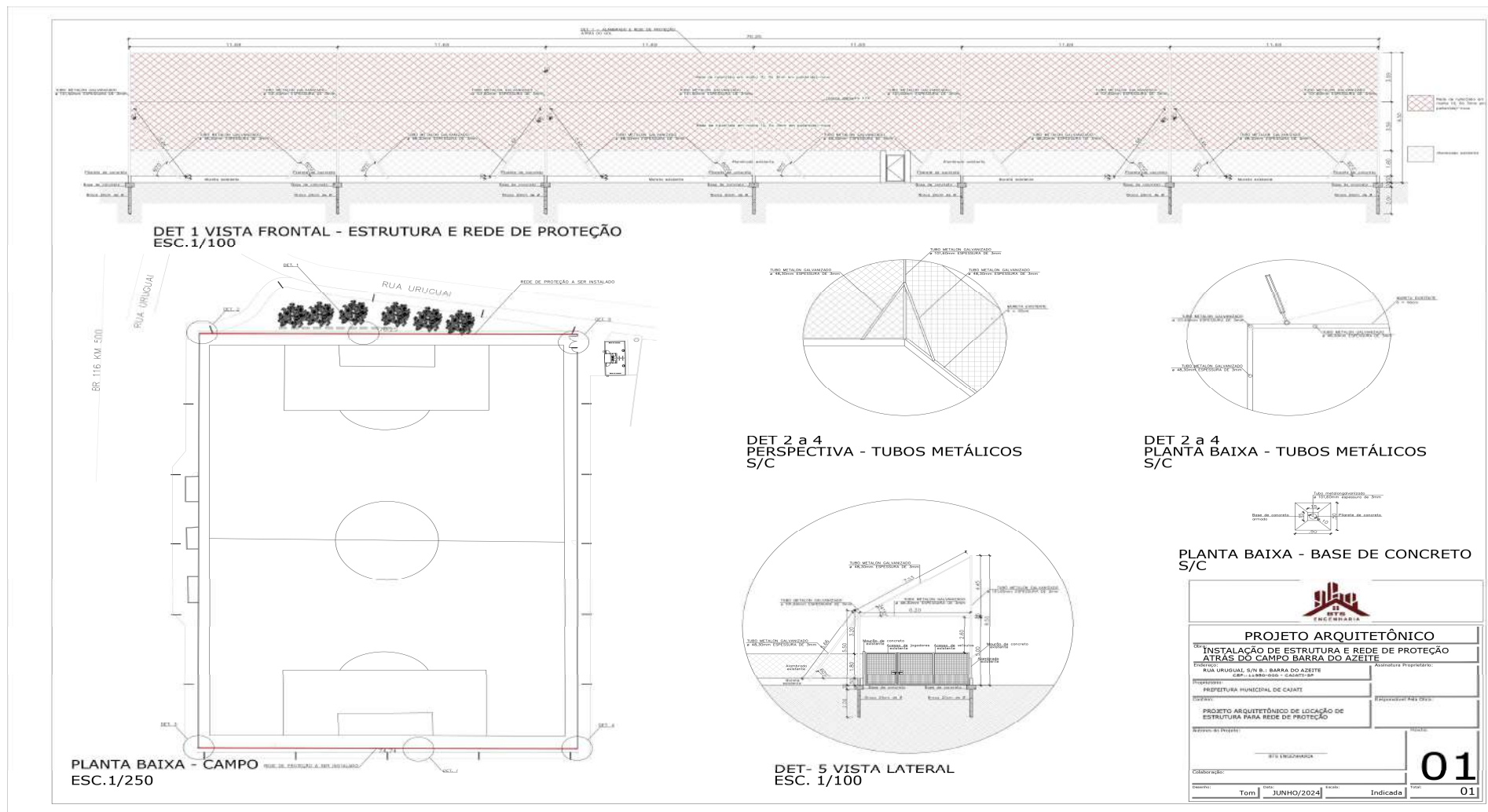



PREFEITURA DO MUNICÍPIO DE CAJATI

Estado de São Paulo

www.cajati.sp.gov.br - compras@cajati.sp.gov.br

Divisão de Licitações e Contratos

(13) 3854-8700

compras@cajati.sp.gov.br



03	Construção de Muro de Contenção ao lado do Campo Barra do Azeite
----	--





PREFEITURA DO MUNICÍPIO DE CAJATI

Estado de São Paulo

www.cajati.sp.gov.br - compras@cajati.sp.gov.br

Divisão de Licitações e Contratos

(13) 3854-8700

compras@cajati.sp.gov.br

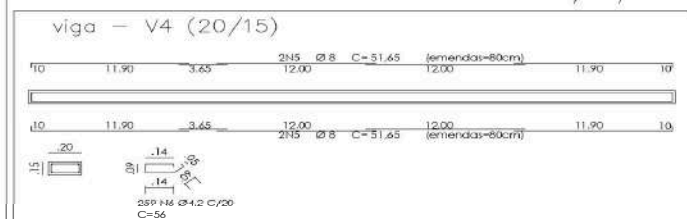
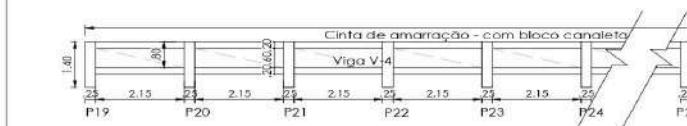
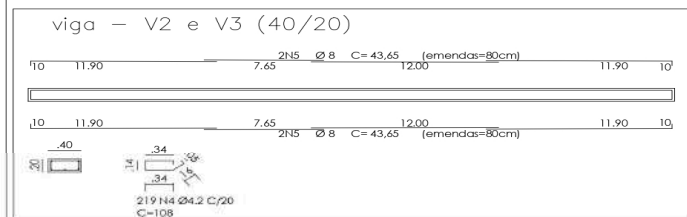
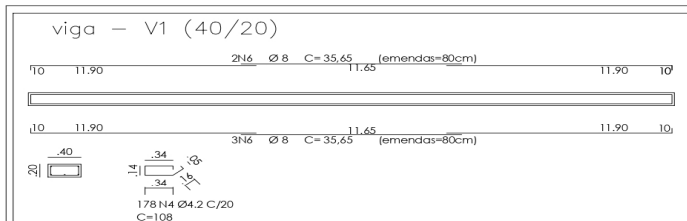

N	Ø	Quant.	Unit.	Total
1	12,5	21	3,70	77,70
2	10	21	4,00	84,00
3	4,2	126	7,6	95,76
4	4,2	105	7,3	76,65
5	8	4	51,65	206,60
6	4,2	259	,56	143,36

Resumo do aço			
Ø (mm)	Quant.(m)	unit.	total
4,2	315,77	0,110	34,73
8	206,60	0,395	81,60
10	84,00	0,617	51,62
12,5	77,70	0,963	74,83
Total			242,98

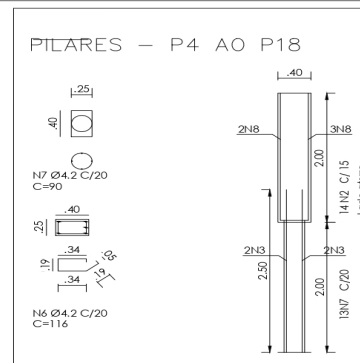
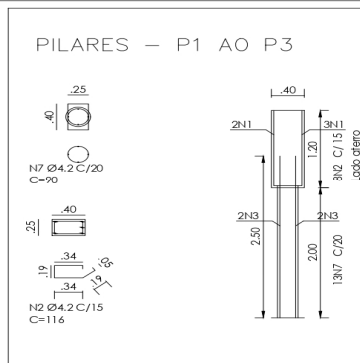

N	Ø	Quant.	Unit.	Total
1	12,5	3	7,20	21,60
2	4,2	234	1,16	271,44
3	10	72	2,50	180,00
4	4,2	616	1,08	665,28
5	8	10	43,65	436,50
6	8	5	35,65	178,25
7	4,2	234	,90	210,60
8	12,5	15	11,20	168,00

Resumo do aço			
Ø (mm)	Quant.(m)	Peso (kg)	
4,2	1.147,32	0,110	126,20
8	614,75	0,395	242,83
10	180,00	0,617	110,06
12,5	189,60	0,963	182,58
Total			661,67

DETALHE 1 - MURO DE CONTENÇÃO ESC.1/75

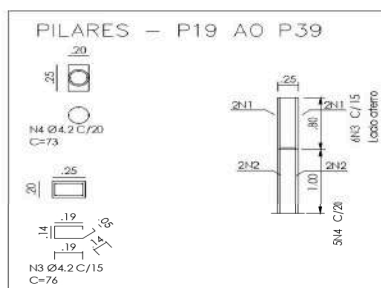
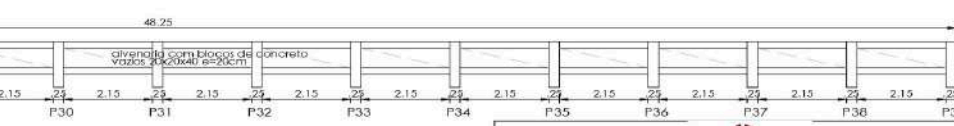

DETALHE 2 - MURETA DE PROTEÇÃO NA CALÇADA ESC.1/75

BTS ENGENHARIA

PROJETO ARQUITETÔNICO

Objeto: **LOCAÇÃO MURO DE CONTENÇÃO - CAMPO BARRA DO AZEITE**

Endereço: RUA URUGUAI, S/N B.: BARRA DO AZEITE
CEP: 11950-000 - CAJATI-SP

Proprietária: PREFEITURA MUNICIPAL DE CAJATI

Autores do Projeto: **BTS ENGENHARIA**

Colaboração:

Desenho: Tom Data: **JULHO/2024** Escala: Indicada Total: **02**





PREFEITURA DO MUNICÍPIO DE CAJATI

Estado de São Paulo

www.cajati.sp.gov.br - compras@cajati.sp.gov.br

Divisão de Licitações e Contratos

(13) 3854-8700

compras@cajati.sp.gov.br



PREFEITURA MUNICIPAL DE CAJATI
ESTADO DE SÃO PAULO

SECRETARIA MUNICIPAL DE OBRAS E MOBILIDADE URBANA



ORÇAMENTO

OBJETO: LOTE 3 - CONSTRUÇÃO DE MURO DE CONTENÇÃO AO LADO DO CAMPO BARRA DO AZEITE

LOCAL: RUA URUGUAI, S/N - BARRA DO AZEITE - CAJATI / SP

FONTE	COD.	DESCRIÇÃO DOS SERVIÇOS	UNID.	QUANT.	Preço Unitário (R\$)	Pr. Unit. + B.D.I. (R\$)	Pr. Total (R\$)
1. SERVIÇOS PRELIMINARES							
CONSTRUÇÃO DE MURO DE ARRIMO							
CDHU	02.08.020	PLACA DE IDENTIFICAÇÃO PARA OBRA	M2	3,00	R\$ 929,16	R\$ 1.170,00	R\$ 3.510,00
CDHU	07.01.020	ESCAVAÇÃO E CARGA MECANIZADA EM SOLO DE 1ª CATEGORIA, EM CAMPO ABERTO	M3	157,63	R\$ 17,99	R\$ 22,65	R\$ 3.570,84
CDHU	05.07.040	REMOÇÃO DE ENTULHO SEPARADO DE OBRA COM CAÇAMBA METÁLICA - TERRA, ALVENARIA, CONCRETO, ARGAMASSA, MADEIRA, PAPEL, PLÁSTICO OU METAL	M3	31,53	R\$ 106,77	R\$ 134,44	R\$ 4.238,57
CDHU	02.02.150	LOCAÇÃO DE CONTAINER TIPO DEPÓSITO - ÁREA MÍNIMA DE 13,80 M²	UNMES	2,00	R\$ 892,77	R\$ 1.124,18	R\$ 2.248,35
MURO DE CONTENÇÃO - PRÓXIMO A ESCOLA							
CDHU	12.01.041	BROCA EM CONCRETO ARMADO DIÂMETRO DE 25 CM - COMPLETA	M	36,00	R\$ 75,05	R\$ 94,50	R\$ 3.402,11
CDHU	09.01.020	FORMA EM MADEIRA COMUM PARA FUNDAÇÃO	M2	63,18	R\$ 95,53	R\$ 120,29	R\$ 7.600,02
CDHU	10.01.040	ARMADURA EM BARRA DE AÇO CA-50 (A OU B) FYK = 500 MPA	KG	535,47	R\$ 10,22	R\$ 12,87	R\$ 6.890,98
CDHU	10.01.060	ARMADURA EM BARRA DE AÇO CA-60 (A OU B) FYK = 600 MPA	KG	126,20	R\$ 10,25	R\$ 12,91	R\$ 1.628,84
CDHU	11.01.130	CONCRETO USINADO, FCK = 25 MPA	M3	12,64	R\$ 495,97	R\$ 624,53	R\$ 7.891,51
CDHU	11.16.040	LANÇAMENTO E ADENSAMENTO DE CONCRETO OU MASSA EM FUNDAÇÃO	M3	12,64	R\$ 156,64	R\$ 197,24	R\$ 2.492,34
CDHU	14.11.271	ALVENARIA DE BLOCO DE CONCRETO ESTRUTURAL 19 CM - CLASSE A	M2	76,34	R\$ 143,05	R\$ 180,13	R\$ 13.751,03
CDHU	11.05.040	ARGAMASSA GRAUTE	M3	14,50	R\$ 416,59	R\$ 524,57	R\$ 7.606,28
CDHU	34.02.100	PLANTIO DE GRAMA ESMERALDA EM PLACAS (JARDINS E CANTEIROS)	M2	375,60	R\$ 17,89	R\$ 22,53	R\$ 8.461,18
SINAPI	10541	CALHA/CANAleta DE CONCRETO SIMPLES, TIPO MEIA CANA, D = 30 CM, PARA AGUA PLUVIAL	m	69,62	R\$ 18,82	R\$ 23,70	R\$ 1.649,87
SUBTOTAL							R\$ 74.941,92
2. PINTURA E ACABAMENTO							
CDHU	17.01.020	ARGAMASSA DE REGULARIZAÇÃO E/OU PROTEÇÃO	M3	5,39	R\$ 749,76	R\$ 944,10	R\$ 5.086,72
CDHU	33.06.020	ACRILICO PARA QUADRAS E PISOS CIMENTADOS	M2	1077,58	R\$ 23,95	R\$ 30,16	R\$ 32.499,81
FDE	15.04.001	CAIACA	m²	408,00	R\$ 7,59	R\$ 9,56	R\$ 3.900,48
CDHU	17.02.020	CHAPISCO	M2	114,94	R\$ 6,62	R\$ 8,34	R\$ 958,60
CDHU	17.02.120	EMBOÇO COMUM	M2	114,94	R\$ 21,72	R\$ 27,35	R\$ 3.143,61
CDHU	17.02.220	REBOCO	M2	114,94	R\$ 12,24	R\$ 15,41	R\$ 1.771,23
CDHU	33.10.030	TINTA ACRILICA ANTIFORMO EM MASSA, INCLUSIVE PREPARO	M2	114,94	R\$ 31,31	R\$ 39,43	R\$ 4.532,08
CDHU	14.20.020	CIMALHA EM CONCRETO COM PINGADEIRA	M	89,30	R\$ 11,02	R\$ 13,88	R\$ 1.239,48
SUBTOTAL							R\$ 53.132,01
3. MURETA DE PROTEÇÃO NA CALÇADA							
CDHU	12.01.021	BROCA EM CONCRETO ARMADO DIÂMETRO DE 20 CM - COMPLETA	M	20,00	R\$ 61,89	R\$ 77,93	R\$ 1.558,60
CDHU	06.01.020	ESCAVAÇÃO MANUAL EM SOLO DE 1ª E 2ª CATEGORIA EM CAMPO ABERTO	M3	8,69	R\$ 46,43	R\$ 58,46	R\$ 507,73
CDHU	09.01.020	FORMA EM MADEIRA COMUM PARA FUNDAÇÃO	M2	0,00	R\$ 95,53	R\$ 120,29	R\$ -
CDHU	11.01.130	CONCRETO USINADO, FCK = 25 MPA	M3	2,29	R\$ 495,97	R\$ 624,53	R\$ 1.428,61
CDHU	11.16.040	LANÇAMENTO E ADENSAMENTO DE CONCRETO OU MASSA EM FUNDAÇÃO	M3	2,29	R\$ 156,64	R\$ 197,24	R\$ 451,19

PRAÇA DO PAÇO MUNICIPAL, Nº 10 - CENTRO - CEP: 11950-000 - CAJATI/SP
SITE: www.cajati.sp.gov.br/site | FONE: (13) 3854-8700

1



PREFEITURA DO MUNICÍPIO DE CAJATI

Estado de São Paulo

www.cajati.sp.gov.br - compras@cajati.sp.gov.br

Divisão de Licitações e Contratos

(13) 3854-8700

compras@cajati.sp.gov.br



PREFEITURA MUNICIPAL DE CAJATI
ESTADO DE SÃO PAULO

SECRETARIA MUNICIPAL DE OBRAS E MOBILIDADE URBANA



ORÇAMENTO

OBJETO: LOTE 3 - CONSTRUÇÃO DE MURO DE CONTENÇÃO AO LADO DO CAMPO BARRA DO AZEITE

LOCAL: RUA URUGUAI, S/N - BARRA DO AZEITE - CAJATI / SP

FONTE	COD.	DESCRIÇÃO DOS SERVIÇOS	UNID.	QUANT.	Preço Unitário (R\$)	Pr. Unit. + B.D.I. (R\$)	Pr. Total (R\$)
CDHU	10.01.040	ARMADURA EM BARRA DE AÇO CA-50 (A OU B) FYK = 500 MPA	KG	208,25	R\$ 10,22	R\$ 12,87	R\$ 2.680,18
CDHU	10.01.060	ARMADURA EM BARRA DE AÇO CA-60 (A OU B) FYK = 600 MPA	KG	34,73	R\$ 10,25	R\$ 12,91	R\$ 445,36
CDHU	14.10.111	ALVENARIA DE BLOCO DE CONCRETO DE VEDAÇÃO DE 14 CM - CLASSE C	M2	26,95	R\$ 67,25	R\$ 109,67	R\$ 3.160,74
SINAPI	93205	CINTA DE AMARRAÇÃO DE ALVENARIA MOLDADA IN LOCO COM UTILIZAÇÃO DE BLOCOS CANALETA. AF_03/2016	M	48,25	39,34	R\$ 49,54	R\$ 2.390,31
SUBTOTAL							R\$ 12.645,72
4. SERVIÇOS COMPLEMENTARES							
CDHU	03.01.020	DEMOLIÇÃO MANUAL DE CONCRETO SIMPLES	M3	2,42	R\$ 204,27	R\$ 257,22	R\$ 622,47
CDHU	11.18.040	LASTRO DE PEDRA BRITADA	M3	1,24	R\$ 199,78	R\$ 251,56	R\$ 311,49
CDHU	09.01.020	FORMA EM MADEIRA COMUM PARA FUNDAÇÃO	M2	7,43	R\$ 95,53	R\$ 120,29	R\$ 893,69
CDHU	10.02.020	ARMADURA EM TELA SOLDADA DE AÇO	KG	36,65	R\$ 10,19	R\$ 12,83	R\$ 470,25
CDHU	11.01.130	CONCRETO USINADO, FCK = 25 MPA	M3	3,71	R\$ 495,97	R\$ 624,53	R\$ 2.319,97
CDHU	11.16.040	LANÇAMENTO E ADENSAMENTO DE CONCRETO OU MASSA EM FUNDAÇÃO	M3	3,71	R\$ 156,64	R\$ 197,24	R\$ 732,70
FDE	09.06.025	CAIXA DE PASSAGEM EM ALVENARIA DE 0,40X0,40X0,40 M	un	3,00	R\$ 188,15	R\$ 236,92	R\$ 710,76
CDHU	46.02.070	TUBO DE PVC RÍGIDO BRANCO PVB COM VIOLA E ANEL DE BORRACHA, LINHA ESGOTO SÉRIE NORMAL, DN= 100 MM, INCLUSIVE CONEXÕES	M	8,20	R\$ 72,02	R\$ 90,69	R\$ 743,66
SUBTOTAL							R\$ 6.804,99
TOTAL GERAL							R\$ 147.524,64

OBS: - Mureta de proteção na calçada Item 09.01.020 (forma de madeira) - considerado reaproveitado

Referência: CDHU - Boletim 193 - Com Desoneração
SINAPI - 02/2024 / SIURB JUL/2023
FDE 04/2024

Cajati, 03 de julho de 2024.

PRAÇA DO PAÇO MUNICIPAL, Nº 10 - CENTRO - CEP: 11950-000 - CAJATI/SP
SITE: www.cajati.sp.gov.br/site | FONE: (13) 3854-8700

2



PREFEITURA DO MUNICÍPIO DE CAJATI

Estado de São Paulo

www.cajati.sp.gov.br - compras@cajati.sp.gov.br

Divisão de Licitações e Contratos

(13) 3854-8700

compras@cajati.sp.gov.br



PREFEITURA MUNICIPAL DE CAJATI
ESTADO DE SÃO PAULO
SECRETARIA MUNICIPAL DE OBRAS E MOBILIDADE URBANA



CRONOGRAMA FÍSICO - FINANCEIRO

OBJETO: LOTE 3 - CONSTRUÇÃO DE MURO DE CONTENÇÃO AO LADO DO CAMPO BARRA DO AZEITE LOCAL: RUA URUGUAI, S/N - BARRA DO AZEITE - CAJATI / SP		PRAZO PROPOSTO			DATA BASE:	
		INÍCIO: 05 dias da data da assinatura da O.S. FINAL: 90 dias a partir da data da assinatura da O.S.			julho-24	
ITEM	SERVIÇOS	UNIDADE	1º mês	2º mês	3º mês	TOTAL
			30 dias	60 dias	90 dias	
1.	SERVIÇOS PRELIMINARES	%	57%	32%	11%	
		R\$	42.349,39	24.131,36	8.461,18	74.941,92
2.	PINTURA E ACABAMENTO	%	18%	51%	31%	
		R\$	9.722,98	27.159,13	16.249,91	53.132,01
3.	MURETA DE PROTEÇÃO NA CALÇADA	%		16%	64%	
		R\$		2.066,33	10.579,39	12.645,72
4.	SERVIÇOS COMPLEMENTARES	%			100%	
		R\$			6.804,99	6.804,99
TOTAL		R\$	52.072,37	R\$ 53.356,81	R\$ 42.095,47	R\$ 147.524,64

PRAÇA DO PAÇO MUNICIPAL, Nº 10 - CENTRO - CEP: 11950-000 - CAJATI/SP
SITE: www.cajati.sp.gov.br/site | FONE: (13) 3854-8700

1





PREFEITURA DO MUNICÍPIO DE CAJATI

Estado de São Paulo

www.cajati.sp.gov.br - compras@cajati.sp.gov.br

Divisão de Licitações e Contratos

(13) 3854-8700

compras@cajati.sp.gov.br



PREFEITURA MUNICIPAL DE CAJATI
ESTADO DE SÃO PAULO

SECRETARIA MUNICIPAL DE OBRAS E MOBILIDADE URBANA



DEMONSTRAÇÃO DA COMPOSIÇÃO DA TAXA DE BENEFÍCIOS E DESPESAS INDIRETAS

		Despesas indiretas	
	AC:	Taxa de administração central;	
	S:	Taxa de seguros;	
	R:	Taxa de riscos;	
	G:	Taxa de garantias;	
	DF:	Taxa de despesas financeiras;	
		Total Despesas Indiretas	
		Bonificação	
	L:	Taxa de lucro / remuneração;	
		Total Bonificação	
		Detalhe Impostos	
		PIS	
		COFINS	
		ISSQN	
		CPRB	
	I:	Taxa de incidência de impostos (PIS, COFINS, ISSQN, CPRB)	
		Fórmula para o cálculo do B.D.I. (benefícios e despesas indiretas)	
BDI =		$\frac{(1 + AC + S + R + G)(1 + DF)(1 + L)}{(1 - I)}$	-1

PRAÇA DO PAÇO MUNICIPAL, Nº 10 - CENTRO - CEP: 11950-000 - CAJATI/SP
SITE: www.cajati.sp.gov.br/site | FONE: (13) 3854-8700

1





PREFEITURA DO MUNICÍPIO DE CAJATI

Estado de São Paulo

www.cajati.sp.gov.br - compras@cajati.sp.gov.br

Divisão de Licitações e Contratos

(13) 3854-8700

compras@cajati.sp.gov.br



PREFEITURA DO MUNICÍPIO DE CAJATI

- ESTADO DE SÃO PAULO -

SECRETARIA MUNICIPAL DE OBRAS E MOBILIDADE URBANA



MEMORIAL DESCRITIVO

OBRA:

Lote 3 - Construção de muro de contenção ao lado do Campo Barra do Azeite

LOCAL:

Rua Uruguai, s/nº – Barra do Azeite – Cajati/SP

APRESENTAÇÃO:

Este memorial descritivo tem por objetivo estabelecer critérios de medição, tipo de materiais, bem como descrever e especificar de forma clara os serviços a serem executados para a construção de muro de contenção ao lado do campo, Barra do Azeite – Lote 3.

DOS SERVIÇOS A SEREM EXECUTADOS:

1. SERVIÇOS PRELIMINARES

PLACA DE IDENTIFICAÇÃO PARA OBRA

O item remunera o fornecimento de materiais, acessórios para fixação e a mão de obra necessária para instalação de placa para identificação da obra, englobando os módulos referentes às placas do Governo do Estado de São Paulo, da empresa Gerenciadora, e do cronograma da obra, constituída por: chapa em aço galvanizado nº16 ou nº18, com tratamento anticorrosivo resistente às intempéries; Fundo em compensado de madeira, espessura de 12 mm; requadro e estrutura em madeira; Marcas, logomarcas, assinaturas e título da obra, conforme especificações do Manual de Padronização de Assinaturas do Governo do Estado de São Paulo e da empresa Gerenciadora; Pontaletes de "Erisma uncinatum" (conhecido como Quarubarana ou Cedrinho), ou "Qualea spp" (conhecida como Cambará), de 3" x 3". Não remunera as placas dos fornecedores.

Será medido por área de placa executada (m²).

ESCAVAÇÃO E CARGA MECANIZADA EM SOLO DE 1ª CATEGORIA, EM CAMPO ABERTO

Será medido pelo volume de corte, considerado na caixa (m³). O item remunera o fornecimento de equipamentos, materiais acessórios e mão de obra necessária para a execução de corte, em campo aberto, para solos de primeira categoria, englobando os serviços: escavação e carga mecanizadas; transporte interno a obra, num raio de um quilômetro; descarregamento para distâncias inferiores a um quilômetro; locação dos platôs e taludes; nivelamento, acertos e acabamentos manuais. Não remunera a limpeza e raspagem do terreno, incluindo a retirada de raízes e troncos.

REMOÇÃO DE ENTULHO SEPARADO DE OBRA COM CAÇAMBA METÁLICA - TERRA, ALVENARIA, CONCRETO, ARGAMASSA, MADEIRA, PAPEL, PLÁSTICO OU METAL

Praça do Paço Municipal, nº 10 – Centro – CEP 11.950-000 – Cajati, SP
E-mail: administracao@cajati.sp.gov.br – Telefone: (13) 3854-8700

Página 1 de 8





PREFEITURA DO MUNICÍPIO DE CAJATI

Estado de São Paulo

www.cajati.sp.gov.br - compras@cajati.sp.gov.br

Divisão de Licitações e Contratos

(13) 3854-8700

compras@cajati.sp.gov.br



PREFEITURA DO MUNICÍPIO DE CAJATI

- ESTADO DE SÃO PAULO -

SECRETARIA MUNICIPAL DE OBRAS E MOBILIDADE URBANA



Será medido por volume de entulho retirado e não misturado, aferido na caçamba (m³). O item remunera o fornecimento dos serviços de carregamento manual de terra ou alvenaria ou concreto ou argamassa ou madeira ou papel ou plástico ou metal até a caçamba, remoção e transporte da caçamba até unidade de destinação final indicada pelo Município onde ocorrer a geração e retirada do entulho, ou área licenciada para tal finalidade pela Companhia de Tecnologia de Saneamento Ambiental (CETESB), e que atenda às exigências de legislação municipal, acondicionados em caçambas distintas, sem mistura de material, abrangendo: A empresa ou prestadora dos serviços de remoção do entulho, resíduos provenientes da construção civil, deverá cumprir todas as exigências e determinações previstas na legislação: Resolução nº 307, de 5 de julho de 2002 e suas alterações, pelo Conselho Nacional do Meio Ambiente (CONAMA), Decreto nº 37952, de 11 de maio de 1999, e normas; Fornecimento de caçamba metálica de qualquer tamanho, na obra, remoção da mesma quando cheia, e a reposição por outra caçamba vazia, o transporte e o despejo na unidade de destinação final, independente da distância do local de despejo; Fornecimento da mão de obra e recipientes adequados, necessários para o transporte manual, vertical ou horizontal, do material de entulho, até o local onde está situada a caçamba; Proteção das áreas envolvidas, bem como o despejo e acomodação dos materiais na caçamba; A mão de obra, os materiais acessórios e os equipamentos necessários ao carregamento, transporte e descarga deverão ser condizentes com a natureza dos serviços prestados. Na retirada do entulho, a empresa executora dos serviços de coleta e transporte, deverá apresentar o Controle de Transporte de Resíduos (CTR) devidamente preenchido, contendo informações sobre o gerador, origem, quantidade e descrição dos resíduos e seu destino, unidade de disposição final, bem como o comprovante declarando a sua correta destinação; Estão inclusos todos os impostos legais e despesas necessárias junto aos órgãos regulamentadores das atividades envolvidas. Normas técnicas: NBR 15112, NBR 15113, NBR 15114 e Nota Técnica da NBR 10004/2004.

LOCAÇÃO DE CONTAINER TIPO DEPÓSITO - ÁREA MÍNIMA DE 13,80 M²

Será medido por unidade de container multiplicado pelo número inteiro de meses alocado na obra (un x mês). O item remunera a alocação, traslado até o local da obra, montagem, instalação, desmontagem e a remoção completa de container módulo para depósito, conforme NR18 (2015). Área mínima de 13,80 m²

BROCA EM CONCRETO ARMADO DIÂMETRO DE 25 CM - COMPLETA

Será medido pelo comprimento, considerando-se a distância entre o respaldo inferior do bloco e a extremidade inferior de apoio da broca (m).

O item remunera o fornecimento dos materiais e a mão de obra para a perfuração, armação, preparo e lançamento do concreto, para a execução de brocas com diâmetro de 25 cm.

FORMA EM MADEIRA COMUM PARA FUNDAÇÃO

Será medido pelo desenvolvimento das áreas em contato com o concreto, não se descontando áreas de interseção até 0,20 m² (m²). O item remunera o fornecimento dos materiais e a mão de obra para execução e instalação da forma, incluindo escoras, gravatas, desmoldante e desforma.

Praça do Paço Municipal, nº 10 - Centro - CEP 11.950-000 - Cajati, SP
E-mail: administracao@cajati.sp.gov.br - Telefone: (13) 3854-8700

Página 2 de 8



PREFEITURA DO MUNICÍPIO DE CAJATI

Estado de São Paulo

www.cajati.sp.gov.br - compras@cajati.sp.gov.br

Divisão de Licitações e Contratos

(13) 3854-8700

compras@cajati.sp.gov.br



PREFEITURA DO MUNICÍPIO DE CAJATI

- ESTADO DE SÃO PAULO -

SECRETARIA MUNICIPAL DE OBRAS E MOBILIDADE URBANA



ARMADURA EM BARRA DE AÇO CA-50 (A OU B) FYK = 500 MPA

Será medido pelo peso nominal das bitolas constantes no projeto de armadura (kg). O item remunera o fornecimento de aço CA-50 (A ou B) com fyk igual 500 MPa, dobramento, transporte e colocação de armaduras de qualquer bitola e qualquer comprimento; estão incluídos no item os serviços e materiais secundários como arame, espaçadores, perdas decorrentes de desbitolamento, cortes e pontas de traspasse para emendas.

ARMADURA EM BARRA DE AÇO CA-60 (A OU B) FYK = 600 MPA

Será medido pelo peso nominal das bitolas constantes no projeto de armadura (kg). O item remunera o fornecimento de aço CA-60 (A ou B) com fyk igual 600 MPa, dobramento, transporte e colocação de armaduras de qualquer bitola e qualquer comprimento; estão incluídos no item os serviços e materiais secundários como arame, espaçadores, perdas decorrentes de desbitolamento, cortes e pontas de traspasse para emendas.

CONCRETO USINADO, FCK = 25 MPA

Será medido pelo volume calculado no projeto de formas, sendo que o volume da interseção dos diversos elementos estruturais deve ser computado uma só vez (m³). O item remunera o fornecimento, posto obra, de concreto usinado, resistência mínima à compressão de 25 MPa, plasticidade (slump) de 5 + 1 cm.

LANÇAMENTO E ADENSAMENTO DE CONCRETO OU MASSA EM FUNDAÇÃO

Será medido pelo volume calculado no projeto de formas; sendo que o volume da interseção dos diversos elementos estruturais deve ser computado uma só vez (m³). O item remunera o fornecimento de equipamentos e mão de obra necessários para o transporte interno à obra, lançamento e adensamento de concreto ou massa em fundação.

ALVENARIA DE BLOCO DE CONCRETO ESTRUTURAL 19 CM - CLASSE A

Será medido por área de superfície executada, descontando-se todos os vãos (m²). O item remunera o fornecimento de materiais e mão de obra necessária para a execução de alvenaria estrutural, para uso aparente, confeccionada em bloco vazado de concreto de 19 x 19 x 39 cm e resistência mínima de 8 MPa, classe A; assentada com argamassa mista de cimento, cal hidratada e areia. Norma técnica: NBR 16868/20.

ARGAMASSA GRAUTE

Será medido por volume de argamassa (m³): Para a execução de enchimentos ou elementos em argamassa graute deverá ser considerado o volume real utilizado; Na execução de alvenaria autoportante deverá ser considerado o volume utilizado para o enchimento dos vazios ou furos dos blocos, que contenham armação, com função de cinta ou pilar, conforme tabela abaixo: CINTAS BLOCO DE CONCRETO BLOCO CERÂMICO SEÇÃO 09 x 19 cm 0,006110 m³ / m 0,00850 m³ / m SEÇÃO 14 x 19 cm 0,011666 m³ / m 0,00850 m³ / m SEÇÃO 19 x 19 cm 0,017064 m³ / m 0,01275 m³ / m SEÇÃO 19 x 39 cm 0,035055 m³ / m 0,02550 m³ / m SEÇÃO 14 x 39 cm 0,01700 m³ / m PILARES BLOCO DE CONCRETO BLOCO CERÂMICO

Praça do Paço Municipal, nº 10 - Centro - CEP 11.950-000 - Cajati, SP
E-mail: administracao@cajati.sp.gov.br - Telefone: (13) 3854-8700

Página 3 de 8





PREFEITURA DO MUNICÍPIO DE CAJATI

Estado de São Paulo

www.cajati.sp.gov.br - compras@cajati.sp.gov.br

Divisão de Licitações e Contratos

(13) 3854-8700

compras@cajati.sp.gov.br



PREFEITURA DO MUNICÍPIO DE CAJATI

- ESTADO DE SÃO PAULO -

SECRETARIA MUNICIPAL DE OBRAS E MOBILIDADE URBANA



ESPESSURA 14 cm 0,011859 m³ / furo / m 0,00693 m³ / furo / m ESPESSURA 19 cm 0,019790 m³ / furo / m 0,01050 m³ / furo / m. O item remunera o fornecimento de cimento, areia, cal hidratada, pedrisco e a mão-de-obra necessária para o preparo da argamassa graute.

PLANTIO DE GRAMA ESMERALDA EM PLACAS (JARDINS E CANTEIROS)

Será medido pela área real de terreno onde ocorrer o plantio de grama (m²). O item remunera o fornecimento de grama Esmeralda em placas, terra vegetal e a mão-de-obra necessária para a execução dos serviços de: preparo do solo; plantio das placas justapostas, promovendo a completa forração da superfície; irrigação; e cobertura com terra vegetal, em jardins e canteiros. Remunera também a rega e conservação para pega das mudas e a substituição de placas que não pegarem, num prazo de 30 dias.

CALHA/CANALETA DE CONCRETO SIMPLES, TIPO MEIA CANA, D = 30 CM, PARA ÁGUA PLUVIAL

Será medido por metro (m). O item remunera o fornecimento de calha/canaleta de concreto simples, tipo meia cana, D=30 cm, para água pluvial, mão de obra e materiais necessários para instalação.

2. PINTURA E ACABAMENTO

ARGAMASSA DE REGULARIZAÇÃO E/OU PROTEÇÃO

Será medido pelo volume de argamassa executada, nas dimensões especificadas em projeto (m³). O item remunera o fornecimento de cimento, areia, equipamentos e a mão de obra necessária para o preparo, lançamento e regularização da argamassa.

ACRÍLICO PARA QUADRAS E PISOS CIMENTADOS

Será medido pela área de superfície pintada, deduzindo-se toda e qualquer interferência (m²). O item remunera o fornecimento de tinta acrílica, a base de resinas acrílicas, com alta resistência à abrasão, acabamento microtexturizado, lavável, resistente a água, alcalinidade, maresia e intempéries; conforme norma NBR 11702. Referência Suvinil Poliesportiva da Glasurit, ou Metalatex Acrílico com Quartzos da Sherwin Williams, ou Coralpisos da Coral, ou Novacor Piso da Globo, ou Quadracryl Pisos e Paredes da Renner, ou Eucacril para pisos da Eucatex, ou equivalente; materiais acessórios e a mão de obra necessária para a execução dos serviços de: limpeza da superfície, conforme recomendações do fabricante; aplicação da tinta acrílica, uma demão como primer, com a tinta diluída em 40% de água, duas demãos de acabamento, com a tinta diluída em 20% de água, conforme especificações do fabricante; não remunera o preparo de base, quando necessário.

CAIACAO

Será medido pela área pintada com caiação (m²). O item remunera o fornecimento do caiar, materiais e mão de obra necessária.

CHAPISCO

Será medido pela área revestida com chapisco, não se descontando vãos de até 2,00 m² e não se considerando espaletas. Os vãos acima de 2,00 m² deverão ser

Praça do Paço Municipal, nº 10 - Centro - CEP 11.950-000 - Cajati, SP
E-mail: administracao@cajati.sp.gov.br - Telefone: (13) 3854-8700

Página 4 de 8





PREFEITURA DO MUNICÍPIO DE CAJATI

Estado de São Paulo

www.cajati.sp.gov.br - compras@cajati.sp.gov.br

Divisão de Licitações e Contratos

(13) 3854-8700

compras@cajati.sp.gov.br



PREFEITURA DO MUNICÍPIO DE CAJATI

- ESTADO DE SÃO PAULO -

SECRETARIA MUNICIPAL DE OBRAS E MOBILIDADE URBANA



deduzidos na totalidade e as spaletas desenvolvidas (m²). O item remunera o fornecimento de cimento, areia e a mão-de-obra necessária para a execução do chapisco.

EMBOÇO COMUM

Será medido pela área revestida com emboço, não se descontando vãos de até 2,00 m² e não se considerando espaletas. Os vãos acima de 2,00 m² deverão ser deduzidos na totalidade e as spaletas desenvolvidas (m²). O item remunera o fornecimento de cal hidratada, areia, cimento e a mão-de-obra necessária para a execução do emboço comum sarrafeado.

REBOCO

Será medido pela área revestida com reboco, não se descontando vãos de até 2,00 m² e não se considerando espaletas. Os vãos acima de 2,00 m² deverão ser deduzidos na totalidade e as espaletas desenvolvidas (m²). O item remunera o fornecimento de cal hidratada, areia e a mão de obra necessária para a execução do reboco.

TINTA ACRÍLICA ANTIMOFO EM MASSA, INCLUSIVE PREPARO

Será medido pela área de superfície preparada e pintada, não se descontando vãos de até 2,00 m² e não se considerando espaletas, filetes ou molduras. Os vãos acima de 2,00 m² deverão ser deduzidos na totalidade e as espaletas, filetes ou molduras desenvolvidas (m²). O item remunera o fornecimento de selador de tinta para pintura acrílica, tinta plástica à base de resina acrílica acetinado fosco, aditivada com Bacterkill (agente fungicida), solúvel em água, acabamento semibrilho, específica para prevenção da proliferação de fungos e mofo, com resistência à umidade em ambientes frios ou quentes, tais como saunas, lavanderias, câmaras frias e locais com vapores ou condensação de água; referência comercial Metalatex Antimofa fabricação Sherwin Williams ou equivalente. Remunera também materiais acessórios e mão de obra necessária para a execução dos serviços de: limpeza da superfície, lixamento, remoção do pó e aplicação do selador, conforme recomendações do fabricante; aplicação da tinta, em 2 ou 3 demãos sobre superfície revestida com massa, conforme especificações do fabricante e as normas NBR 11702 e NBR 15079.

CIMALHA EM CONCRETO COM PINGADEIRA

Será medido por metro linear de cimalha em concreto executada (m). O item remunera o fornecimento de materiais, acessórios, equipamentos e a mão-de-obra necessária para execução da cimalha em concreto com pingadeira.

3. MURETA DE PROTEÇÃO NA CALÇADA

BROCA EM CONCRETO ARMADO DIÂMETRO DE 20 CM – COMPLETA

Será medido pelo comprimento, considerando-se a distância entre o respaldo inferior do bloco e a extremidade inferior de apoio da broca (m). O item remunera o fornecimento dos materiais e a mão de obra para a perfuração, armação, preparo e lançamento do concreto, para a execução de brocas com diâmetro de 20 cm.

Praça do Paço Municipal, nº 10 – Centro – CEP 11.950-000 – Cajati, SP
E-mail: administracao@cajati.sp.gov.br – Telefone: (13) 3854-8700

Página 5 de 8



PREFEITURA DO MUNICÍPIO DE CAJATI

Estado de São Paulo

www.cajati.sp.gov.br - compras@cajati.sp.gov.br

Divisão de Licitações e Contratos

(13) 3854-8700

compras@cajati.sp.gov.br



PREFEITURA DO MUNICÍPIO DE CAJATI

- ESTADO DE SÃO PAULO -

SECRETARIA MUNICIPAL DE OBRAS E MOBILIDADE URBANA



ESCAVAÇÃO MANUAL EM SOLO DE 1ª E 2ª CATEGORIA EM CAMPO ABERTO

Será medido pelo volume real escavado (m³). O item remunera o fornecimento da mão de obra necessária para a escavação manual em solo, de primeira ou segunda categoria, em campo aberto.

FORMA EM MADEIRA COMUM PARA FUNDAÇÃO

Será medido pelo desenvolvimento das áreas em contato com o concreto, não se descontando áreas de interseção até 0,20 m² (m²). O item remunera o fornecimento dos materiais e a mão de obra para execução e instalação da forma, incluindo escoras, gravatas, desmoldante e desforma.

CONCRETO USINADO, FCK = 25 MPA

Será medido pelo volume calculado no projeto de formas, sendo que o volume da interseção dos diversos elementos estruturais deve ser computado uma só vez (m³). O item remunera o fornecimento, posto obra, de concreto usinado, resistência mínima à compressão de 25 MPa, plasticidade (slump) de 5 + 1 cm.

LANÇAMENTO E ADENSAMENTO DE CONCRETO OU MASSA EM FUNDAÇÃO

Será medido pelo volume calculado no projeto de formas; sendo que o volume da interseção dos diversos elementos estruturais deve ser computado uma só vez (m³). O item remunera o fornecimento de equipamentos e mão de obra necessários para o transporte interno à obra, lançamento e adensamento de concreto ou massa em fundação.

ARMADURA EM BARRA DE AÇO CA-50 (A OU B) FYK = 500 MPA

Será medido pelo peso nominal das bitolas constantes no projeto de armadura (kg). O item remunera o fornecimento de aço CA-50 (A ou B) com fyk igual 500 MPa, dobramento, transporte e colocação de armaduras de qualquer bitola e qualquer comprimento; estão incluídos no item os serviços e materiais secundários como arame, espaçadores, perdas decorrentes de desbitolamento, cortes e pontas de traspasse para emendas.

ARMADURA EM BARRA DE AÇO CA-60 (A OU B) FYK = 600 MPA

Será medido pelo peso nominal das bitolas constantes no projeto de armadura (kg). O item remunera o fornecimento de aço CA-60 (A ou B) com fyk igual 600 MPa, dobramento, transporte e colocação de armaduras de qualquer bitola e qualquer comprimento; estão incluídos no item os serviços e materiais secundários como arame, espaçadores, perdas decorrentes de desbitolamento, cortes e pontas de traspasse para emendas.

ALVENARIA DE BLOCO DE CONCRETO DE VEDAÇÃO DE 14 CM - CLASSE C

Será medido por área de superfície executada, descontando-se todos os vãos (m²). O item remunera o fornecimento de materiais e mão de obra necessária para a execução de alvenaria de vedação ou estrutural, para uso revestido/aparente, confeccionada em bloco vazado de concreto de 14 x 19 x 39 cm e resistência mínima a compressão de 3 MPa, classe C; assentada com argamassa mista de

Praça do Paço Municipal, nº 10 - Centro - CEP 11.950-000 - Cajati, SP
E-mail: administracao@cajati.sp.gov.br - Telefone: (13) 3854-8700

Página 6 de 8





PREFEITURA DO MUNICÍPIO DE CAJATI

Estado de São Paulo

www.cajati.sp.gov.br - compras@cajati.sp.gov.br

Divisão de Licitações e Contratos

(13) 3854-8700

compras@cajati.sp.gov.br



PREFEITURA DO MUNICÍPIO DE CAJATI

- ESTADO DE SÃO PAULO -

SECRETARIA MUNICIPAL DE OBRAS E MOBILIDADE URBANA



cimento, cal hidratada e areia. Norma técnica NBR 6136 e utilização estrutural desde que atenda a NBR 16868/20.

CINTA DE AMARRAÇÃO DE ALVENARIA MOLDADA IN LOCO COM UTILIZAÇÃO DE BLOCOS CANALETA. AF_03/2016

Será medido por metro de cinta de amarração de alvenaria (m). O item remunera o fornecimento da cinta de amarração de alvenaria moldada in loco com utilização de blocos canaletas, materiais e mão de obra necessária.

4. SERVIÇOS COMPLEMENTARES

DEMOLIÇÃO MANUAL DE CONCRETO SIMPLES

Será medido pelo volume real demolido, medido no projeto, ou conforme levantamento cadastral, ou aferido antes da demolição (m³). O item remunera o fornecimento da mão-de-obra necessária e ferramentas adequadas para a execução dos serviços de: desmonte, demolição, fragmentação de elementos em concreto simples manualmente; a seleção e a acomodação manual do entulho em lotes. Normas técnicas: NBR 15112, NBR 15113 e NBR 15114.

LASTRO DE PEDRA BRITADA

Será medido pelo volume acabado, na espessura aproximada de 5 cm (m³): Para escavação manual, será medido pela área do fundo de vala; Para escavação mecanizada, será medido pelo limite. O item remunera o fornecimento de pedra britada em números médios e a mão de obra necessária para o apiloamento do terreno e execução do lastro.

FORMA EM MADEIRA COMUM PARA FUNDAÇÃO

Será medido pelo desenvolvimento das áreas em contato com o concreto, não se descontando áreas de interseção até 0,20 m² (m²). O item remunera o fornecimento dos materiais e a mão de obra para execução e instalação da forma, incluindo escoras, gravatas, desmoldante e desforma.

ARMADURA EM TELA SOLDADA DE AÇO

Será medido pelo peso nominal das telas constantes no projeto de armadura (kg). O item remunera o fornecimento de tela soldada em aço CA-60 ou CA-50, transporte e colocação de telas de qualquer bitola; estão incluídos no item os serviços e materiais secundários como arame, espaçadores, emendas e perdas por desbitolamento, cortes e pontas de transpasse para emendas.

CONCRETO USINADO, FCK = 25 MPA

Será medido pelo volume calculado no projeto de formas, sendo que o volume da interseção dos diversos elementos estruturais deve ser computado uma só vez (m³). O item remunera o fornecimento, posto obra, de concreto usinado, resistência mínima à compressão de 25 MPa, plasticidade (slump) de 5 + 1 cm.

Praça do Paço Municipal, nº 10 - Centro - CEP 11.950-000 - Cajati, SP
E-mail: administracao@cajati.sp.gov.br - Telefone: (13) 3854-8700

Página 7 de 8





PREFEITURA DO MUNICÍPIO DE CAJATI

Estado de São Paulo

www.cajati.sp.gov.br - compras@cajati.sp.gov.br

Divisão de Licitações e Contratos

(13) 3854-8700

compras@cajati.sp.gov.br



PREFEITURA DO MUNICÍPIO DE CAJATI

- ESTADO DE SÃO PAULO -

SECRETARIA MUNICIPAL DE OBRAS E MOBILIDADE URBANA



LANÇAMENTO E ADENSAMENTO DE CONCRETO OU MASSA EM FUNDAÇÃO

Será medido pelo volume calculado no projeto de formas; sendo que o volume da interseção dos diversos elementos estruturais deve ser computado uma só vez (m³). O item remunera o fornecimento de equipamentos e mão de obra necessários para o transporte interno à obra, lançamento e adensamento de concreto ou massa em fundação.

CAIXA DE LIGAÇÃO OU INSPEÇÃO - TAMPA DE CONCRETO

Será medido pela área de caixa de ligação ou inspeção instalada (m²). O item fornece a caixa de ligação ou inspeção – tampa de concreto, materiais e mão de obra necessária para instalação.

TUBO DE PVC RÍGIDO BRANCO PxB COM VIOLA E ANEL DE BORRACHA, LINHA

ESGOTO SÉRIE NORMAL, DN= 100 MM, INCLUSIVE CONEXÕES

Será medido por comprimento de tubulação executada (m). Nas redes de captação dos sistemas prediais de esgoto e águas pluviais, prumadas, coletores e subcoletores, considerar o comprimento total da tubulação executada. O item remunera o fornecimento de materiais e mão de obra, e instalação de tubos de PVC rígido branco, PxB com viola e anel de borracha, linha esgoto série normal, DN= 100 mm, inclusive conexões. Nos tubos deverão estar gravados marca do fabricante, norma de fabricação e o diâmetro do tubo; remunera também: Solução limpadora e pasta lubrificante para juntas elásticas, materiais acessórios e eventuais perdas de corte; Abertura e fechamento de rasgos para tubulações embutidas, ou escavação e reaterro apiloado de valas com profundidade média de 60 cm para tubulações enterradas ou fixação por grampos ou presilhas para tubulações aparentes. Normas técnicas: NBR-5688, NBR-8160.

Cajati, 3 de julho de 2024.

BTS ENGENHARIA

Eng.^a Barbara Taeko da Silva Sioia

Praça do Paço Municipal, nº 10 - Centro - CEP 11.950-000 - Cajati, SP
E-mail: administracao@cajati.sp.gov.br - Telefone: (13) 3854-8700

Página 8 de 8





PREFEITURA DO MUNICÍPIO DE CAJATI

Estado de São Paulo

www.cajati.sp.gov.br - compras@cajati.sp.gov.br

Divisão de Licitações e Contratos

(13) 3854-8700

compras@cajati.sp.gov.br





PREFEITURA DO MUNICÍPIO DE CAJATI

Estado de São Paulo

www.cajati.sp.gov.br - compras@cajati.sp.gov.br

Divisão de Licitações e Contratos

(13) 3854-8700

compras@cajati.sp.gov.br



ANEXO 02

CONCORRÊNCIA, NA FORMA ELETRÔNICA Nº 011/ 2024

1. HABILITAÇÃO

1.1 EXIGÊNCIAS PARA HABILITAÇÃO

A empresa vencedora da Concorrência deverá anexar, na plataforma BLL, os documentos comprobatórios de habilitação, em até 03 (três) horas após a solicitação do Agente de Contratações, e eventuais documentos complementares deverão ser anexados em documentos complementares do sistema BLL (**item 9.1 do edital**).

O prazo de 03 (três) horas previsto no item anterior será contado quando houver, de acordo com o expediente na Prefeitura do Município de Cajati – SP.

1.2 DOCUMENTOS DE HABILITAÇÃO

Os documentos exigidos para habilitação serão enviados por meio do sistema eletrônico, em formato digital, através de chave eletrônica, no prazo de no máximo 03 (três) horas, prorrogável por igual período, contados da solicitação do agente de contratações.

Como condição prévia ao exame da documentação de habilitação do licitante detentor da proposta classificada em primeiro lugar, o Agente de Contratações verificará o eventual descumprimento das condições de participação, especialmente quanto à existência de sanção que impeça a participação no certame ou a futura contratação, mediante a consulta aos seguintes cadastros:

Consulta Consolidada de Pessoa Jurídica do Tribunal de Contas da União (<https://certidoes-apf.apps.tcu.gov.br/>)

A consulta aos cadastros será realizada em nome da empresa licitante e também de seu sócio majoritário, por força do artigo 12 da Lei nº 8.429, de 1992, que prevê, dentre as sanções impostas ao responsável pela prática de ato de improbidade administrativa, a proibição de contratar com o Poder Público, inclusive por intermédio de pessoa jurídica da qual seja sócio majoritário.

Caso conste na Consulta de Situação do Fornecedor a existência de Ocorrências Impeditivas Indiretas, o gestor diligenciará para verificar se houve fraude por parte das empresas apontadas no Relatório de Ocorrências Impeditivas Indiretas.

A tentativa de burla será verificada por meio dos vínculos societários, linhas de fornecimento similares, dentre outros.

O licitante será convocado para manifestação previamente à sua desclassificação.

Constatada a existência de sanção, o agente de contratações reputará o licitante inabilitado, por falta de condição de participação.

No caso de inabilitação, haverá nova verificação, pelo sistema, da eventual ocorrência do empate ficto, previsto nos arts. 44 e 45 da Lei Complementar nº 123, de 2006, atualizada pela Lei Complementar 147/ 2014, seguindo-se a disciplina antes estabelecida para a aceitação da proposta subsequente.

Havendo a necessidade de envio de documentos de habilitação complementares, necessários à confirmação daqueles exigidos neste Edital e já apresentados, o licitante será convocado a encaminhá-los, em formato digital, via e-mail, no prazo de 03 (três) horas, sob pena de inabilitação.

Caso haja divergência entre os documentos solicitados na plataforma BLL e os do edital, deverão prevalecer os documentos solicitados no edital que é a Lei Interna da Licitação, porém, nesses casos, após a verificação do agente de contratações de inconsistências e divergências na plataforma BLL, serão solicitados os documentos complementares à licitante vencedora, nos termos do item 9.2 que serão posteriormente disponibilizados no campo DOCUMENTOS da plataforma para conferência e acompanhamento das demais licitantes.

Não serão aceitos documentos de habilitação com indicação de CNPJ/ CPF diferentes, salvo aqueles legalmente permitidos.





PREFEITURA DO MUNICÍPIO DE CAJATI

Estado de São Paulo

www.cajati.sp.gov.br - compras@cajati.sp.gov.br

Divisão de Licitações e Contratos

(13) 3854-8700

compras@cajati.sp.gov.br



Se o licitante for a matriz, todos os documentos deverão estar em nome da matriz, e se o licitante for a filial, todos os documentos deverão estar em nome da filial, exceto aqueles documentos que, pela própria natureza, comprovadamente, forem emitidos somente em nome da matriz.

Serão aceitos registros de CNPJ de licitante matriz e filial com diferenças de números de documentos pertinentes ao CND e ao CRF/ FGTS, quando for comprovada a centralização do recolhimento dessas contribuições.

Ressalvado o disposto no item 5.3 e 9.2.1, os licitantes deverão encaminhar, nos termos deste Edital, a documentação relacionada nos itens a seguir, para fins de habilitação:

Habilitação jurídica:

No caso de empresário individual: inscrição no Registro Público de Empresas Mercantis, a cargo da Junta Comercial da respectiva sede.

No caso de sociedade empresária ou empresa individual de responsabilidade limitada - EIRELI: ato constitutivo, estatuto ou contrato social em vigor, devidamente registrado na Junta Comercial da respectiva sede, acompanhado de documento comprobatório de seus administradores;

Inscrição no Registro Público de Empresas Mercantis onde opera, com averbação no Registro onde tem sede a matriz, no caso de ser o participante sucursal, filial ou agência;

No caso de sociedade simples: inscrição do ato constitutivo no Registro Civil das Pessoas Jurídicas do local de sua sede, acompanhada de prova da indicação dos seus administradores;

Os documentos acima deverão estar acompanhados de todas as alterações ou da consolidação respectiva;

Regularidade fiscal e trabalhista:

Prova de inscrição no Cadastro Nacional de Pessoas Jurídicas ou no Cadastro de Pessoas Físicas, conforme o caso;

Prova de regularidade fiscal perante a Fazenda Nacional, mediante apresentação de certidão expedida conjuntamente pela Secretaria da Receita Federal do Brasil (RFB) e pela Procuradoria-Geral da Fazenda Nacional (PGFN), referente a todos os créditos tributários federais e à Dívida Ativa da União (DAU) por elas administrados, inclusive aqueles relativos à Seguridade Social, nos termos da Portaria Conjunta nº 1.751, de 02/ 10/ 2014, do Secretário da Receita Federal do Brasil e da Procuradora-Geral da Fazenda Nacional.

Prova de regularidade relativa à Seguridade Social (INSS) e ao Fundo de Garantia por Tempo de Serviço (FGTS), demonstrando situação regular no cumprimento dos encargos sociais instituídos por lei;

Prova de inexistência de débitos inadimplidos perante a Justiça do Trabalho, mediante a apresentação de certidão negativa ou positiva com efeito de negativa, nos termos do Título VII-A da Consolidação das Leis do Trabalho, aprovada pelo Decreto-Lei nº 5.452, de 1º de maio de 1943;

Prova de inscrição no cadastro de contribuintes estadual e/ ou Municipal, relativo ao domicílio ou sede do licitante, pertinente ao seu ramo de atividade e compatível com o objeto contratual;

Prova de regularidade com a Fazenda Estadual do domicílio ou sede do licitante, relativa à atividade em cujo exercício contrata ou concorre;

Prova de regularidade com a Fazenda Municipal, relativa ao domicílio ou sede do licitante;

Caso o licitante seja considerado isento dos tributos estaduais relacionados ao objeto licitatório, deverá comprovar tal condição mediante declaração da Fazenda Estadual do seu domicílio ou sede, ou outra equivalente, na forma da lei;

Caso o licitante detentor do menor preço seja qualificado como microempresa ou empresa de pequeno porte deverá apresentar toda a documentação exigida para efeito de comprovação de regularidade fiscal, mesmo que esta apresente alguma restrição, sob pena de inabilitação.

Qualificação Econômico-Financeira.

Certidão Negativa de Falência expedida pelo distribuidor da sede da pessoa jurídica, com data de emissão inferior a 180 (cento e oitenta) dias da entrega dos envelopes;



PREFEITURA DO MUNICÍPIO DE CAJATI

Estado de São Paulo

www.cajati.sp.gov.br - compras@cajati.sp.gov.br

Divisão de Licitações e Contratos

(13) 3854-8700

compras@cajati.sp.gov.br



Certidão negativa de recuperação judicial ou extrajudicial expedida pelo distribuidor da sede da pessoa jurídica, com data de emissão inferior a 180 (cento e oitenta) dias da entrega dos envelopes, ou nas hipóteses em que a certidão encaminhada for positiva, deve o licitante apresentar comprovante da homologação/deferimento pelo juízo competente do plano de recuperação judicial/ extrajudicial em vigor.

Balanco patrimonial e demonstrações contábeis do último exercício social, já exigíveis e apresentados na forma da lei, que comprovem a boa situação financeira da empresa, vedada a sua substituição por balancetes ou balanços provisórios, podendo ser atualizados por índices oficiais quando encerrado há mais de 03 (três) meses da data de apresentação da proposta;

No caso de empresa constituída no exercício social vigente, admite-se a apresentação de balanço patrimonial e demonstrações contábeis referentes ao período de existência da sociedade;

É admissível o balanço intermediário, se decorrer de lei ou contrato social/ estatuto social.

A comprovação da situação financeira da empresa será constatada mediante obtenção de índices de Liquidez Geral (LG), Solvência Geral (SG) e Liquidez Corrente (LC), superiores a 1 (um) resultantes da aplicação das fórmulas:

$$\text{LG (Liquidez Geral)} = \frac{\text{Ativo Circulante + Realizável a Longo Prazo}}{\text{Passivo Circulante + Passivo Não Circulante}}$$

$$\text{SG (Solvência Geral)} = \frac{\text{Ativo Total}}{\text{Passivo Circulante + Passivo Não Circulante}}$$

$$\text{LC (Liquidez Corrente)} = \frac{\text{Ativo Circulante}}{\text{Passivo Circulante}}$$

As empresas que apresentarem resultado inferior ou igual a 1 (um) em qualquer dos índices de Liquidez Geral (LG), Solvência Geral (SG) e Liquidez Corrente (LC), deverão comprovar, considerados os riscos para a Administração, e, a critério da autoridade competente, o capital mínimo ou o patrimônio líquido mínimo de 10% (dez por cento) do valor estimado da contratação ou do item pertinente.

As licitantes deverão apresentar comprovação, por meio de declaração, de relação de relação dos compromissos assumidos pelo licitante que importem em diminuição de sua capacidade econômico-financeira, excluídas parcelas já executadas de contratos firmados com a Administração Pública e/ ou com a iniciativa privada, vigentes na data da sessão pública de abertura desta licitação, não é superior ao Patrimônio Líquido do licitante, podendo este ser atualizado na forma já disciplinada neste Edital.

A declaração de que trata o item acima deverá estar acompanhada da Demonstração do Resultado do Exercício (DRE) relativa ao último exercício social, quando houver divergência percentual superior a 10% (dez por cento), para mais ou para menos, entre a declaração aqui tratada e a receita bruta discriminada na Demonstração do Resultado do Exercício (DRE), deverão ser apresentadas, concomitantemente, as devidas justificativas.

Qualificação Técnica:

Registro da empresa ou inscrição na entidade profissional competente – CREA ou CAU. (inciso V)





PREFEITURA DO MUNICÍPIO DE CAJATI

Estado de São Paulo

www.cajati.sp.gov.br - compras@cajati.sp.gov.br

Divisão de Licitações e Contratos

(13) 3854-8700

compras@cajati.sp.gov.br



Comprovação de aptidão para o desempenho de atividade pertinente (capacidade operacional) e compatível em características e quantidades do objeto da licitação...; Observado o disposto no caput e no § 1º do Artigo 67, será admitida a exigência de atestados com quantidades mínimas de até 50% (cinquenta por cento) das parcelas de que trata o referido parágrafo, vedadas limitações de tempo e de locais específicos relativas aos atestados; A exigência de atestados será restrita às parcelas de maior relevância ou valor significativo do objeto da licitação, assim consideradas as que tenham valor individual igual ou superior a 4% (quatro por cento) do valor total estimado da contratação;

As especificações e quantidades de serviços exigidas para comprovação de experiência (capacidade operacional), pela licitante para o presente edital são:

Comprovação de vínculo profissional para realização dos serviços, compatível e

LOTE 001 – ILUMINAÇÃO DA PISTA DE CAMINHADA AO REDOR DO CAMPO DA BARRA DO AZEITE:

DESCRIÇÃO DOS SERVIÇOS (OU SIMILAR)	QUANT	UNID
- Cabo de cobre flexível	548,39	M
- Caixa de passagem e tampa pré-moldadas em concreto, sem fundo, 30x30cm	12,00	UND
- Poste teleconico reto em aço SAE 1010/ 1020 galvanizado a fogo, altura de 6,00m	10,00	UND
- Haste de aterramento de 5/ 8” x 3m	10,00	UND
- Luminária LED retangular para poste, fluxo luminoso de 14083LM, eficiência mínima 135 LM/ W potência de 104W	10,00	UND
- Poda de árvore em altura com diâmetro de tronco maior ou igual a 0,60m AF_05/ 2018	2,00	UND

LOTE 002 – INSTALAÇÃO DE REDE DE PROTEÇÃO ATRÁS DO GOL DO CAMPO DA BARRA DO AZEITE:

DESCRIÇÃO DOS SERVIÇOS (OU SIMILAR)	QUANT	UNID
- Fornecimento e montagem de estrutura metálica em perfil metalon, sem pintura	870,76	KG
- Esmalte a base de água em superfície metálica, inclusive preparo	69,66	M2
- Tela de nylon para cobertura de quadra	537,41	M2
- Vergalhão com rosca, porca e arruela de diâmetro ¼” (tirante)	140,50	M

LOTE 003 – CONSTRUÇÃO DE MURO DE CONTENÇÃO AO LADO DO CAMPO DA BARRA DO AZEITE:

DESCRIÇÃO DOS SERVIÇOS (OU SIMILAR)	QUANT	UNID
- Forma em madeira comum para fundação	31,59	M2
- Armadura em barra de aço CA-50 (A ou B) FYK=500 MPA	267,74	KG
- Concreto usinado FCK = 25 MPA	6,32	M3

Assinado por 4 pessoas: THAIS INACIO DE ARAUJO RIBEIRO, GABRIEL LOBATO BELLI FRANCO ROSEMEIRE VIEIRA DOS SANTOS e RONALDO DE OLIVEIRA PINTO
Para verificar a validade das assinaturas, acesse <https://cajati.sp.gov.br/verificacaopdf/0833-6B69-9FBF-EFC7> e informe o código 0833-6B69-9FBF-EFC7





PREFEITURA DO MUNICÍPIO DE CAJATI

Estado de São Paulo

www.cajati.sp.gov.br - compras@cajati.sp.gov.br

Divisão de Licitações e Contratos

(13) 3854-8700

compras@cajati.sp.gov.br



- Alvenaria de bloco de concreto estrutural 19cm classe A	38,17	M2
- Acrílico para quadras e pisos cimentados	538,79	M2

Comprovação de vínculo profissional para realização dos serviços, compatível e pertinente com os serviços licitados, podendo se dar mediante “contrato social, registro na Carteira Profissional, ficha de empregado ou contrato de trabalho, sendo possível a contratação de profissional autônomo que preencha os requisitos e se responsabilize tecnicamente pela execução dos serviços”

Capacitação técnico-profissional: Atestado de responsabilidade técnica por execução do serviço de características semelhantes (inciso I), limitadas as parcelas de maior relevância, abaixo indicadas, do objeto da presente licitação, quais sejam:

LOTE 001 – ILUMINAÇÃO DA PISTA DE CAMINHADA AO REDOR DO CAMPO DA BARRA DO AZEITE:

DESCRIÇÃO
- Cabo de cobre flexível
- Caixa de passagem e tampa pré-moldadas em concreto, sem fundo, 30x30cm
- Poste teleconico reto em aço SAE 1010/ 1020 galvanizado a fogo, altura de 6,00m
- Haste de aterramento de 5/ 8” x 3m
- Luminária LED retangular para poste, fluxo luminoso de 14083LM, eficiência mínima 135 LM/ W potência de 104W
- Poda de árvore em altura com diâmetro de tronco maior ou igual a 0,60m AF_05/ 2018

LOTE 002 – INSTALAÇÃO DE REDE DE PROTEÇÃO ATRÁS DO GOL DO CAMPO DA BARRA DO AZEITE:

DESCRIÇÃO
- Fornecimento e montagem de estrutura metálica em perfil metalon, sem pintura
- Esmalte a base de água em superfície metálica, inclusive preparo
- Tela de nylon para cobertura de quadra
- Vergalhão com rosca, porca e arruela de diâmetro 1/4” (tirante)

LOTE 003 – CONSTRUÇÃO DE MURO DE CONTENÇÃO AO LADO DO CAMPO DA BARRA DO AZEITE:

DESCRIÇÃO
- Forma em madeira comum para fundação
- Armadura em barra de aço CA-50 (A ou B) FYK=500 MPA
- Concreto usinado FCK = 25 MPA
- Alvenaria de bloco de concreto estrutural 19cm classe A
- Acrílico para quadras e pisos cimentados





PREFEITURA DO MUNICÍPIO DE CAJATI

Estado de São Paulo

www.cajati.sp.gov.br - compras@cajati.sp.gov.br

Divisão de Licitações e Contratos

(13) 3854-8700

compras@cajati.sp.gov.br



Serão admitidas as comprovações de aptidão através de certidões ou atestados de serviços similares de complexidade tecnológica e operacional equivalente ou superior devidamente registrada e acervada no Conselho Regional de Engenharia e Agronomia (CREA) ou Conselho de Arquitetura e Urbanismo (CAU), fornecido por pessoas jurídicas de direito público ou privado, comprovando a plena aptidão para a execução de serviços/ obras com características semelhantes ao objeto da licitação

Os profissionais indicados pelo licitante para fins de comprovação da capacitação técnico-profissional de que trata o item "10.10.5 do edital" deverão participar do serviço objeto da licitação, admitindo-se a substituição por profissionais de experiência equivalente ou superior, desde que aprovada pela Administração

Conforme disposto no §12 do artigo 67 da Lei Federal nº 14133/ 2021, na documentação de que trata o item 10.10.5 do edital, não serão admitidos atestados de responsabilidade técnica de profissionais que, na forma de regulamento, tenham dado causa à aplicação das sanções previstas nos [incisos III e IV do caput do art. 156 desta Lei](#) em decorrência de orientação proposta, de prescrição técnica ou de qualquer ato profissional de sua responsabilidade.

No caso de serviço público, o atestado deverá ser fornecido pelo Poder Público a quem a licitante preste ou tenha prestado serviços.

No caso de serviço particular, o atestado poderá ser fornecido por pessoa jurídica pública ou privada a que os serviços estejam sendo ou tenham sido prestados.

O atestado deverá ser firmado por pessoa que efetivamente responda civilmente pela empresa declarante, como seu diretor, sócio-gerente ou, no caso de Poder Público, pelo responsável legal pelos serviços, devendo o signatário estar claramente identificado (nome e função).

Poderá a Administração oficial a licitante ou diligenciar a quem quer que seja, na forma do artigo 59, § 2º, da Lei Federal nº 14133/ 2021 a fim de verificar a veracidade das informações contidas nos atestados, podendo requerer documentos ou informações, tais como cópia de contratos, recolhimento de tributos, dentre outros cabíveis.

Indicação das instalações, aparelhamento e do pessoal técnico adequados e disponíveis para a realização do objeto da licitação, bem como da qualificação de cada um dos membros da equipe técnica que se responsabilizará pelos trabalhos.

Declaração de Inidoneidade (Anexo 6 do Edital);

Declaração de Fato Impeditivo (Anexo 7 do edital);

Declaração que não emprega menor e que não possui empregados executando trabalho degradante ou forçado, observando o disposto nos incisos III e IV do art. 1º e no inciso III do art. 5º da Constituição Federal e de que não foi condenada judicialmente, com trânsito em julgado, por exploração de trabalho infantil, por submissão de trabalhadores a condições análogas às de escravo ou por contratação de adolescentes nos casos vedados pela legislação trabalhista; (Anexo 8 do edital);

Declaração de Responsabilidade (Anexo 10 do edital);

Declaração de ausência de parentesco e vínculo (Anexo 11 do edital);

Declaração de que cumpre as exigências de reserva de cargos para pessoa com deficiência e para reabilitado da Previdência Social, previstas em lei e em outras normas específicas (Anexo 12 do edital);

Comprovação de visita técnica devidamente preenchida conforme (Anexo 15 do edital) ou Declaração para empresas que optarem em não realizar a Visita Técnica conforme modelo do (Anexo 15 do edital), em papel timbrado e subscrita por representante legal que possui plena ciência das características gerais dos serviços a serem executadas e dos projetos referentes a Licitação, de forma a não poder alegar posterior desconhecimento do objeto a ser contratado;

Constatado o atendimento às exigências de habilitação fixadas no Edital, o licitante será declarado vencedor.





PREFEITURA DO MUNICÍPIO DE CAJATI

Estado de São Paulo

www.cajati.sp.gov.br - compras@cajati.sp.gov.br

Divisão de Licitações e Contratos

(13) 3854-8700

compras@cajati.sp.gov.br



Após a entrega dos documentos para habilitação, não será permitida a substituição ou a apresentação de novos documentos, salvo em sede de diligência, para (Lei Federal nº 14.133/2021, art. 64 e IN 73/2022, art. 39, §4º):

complementação de informações acerca dos documentos já apresentados pelos licitantes e desde que necessária para apurar fatos existentes à época da abertura do certame; e
atualização de documentos cuja validade tenha expirado após a data de recebimento das propostas;

Na análise dos documentos de habilitação, o Agente de contratações poderá sanar erros ou falhas, que não alterem a substância dos documentos e sua validade jurídica, mediante decisão fundamentada, registrada em ata e acessível a todos, atribuindo-lhes eficácia para fins de habilitação e classificação.

A verificação pelo agente de contratações, em sítios eletrônicos oficiais de órgãos e entidades emissores de certidões constitui meio legal de prova, para fins de habilitação, conforme Artigo 68, §1º da Lei Federal nº 14133/2021.

Na hipótese de o licitante não atender às exigências para habilitação, o agente de contratações examinará a proposta subsequente e assim sucessivamente, na ordem de classificação, até a apuração de uma proposta que atenda ao presente edital, observado o prazo disposto no subitem. Somente serão disponibilizados para acesso público os documentos de habilitação do licitante cuja proposta atenda ao edital de licitação, após concluídos os procedimentos de que trata o subitem anterior.

A comprovação de regularidade fiscal e trabalhista das microempresas e das empresas de pequeno porte somente será exigida para efeito de contratação, e não como condição para participação na licitação (art. 4º do Decreto nº 8.538/2015).

Quando a fase de habilitação anteceder a de julgamento e já tiver sido encerrada, não caberá exclusão de licitante por motivo relacionado à habilitação, salvo em razão de fatos supervenientes ou só conhecidos após o julgamento.

A existência de restrição relativamente à regularidade fiscal e trabalhista não impede que a licitante qualificada como microempresa ou empresa de pequeno porte seja declarada vencedora, uma vez que atenda a todas as demais exigências do edital.

A declaração do vencedor acontecerá no momento imediatamente posterior à fase de habilitação. Caso a proposta mais vantajosa seja ofertada por licitante qualificada como microempresa ou empresa de pequeno porte, e uma vez constatada a existência de alguma restrição no que tange à regularidade fiscal e trabalhista, a mesma será convocada para, no prazo de 05 (cinco) dias úteis, após a declaração do vencedor, comprovar a regularização. O prazo poderá ser prorrogado por igual período, a critério da Administração Pública, quando requerida pelo licitante, mediante apresentação de justificativa.

A não regularização fiscal e trabalhista no prazo previsto no subitem anterior acarretará a inabilitação do licitante, sem prejuízo das sanções previstas neste Edital, sendo facultada a convocação dos licitantes remanescentes, na ordem de classificação. Se, na ordem de classificação, seguir-se outra microempresa, empresa de pequeno porte com alguma restrição na documentação fiscal e trabalhista, será concedido o mesmo prazo para regularização.

Havendo necessidade de analisar minuciosamente os documentos exigidos, o Agente de Contratações suspenderá a sessão, informando no “chat” a nova data e horário para a continuidade da mesma.

Será inabilitado o licitante que não comprovar sua habilitação, seja por não apresentar quaisquer dos documentos exigidos, ou apresentá-los em desacordo com o estabelecido neste Edital.

Nos itens não exclusivos a microempresas e empresas de pequeno porte, em havendo inabilitação, haverá nova verificação, pelo sistema, da eventual ocorrência do empate ficto, previsto nos artigos 44 e 45 da LC nº 123, de 2006, atualizada pela Lei Complementar 147/2014, seguindo-se a disciplina antes estabelecida para aceitação da proposta subsequente.





PREFEITURA DO MUNICÍPIO DE CAJATI

Estado de São Paulo

www.cajati.sp.gov.br - compras@cajati.sp.gov.br

Divisão de Licitações e Contratos

(13) 3854-8700

compras@cajati.sp.gov.br



O licitante provisoriamente vencedor em um lote, que estiver concorrendo em outro lote, ficará obrigado a comprovar os requisitos de habilitação cumulativamente, isto é, somando as exigências do lote em que venceu às do lote em que estiver concorrendo, e assim sucessivamente, sob pena de inabilitação, além da aplicação das sanções cabíveis.

Não havendo a comprovação cumulativa dos requisitos de habilitação, a inabilitação recairá sobre os itens de menores valores cuja retiradas sejam suficientes para a habilitação do licitante nos remanescentes.





PREFEITURA DO MUNICÍPIO DE CAJATI

Estado de São Paulo

www.cajati.sp.gov.br - compras@cajati.sp.gov.br

Divisão de Licitações e Contratos

(13) 3854-8700

compras@cajati.sp.gov.br



ANEXO 03

CONCORRÊNCIA, NA FORMA ELETRÔNICA Nº 011/ 2024 MODELO DE PROPOSTA COMERCIAL FINAL (licitante vencedor em papel timbrado)

Apresentamos nossa proposta para **OBJETO / JUSTIFICATIVA:**

Contratação de empresa especializada para execução da segunda etapa de reforma do Campo Municipal da Barra do Azeite, objeto da presente licitação Concorrência, na Forma Eletrônica nº 011/ 2024 acatando todas as estipulações consignadas no respectivo Edital e seus anexos.

IDENTIFICAÇÃO DO CONCORRENTE:

NOME DA EMPRESA:

CNPJ e INSCRIÇÃO ESTADUAL:

REPRESENTANTE e CARGO:

CARTEIRA DE IDENTIDADE e CPF:

ENDEREÇO e TELEFONE:

AGÊNCIA e Nº DA CONTA BANCÁRIA

PREÇO (READEQUADO AO LANCE VENCEDOR)

Deverá ser cotado, preço unitário e total por item e global do lote, de acordo com o Anexo 01 do Edital.

CONCORRÊNCIA Nº 011/ 2024

LOTE	DESCRIÇÃO	UNIDADE	PRAZO CONCLUSÃO	VALOR TOTAL
Contratação de empresa especializada para execução da segunda etapa de reforma do Campo Municipal da Barra do Azeite				
01	Iluminação da Pista de Caminhada ao redor do Campo da Barra do Azeite	OBRA	60 (SESSENTA DIAS)	
02	– Instalação de Rede de Proteção atrás do Gol do Campo da Barra do Azeite	OBRA	60 (SESSENTA DIAS)	
03	– Construção de Muro de Contenção ao lado do Campo Barra do Azeite	OBRA	90 (NOVENTA DIAS)	
TOTAL GERAL				

Valor Total por extenso: R\$ _____ (_____)





PREFEITURA DO MUNICÍPIO DE CAJATI

Estado de São Paulo

www.cajati.sp.gov.br - compras@cajati.sp.gov.br

Divisão de Licitações e Contratos

(13) 3854-8700

compras@cajati.sp.gov.br



LOCAL: RUA URUGUAI, S/N - BARRA DO AZEITE - CAJATI / SP

FONTE	COD.	DESCRIÇÃO DOS SERVIÇOS	UNID.	QUANT.	Preço Unitário (R\$)	Pr. Unit. + B.D.I. (R\$)	Pr. Total (R\$)
		ILUMINAÇÃO					
1.		ALIMENTAÇÃO ATÉ O QUADRO					
CDHU	02.08.020	PLACA DE IDENTIFICAÇÃO PARA OBRA	M2	3,00			
CDHU	39.21.060	CABO DE COBRE FLEXÍVEL DE 16 MM ² , ISOLAMENTO 0,6/1KV - ISOLAÇÃO HEPR 90°C	M	28,02			
CDHU	38.01.040	ELETRODUTO DE PVC RÍGIDO ROSCÁVEL DE 3/4' - COM ACESSÓRIOS	M	9,34			
		ILUMINAÇÃO DA PISTA DE CAMINHADA					
SINAPI	101877	QUADRO DE DISTRIBUIÇÃO DE ENERGIA EM PVC, DE EMBUTIR, SEM BARRAMENTO, PARA 3 DISJUNTORES - FORNECIMENTO E INSTALAÇÃO. AF 10/2020	UN	1,00			
CDHU	38.01.040	ELETRODUTO DE PVC RÍGIDO ROSCÁVEL DE 3/4' - COM ACESSÓRIOS	M	9,00			
CDHU	37.13.630	DISJUNTOR TERMOMAGNÉTICO, BIPOLAR 220/380 V, CORRENTE DE 10 A ATÉ 50 A	UN	1,00			
CDHU	37.13.630	DISJUNTOR TERMOMAGNÉTICO, BIPOLAR 220/380 V, CORRENTE DE 10 A ATÉ 50 A	UN	2,00			
CDHU	40.11.010	RELÉ FOTOELÉTRICO 50/60 HZ, 110/220 V, 1200 VA, COMPLETO	UN	2,00			
CDHU	39.21.050	CABO DE COBRE FLEXÍVEL DE 10 MM ² , ISOLAMENTO 0,6/1KV - ISOLAÇÃO HEPR 90°C	M	1096,77			



PREFEITURA DO MUNICÍPIO DE CAJATI

Estado de São Paulo

www.cajati.sp.gov.br - compras@cajati.sp.gov.br

Divisão de Licitações e Contratos

(13) 3854-8700

compras@cajati.sp.gov.br



CDHU	39.21.231	CABO DE COBRE FLEXÍVEL DE 3 X 2,5 MM ² , ISOLAMENTO 0,6/1 KV - ISOLAÇÃO HEPR 90°C	M	120,00			
CDHU	38.13.020	ELETRODUTO CORRUGADO EM POLIETILENO DE ALTA DENSIDADE, DN= 50 MM, COM ACESSÓRIOS	M	365,59			
SINAPI	90569	CAIXA DE PASSAGEM E TAMPA PRÉ-MOLDADAS EM CONCRETO, SEM FUNDO, 30X30CM	UN	24,00			
CDHU	41.10.430	POSTE TELECÔNICO RETO EM AÇO SAE 1010/1020 GALVANIZADO A FOGO, ALTURA DE 6,00 M	UN	20,00			
CDHU	41.11.440	SUPORTE TUBULAR DE FIXAÇÃO EM POSTE PARA 1 LUMINÁRIA TIPO PÉTALA	UN	20,00			
CDHU	42.05.210	HASTE DE ATERRAMENTO DE 5/8" X 3 M	UN	20,00			
CDHU	41.11.704	LUMINÁRIA LED RETANGULAR PARA POSTE, FLUXO LUMINOSO DE 14083 LM, EFICIÊNCIA MÍNIMA 135 LM/W - POTÊNCIA DE 104 W	UN	20,00			
CDHU	39.04.070	CABO DE COBRE NU, TÊMPERA MOLE, CLASSE 2, DE 35 MM ²	M	14,00			
CDHU	39.09.040	CONECTOR SPLIT-BOLT PARA CABO DE 35 MM ² , LATÃO, SIMPLES	UN	20,00			
CDHU	06.01.020	ESCAVAÇÃO MANUAL EM SOLO DE 1ª E 2ª CATEGORIA EM CAMPO ABERTO	M3	58,24			
CDHU	06.11.020	REATERRO MANUAL PARA SIMPLES REGULARIZAÇÃO SEM COMPACTAÇÃO	M3	58,24			
					SUBTOTAL		
2.		LIMPEZA E PODA DE ÁRVORE					
SINAPI	98535	PODA EM ALTURA DE ÁRVORE COM DIÂMETRO DE TRONCO MAIOR OU IGUAL A 0,60 M.AF_05/2018	UN	5,00			



PREFEITURA DO MUNICÍPIO DE CAJATI

Estado de São Paulo

www.cajati.sp.gov.br - compras@cajati.sp.gov.br

Divisão de Licitações e Contratos

(13) 3854-8700

compras@cajati.sp.gov.br



CDHU	05.07.040	REMOÇÃO DE ENTULHO SEPARADO DE OBRA COM CAÇAMBA METÁLICA - TERRA, ALVENARIA, CONCRETO, ARGAMASSA, MADEIRA, PAPEL, PLÁSTICO OU METAL	M3	10,50			
						SUBTOTAL	
						TOTAL GERAL	

CRONOGRAMA FÍSICO - FINANCEIRO

OBJETO: LOTE 1 - ILUMINAÇÃO DA PISTA DE CAMINHA AO REDOR DO CAMPO DA BARRA DO AZEITE	PRAZO PROPOSTO
	INÍCIO: 05 dias da data da assinatura da O.S.
	FINAL: 60 dias a partir da data da assinatura da O.S.





PREFEITURA DO MUNICÍPIO DE CAJATI

Estado de São Paulo

www.cajati.sp.gov.br - compras@cajati.sp.gov.br

Divisão de Licitações e Contratos

(13) 3854-8700

compras@cajati.sp.gov.br



LOCAL: RUA OCIDENTE, Nº 229 - BAIRRO VILA ANTUNES - CAJATI-SP		UNIDADE	1º mês	2º mês	3º mês	8º mês	TOTAL
ITEM	SERVIÇOS		30 dias	60 dias	90 dias	240 dias	
1. ILUMINAÇÃO							
		%	62%	38%			
		R\$					
2. LIMPEZA E PODA DE ÁRVORE							
		%		100%			
		R\$					
TOTAL							

**DEMONSTRAÇÃO DA COMPOSIÇÃO DA TAXA DE BENEFÍCIOS E
DESPEAS INDIRETAS**





PREFEITURA DO MUNICÍPIO DE CAJATI

Estado de São Paulo

www.cajati.sp.gov.br - compras@cajati.sp.gov.br

Divisão de Licitações e Contratos

(13) 3854-8700

compras@cajati.sp.gov.br



		Despesas indiretas	
	AC:	Taxa de administração central;	
	S:	Taxa de seguros;	
	R:	Taxa de riscos;	
	G:	Taxa de garantias;	
	DF:	Taxa de despesas financeiras;	
Total Despesas Indiretas			
		Bonificação	
	L:	Taxa de lucro / remuneração;	
Total Bonificação			
		Detalhe Impostos	
		PIS	
		COFINS	





PREFEITURA DO MUNICÍPIO DE CAJATI

Estado de São Paulo

www.cajati.sp.gov.br - compras@cajati.sp.gov.br

Divisão de Licitações e Contratos

(13) 3854-8700

compras@cajati.sp.gov.br



	ISSQN	
	CPRB	
I:	Taxa de incidência de impostos (PIS, COFINS, ISSQN, CPRB)	
Fórmula para o cálculo do B.D.I. (benefícios e despesas indiretas)		
BDI =	$\frac{(1 + AC + S + R + G) \times (1 + DF) \times (1 + L)}{(1 - I)}$	-1

OBJETO: LOTE 2 - INSTALAÇÃO DE REDE DE PROTEÇÃO ATRÁS DO GOL DO CAMPO BARRA DO AZEITE
LOCAL: RUA URUGUAI, S/N - BARRA DO AZEITE - CAJATI / SP

FORTE	COD.	DESCRIÇÃO DOS SERVIÇOS	UNID.	QUANT.	Preço Unitário (R\$)	Pr. Unit. + B.D.I. (R\$)	Pr. Total (R\$)
		INSTALAÇÃO DE REDE DE PROTEÇÃO ATRÁS DO GOL DO CAMPO BARRA DO AZEITE					
	1.	RETIRADAS					
CDHU	04.02.140	RETIRADA DE ESTRUTURA METÁLICA	KG	440,76			





PREFEITURA DO MUNICÍPIO DE CAJATI

Estado de São Paulo

www.cajati.sp.gov.br - compras@cajati.sp.gov.br

Divisão de Licitações e Contratos

(13) 3854-8700

compras@cajati.sp.gov.br



CDHU	04.01.100	RETIRADA DE CERCA	M	106,34			
CDHU	03.02.020	DEMOLIÇÃO MANUAL DE ALVENARIA DE FUNDAÇÃO/EMBASAMENTO	M3	1,13			
CDHU	05.07.040	REMOÇÃO DE ENTULHO SEPARADO DE OBRA COM CAÇAMBA METÁLICA - TERRA, ALVENARIA, CONCRETO, ARGAMASSA, MADEIRA, PAPEL, PLÁSTICO OU METAL	M3	17,54			
INSTALAÇÃO DE REDE DE PROTEÇÃO							
CDHU	02.08.020	PLACA DE IDENTIFICAÇÃO PARA OBRA	M2	3,00			
CDHU	12.01.021	BROCA EM CONCRETO ARMADO DIÂMETRO DE 20 CM - COMPLETA	M	30,00			
CDHU	09.01.030	FORMA EM MADEIRA COMUM PARA ESTRUTURA	M2	4,50			
CDHU	10.01.040	ARMADURA EM BARRA DE AÇO CA-50 (A OU B) FYK = 500 MPA	KG	74,51			
CDHU	10.01.060	ARMADURA EM BARRA DE AÇO CA-60 (A OU B) FYK = 600 MPA	KG	26,46			
CDHU	11.03.090	CONCRETO PREPARADO NO LOCAL, FCK = 20 MPA	M3	1,29			
CDHU	11.16.060	LANÇAMENTO E ADENSAMENTO DE CONCRETO OU MASSA EM ESTRUTURA	M3	1,29			
CDHU	15.03.150	FORNECIMENTO E MONTAGEM DE ESTRUTURA METÁLICA EM PERFIL METALON, SEM PINTURA	KG	1741,52			



PREFEITURA DO MUNICÍPIO DE CAJATI

Estado de São Paulo

www.cajati.sp.gov.br - compras@cajati.sp.gov.br

Divisão de Licitações e Contratos

(13) 3854-8700

compras@cajati.sp.gov.br



CDHU	33.11.050	ESMALTE À BASE ÁGUA EM SUPERFÍCIE METÁLICA, INCLUSIVE PREPARO	M2	139,32			
SINAPI	170365	TELA DE NYLON PARA COBERTURA DE QUADRA	M2	1074,83			
CDHU	38.07.210	VERGALHÃO COM ROSCA, PORCA E ARRUELA DE DIÂMETRO 1/4" (TIRANTE)	M	281,00			
					SUBTOTAL		
					TOTAL GERAL		

CRONOGRAMA FÍSICO - FINANCEIRO

OBJETO: LOTE 2 - INSTALAÇÃO DE REDE DE PROTEÇÃO ATRÁS DO GOL DO CAMPO BARRA DO AZEITE LOCAL: RUA URUGUAI, S/N - BARRA DO AZEITE - CAJATI / SP	PRAZO PROPOSTO	
	INÍCIO: 05 dias da data da assinatura da O.S.	
	FINAL: 60 dias a partir da data da assinatura da O.S.	





PREFEITURA DO MUNICÍPIO DE CAJATI

Estado de São Paulo

www.cajati.sp.gov.br - compras@cajati.sp.gov.br

Divisão de Licitações e Contratos

(13) 3854-8700

compras@cajati.sp.gov.br



ITEM	SERVIÇOS	UNIDADE	1º mês	2º mês	3º mês	TOTAL
			30 dias	60 dias	90 dias	
1.	INSTALAÇÃO DE REDE DE PROTEÇÃO ATRÁS DO GOL DO CAMPO BARBA DO AZEITE					
		%	53%	47%		
		R\$				
TOTAL						

DEMONSTRAÇÃO DA COMPOSIÇÃO DA TAXA DE BENEFÍCIOS E DESPESAS INDIRETAS

	Despesas indiretas
AC:	Taxa de administração central;





PREFEITURA DO MUNICÍPIO DE CAJATI

Estado de São Paulo

www.cajati.sp.gov.br - compras@cajati.sp.gov.br

Divisão de Licitações e Contratos

(13) 3854-8700

compras@cajati.sp.gov.br



	S:	Taxa de seguros;	
	R:	Taxa de riscos;	
	G:	Taxa de garantias;	
	DF:	Taxa de despesas financeiras;	
Total Despesas Indiretas			
		Bonificação	
	L:	Taxa de lucro / remuneração;	
Total Bonificação			
		Detalhe Impostos	
		PIS	
		COFINS	
		ISSQN	
		CPRB	
	I:	Taxa de incidência de impostos (PIS, COFINS, ISSQN, CPRB)	





PREFEITURA DO MUNICÍPIO DE CAJATI

Estado de São Paulo

www.cajati.sp.gov.br - compras@cajati.sp.gov.br

Divisão de Licitações e Contratos

(13) 3854-8700

compras@cajati.sp.gov.br



Fórmula para o cálculo do B.D.I. (benefícios e despesas indiretas)	
BDI =	$\frac{(1 + AC + S + R + G) \times (1 + DF) \times (1 + L)}{(1 - I)} - 1$

**OBJETO: LOTE 3 - CONSTRUÇÃO DE MURO DE CONTENÇÃO AO LADO DO
CAMPO BARRA DO AZEITE
LOCAL: RUA URUGUAI, S/N - BARRA DO AZEITE -
CAJATI / SP**

FONTE	COD.	DESCRIÇÃO DOS SERVIÇOS	UNID.	QUANT.	Preço Unitário (R\$)	Pr. Unit. + B.D.I. (R\$)	Pr. Total (R\$)
		CONSTRUÇÃO DE MURO DE ARRIMO					
1.		SERVIÇOS PRELIMINRES					
CDHU	02.08.020	PLACA DE IDENTIFICAÇÃO PARA OBRA	M2	3,00			
CDHU	07.01.020	ESCAVAÇÃO E CARGA MECANIZADA EM SOLO DE 1ª CATEGORIA, EM CAMPO ABERTO	M3	157,63			
CDHU	05.07.040	REMOÇÃO DE ENTULHO SEPARADO DE OBRA COM CAÇAMBA METÁLICA - TERRA, ALVENARIA,	M3	31,53			





PREFEITURA DO MUNICÍPIO DE CAJATI

Estado de São Paulo

www.cajati.sp.gov.br - compras@cajati.sp.gov.br

Divisão de Licitações e Contratos

(13) 3854-8700

compras@cajati.sp.gov.br



		CONCRETO, ARGAMASSA, MADEIRA, PAPEL, PLÁSTICO OU METAL					
CDHU	02.02.150	LOCAÇÃO DE CONTAINER TIPO DEPÓSITO - ÁREA MÍNIMA DE 13,80 M ²	UNMES	2,00			
MURO DE CONTENÇÃO - PRÓXIMO A ESCOLA							
CDHU	12.01.041	BROCA EM CONCRETO ARMADO DIÂMETRO DE 25 CM - COMPLETA	M	36,00			
CDHU	09.01.020	FORMA EM MADEIRA COMUM PARA FUNDAÇÃO	M2	63,18			
CDHU	10.01.040	ARMADURA EM BARRA DE AÇO CA-50 (A OU B) FYK = 500 MPA	KG	535,47			
CDHU	10.01.060	ARMADURA EM BARRA DE AÇO CA-60 (A OU B) FYK = 600 MPA	KG	126,20			
CDHU	11.01.130	CONCRETO USINADO, FCK = 25 MPA	M3	12,64			
CDHU	11.16.040	LANÇAMENTO E ADENSAMENTO DE CONCRETO OU MASSA EM FUNDAÇÃO	M3	12,64			
CDHU	14.11.271	ALVENARIA DE BLOCO DE CONCRETO ESTRUTURAL 19 CM - CLASSE A	M2	76,34			
CDHU	11.05.040	ARGAMASSA GRAUTE	M3	14,50			
CDHU	34.02.100	PLANTIO DE GRAMA ESMERALDA EM PLACAS (JARDINS E CANTEIROS)	M2	375,60			
SINAPI	10541	CALHA/CANALETA DE CONCRETO SIMPLES, TIPO	m	69,62			



PREFEITURA DO MUNICÍPIO DE CAJATI

Estado de São Paulo

www.cajati.sp.gov.br - compras@cajati.sp.gov.br

Divisão de Licitações e Contratos

(13) 3854-8700

compras@cajati.sp.gov.br



		MEIA CANA, D = 30 CM, PARA AGUA PLUVIAL					
					SUBTOTAL		
2.		PINTURA E ACABAMENTO					
CDHU	17.01.020	ARGAMASSA DE REGULARIZAÇÃO E/OU PROTEÇÃO	M3	5,39			
CDHU	33.06.020	ACRÍLICO PARA QUADRAS E PISOS CIMENTADOS	M2	1077,58			
FDE	15.04.001	CAIACAO	m ²	408,00			
CDHU	17.02.020	CHAPISCO	M2	114,94			
CDHU	17.02.120	EMBOÇO COMUM	M2	114,94			
CDHU	17.02.220	REBOCO	M2	114,94			
CDHU	33.10.030	TINTA ACRÍLICA ANTIMOFO EM MASSA, INCLUSIVE PREPARO	M2	114,94			
CDHU	14.20.020	CIMALHA EM CONCRETO COM PINGADEIRA	M	89,30			
					SUBTOTAL		
3.		MURETA DE PROTEÇÃO NA CALÇADA					
CDHU	12.01.021	BROCA EM CONCRETO ARMADO DIÂMETRO DE 20 CM - COMPLETA	M	20,00			
CDHU	06.01.020	ESCAVAÇÃO MANUAL EM SOLO DE 1ª E 2ª CATEGORIA EM CAMPO ABERTO	M3	8,69			
CDHU	09.01.020	FORMA EM MADEIRA COMUM PARA FUNDAÇÃO	M2	0,00			
CDHU	11.01.130	CONCRETO USINADO, FCK = 25 MPA	M3	2,29			



PREFEITURA DO MUNICÍPIO DE CAJATI

Estado de São Paulo

www.cajati.sp.gov.br - compras@cajati.sp.gov.br

Divisão de Licitações e Contratos

(13) 3854-8700

compras@cajati.sp.gov.br



CDHU	11.16.040	LANÇAMENTO E ADENSAMENTO DE CONCRETO OU MASSA EM FUNDAÇÃO	M3	2,29			
CDHU	10.01.040	ARMADURA EM BARRA DE AÇO CA-50 (A OU B) FYK = 500 MPA	KG	208,25			
CDHU	10.01.060	ARMADURA EM BARRA DE AÇO CA-60 (A OU B) FYK = 600 MPA	KG	34,73			
CDHU	14.10.111	ALVENARIA DE BLOCO DE CONCRETO DE VEDAÇÃO DE 14 CM - CLASSE C	M2	28,95			
SINAPI	93205	CINTA DE AMARRAÇÃO DE ALVENARIA MOLDADA IN LOCO COM UTILIZAÇÃO DE BLOCOS CANALETA. AF_03/2016	M	48,25			
					SUBTOTAL		
4.		SERVIÇOS COMPLEMENTARES					
CDHU	03.01.020	DEMOLIÇÃO MANUAL DE CONCRETO SIMPLES	M3	2,42			
CDHU	11.18.040	LASTRO DE PEDRA BRITADA	M3	1,24			
CDHU	09.01.020	FORMA EM MADEIRA COMUM PARA FUNDAÇÃO	M2	7,43			
CDHU	10.02.020	ARMADURA EM TELA SOLDADA DE AÇO	KG	36,65			
CDHU	11.01.130	CONCRETO USINADO, FCK = 25 MPA	M3	3,71			
CDHU	11.16.040	LANÇAMENTO E ADENSAMENTO DE	M3	3,71			



PREFEITURA DO MUNICÍPIO DE CAJATI

Estado de São Paulo

www.cajati.sp.gov.br - compras@cajati.sp.gov.br

Divisão de Licitações e Contratos

(13) 3854-8700

compras@cajati.sp.gov.br



		CONCRETO OU MASSA EM FUNDAÇÃO					
FDE	09.06.025	CAIXA DE PASSAGEM EM ALVENARIA DE 0,40X0,40X0,40 M	un	3,00			
CDHU	46.02.070	TUBO DE PVC RÍGIDO BRANCO PVB COM VIROLA E ANEL DE BORRACHA, LINHA ESGOTO SÉRIE NORMAL, DN= 100 MM, INCLUSIVE CONEXÕES	M	8,20			
					SUBTOTAL		
					TOTAL GERAL		

CRONOGRAMA FÍSICO - FINANCEIRO

	PRAZO PROPOSTO
--	-----------------------





PREFEITURA DO MUNICÍPIO DE CAJATI

Estado de São Paulo

www.cajati.sp.gov.br - compras@cajati.sp.gov.br

Divisão de Licitações e Contratos

(13) 3854-8700

compras@cajati.sp.gov.br



OBJETO: LOTE 3 - CONSTRUÇÃO DE MURO DE CONTENÇÃO AO LADO DO CAMPO BARRA DO AZEITE

LOCAL: RUA URUGUAI, S/N - BARRA DO AZEITE - CAJATI / SP

INÍCIO: 05 dias da data da assinatura da O.S.

FINAL: 90 dias a partir da data da assinatura da O.S.

ITEM	SERVIÇOS	UNIDADE	1º mês	2º mês	3º mês	TOTAL
			30 dias	60 dias	90 dias	
1. SERVIÇOS PRELIMINRES						
			%	57%	32%	11%
			R\$			
2. PINTURA E ACABAMENTO						
			%	18%	51%	31%
			R\$			





PREFEITURA DO MUNICÍPIO DE CAJATI

Estado de São Paulo

www.cajati.sp.gov.br - compras@cajati.sp.gov.br

Divisão de Licitações e Contratos

(13) 3854-8700

compras@cajati.sp.gov.br



3.	MURETA DE PROTEÇÃO NA CALÇADA		
	%	16%	84%
	R\$		
4.	SERVIÇOS COMPLEMENTARES		
	%	100%	
	R\$		
TOTAL			

DEMONSTRAÇÃO DA COMPOSIÇÃO DA TAXA DE BENEFÍCIOS E DESPESAS INDIRETAS	
	Despesas indiretas
AC:	Taxa de administração central;
S:	Taxa de seguros;





PREFEITURA DO MUNICÍPIO DE CAJATI

Estado de São Paulo

www.cajati.sp.gov.br - compras@cajati.sp.gov.br

Divisão de Licitações e Contratos

(13) 3854-8700

compras@cajati.sp.gov.br



	R:	Taxa de riscos;	
	G:	Taxa de garantias;	
	DF:	Taxa de despesas financeiras;	
Total Despesas Indiretas			
		Bonificação	
	L:	Taxa de lucro / remuneração;	
Total Bonificação			
		Detalhe Impostos	
		PIS	
		COFINS	
		ISSQN	
		CPRB	
	I:	Taxa de incidência de impostos (PIS, COFINS, ISSQN, CPRB)	



PREFEITURA DO MUNICÍPIO DE CAJATI

Estado de São Paulo

www.cajati.sp.gov.br - compras@cajati.sp.gov.br

Divisão de Licitações e Contratos

(13) 3854-8700

compras@cajati.sp.gov.br



Fórmula para o cálculo do B.D.I. (benefícios e despesas indiretas)

BDI =	$\frac{(1 + AC + S + R + G) \times (1 + DF) \times (1 + L)}{(1 - I)}$	-1
--------------	---	-----------





PREFEITURA DO MUNICÍPIO DE CAJATI

Estado de São Paulo

www.cajati.sp.gov.br - compras@cajati.sp.gov.br

Divisão de Licitações e Contratos

(13) 3854-8700

compras@cajati.sp.gov.br



CONDIÇÕES GERAIS

A proponente declara conhecer os termos do instrumento convocatório que rege a presente licitação.

LOCAL E PRAZO DE ENTREGA

De acordo com o especificado no Anexo 01, deste Edital.

Declaramos de que a presente proposta econômica compreende a integralidade dos custos de atendimento dos direitos trabalhistas assegurados na Constituição Federal, nas leis trabalhistas, nas normas infralegais, nas convenções coletivas de trabalho e nos termos do ajustamento de conduta vigentes na data de entrega desta proposta para o atendimento do objeto licitado na Concorrência nº 011/2024.

Obs.: No preço cotado já estão incluídas eventuais vantagens e/ou abatimentos, impostos, taxas e encargos sociais, obrigações trabalhistas, previdenciárias, fiscais e comerciais, assim como despesas com transportes e deslocamentos e outras quaisquer que incidam sobre a contratação.

VALIDADE DA PROPOSTA COMERCIAL

Mínimo de 60 (sessenta) dias contados a partir da data da sessão pública da Concorrência.

CONDIÇÕES DE PAGAMENTO

De acordo com o especificado no Anexo 01, deste Edital.

LOCAL E DATA

NOME E ASSINATURA DO REPRESENTANTE DA EMPRESA

OBS: A INTERPOSIÇÃO DE RECURSO SUSPENDE O PRAZO DE VALIDADE DA PROPOSTA ATÉ DECISÃO.

Razão Social da empresa licitante / Endereço da empresa licitante
Telefone/ Fax da empresa licitante / CNPJ/ MF da empresa licitante
Banco / Agência/ CC/ Praça Pagamento da empresa licitante

Dados do Preposto Autorizado a Firmar a Ata de Registro de Preços:

Nome:

Endereço:

Carteira de Identidade:

Estado Civil:

CPF:

Nacionalidade:

Cargo:





PREFEITURA DO MUNICÍPIO DE CAJATI

Estado de São Paulo

www.cajati.sp.gov.br - compras@cajati.sp.gov.br

Divisão de Licitações e Contratos

(13) 3854-8700

compras@cajati.sp.gov.br



ANEXO 04

TERMO DE ADESÃO AO SISTEMA DE CONCORRÊNCIA ELETRÔNICA DA BLL - BOLSA DE LICITAÇÕES DO BRASIL

Natureza do Licitante (Pessoa Física ou Jurídica)	
Razão Social:	
Ramo de Atividade:	
Endereço:	
Complemento:	Bairro:
Cidade:	UF:
CEP:	CNPJ:
Telefone Comercial:	Inscrição Estadual:
Representante Legal:	RG:
E-mail:	CPF:
Telefone Celular:	
Whatsapp:	
Resp. Financeiro:	
E-mail Financeiro:	Telefone:
E-mail para informativo de edital	
ME/ EPP: () SIM () Não	

1. Por meio do presente Termo, o Licitante acima qualificado manifesta sua adesão ao Regulamento do Sistema de concorrência eletrônica da BLL - Bolsa de Licitações do Brasil do qual declara ter pleno conhecimento, em conformidade com as disposições que seguem.

2. São responsabilidades do Licitante:

- i. Tomar conhecimento de, e cumprir todos os dispositivos constantes dos editais de negócios dos quais venha a participar;
- ii. Observar e cumprir a regularidade fiscal, apresentando a documentação exigida nos editais para fins de habilitação nas licitações em que for vencedor;
- iii. Observar a legislação pertinente, bem como o disposto no Estatuto Social e nas demais normas e regulamentos expedidos pela BLL - Bolsa de Licitações do Brasil, dos quais declara ter pleno conhecimento;
- iv. Designar pessoa responsável para operar o Sistema Eletrônico de Licitações, conforme Anexo III.
- v. Pagar as taxas pela utilização do Sistema Eletrônico de Licitações.

3. O Licitante reconhece que a utilização do sistema eletrônico de negociação implica o pagamento de taxas de utilização, conforme previsto no Anexo IV do Regulamento do Sistema Eletrônico de Licitações da BLL - Bolsa de Licitações do Brasil.

4. O Licitante autoriza a BLL – Bolsa de Licitações do Brasil a expedir boleto de cobrança bancária referente às taxas de utilização ora referidas, nos prazos e condições definidos no





PREFEITURA DO MUNICÍPIO DE CAJATI

Estado de São Paulo

www.cajati.sp.gov.br - compras@cajati.sp.gov.br

Divisão de Licitações e Contratos

(13) 3854-8700

compras@cajati.sp.gov.br



Anexo IV do Regulamento Sistema Eletrônico de Licitações da BLL - Bolsa de Licitações do Brasil.

5. O presente Termo é por prazo indeterminado podendo ser rescindido, a qualquer tempo, pelo Licitante, mediante comunicação expressa, sem prejuízo das responsabilidades assumidas durante o prazo de vigência ou decorrentes de negócios realizado e/ ou em andamento. O Licitante assume a responsabilidade de pagamento dos valores devidos até a data da última utilização do Sistema, e/ ou até a conclusão dos negócios em andamento. Responsabilizando-se pelas informações prestadas neste Termo, notadamente as informações de cadastro, alterações contratuais e/ ou de usuários do Sistema, devendo, ainda, informar à BLL - Bolsa de Licitações do Brasil qualquer mudança ocorrida.

Local e data: _____

(Assinaturas autorizadas com firma reconhecida em cartório e/ ou assinatura digital)

OBSERVAÇÃO: OBRIGATÓRIO RECONHECER FIRMA (EM CARTÓRIO) DAS ASSINATURAS E/ OU ASSINATURA DIGITAL E ANEXAR COPIA DO CONTRATO SOCIAL E ULTIMAS ALTERAÇÕES E/ OU BREVE RELATO E/ OU CONTRATO CONSOLIDADO (AUTENTICADAS).





PREFEITURA DO MUNICÍPIO DE CAJATI

Estado de São Paulo

www.cajati.sp.gov.br - compras@cajati.sp.gov.br

Divisão de Licitações e Contratos

(13) 3854-8700

compras@cajati.sp.gov.br



ANEXO 4.1

ANEXO AO TERMO DE ADESÃO AO SISTEMA ELETRÔNICO DE LICITAÇÕES DA BLL – BOLSA DE LICITAÇÕES DO BRASIL INDICAÇÃO DE USUÁRIO DO SISTEMA

Razão Social do Licitante:		
CNPJ/CPF:		
Operadores		
1	Nome:	
	CPF:	Função:
	Telefone:	Celular:
	Fax:	E-mail:
	Whatsapp	
2	Nome:	
	CPF:	Função:
	Telefone:	Celular:
	Fax:	E-mail:
	Whatsapp	
3	Nome:	
	CPF:	Função:
	Telefone:	Celular:
	Fax:	E-mail:
	Whatsapp	

O Licitante reconhece que:

- i. A Senha e a Chave Eletrônica de identificação do usuário para acesso ao sistema são de uso exclusivo de seu titular, não cabendo à BLL - Bolsa de Licitações do Brasil nenhuma responsabilidade por eventuais danos ou prejuízos decorrentes de seu uso indevido;
- ii. O cancelamento de Senha ou de Chave Eletrônica poderá ser feito pela BLL - Bolsa de Licitações do Brasil, mediante solicitação escrita de seu titular ou do Licitante;
- iii. A perda de Senha ou de Chave Eletrônica ou a quebra de seu sigilo deverá ser comunicada imediatamente à BLL – Bolsa de Licitações do Brasil para o necessário bloqueio de acesso;
- iv. O Licitante será responsável por todas as propostas, lances de preços e transações efetuadas no sistema, por seu usuário, por sua conta e ordem, assumindo-os como firmes e verdadeiros; e o não pagamento das taxas ensejará a sua inclusão no cadastro de inadimplentes da BLL – Bolsa de Licitações do Brasil, no Serviço de Proteção de Crédito e no SERASA e ao automático cancelamento de sua Senha ou de Chave Eletrônica.

Local e data: _____

(Assinaturas autorizadas com firma reconhecida em cartório e/ ou Assinatura Digital)





PREFEITURA DO MUNICÍPIO DE CAJATI

Estado de São Paulo

www.cajati.sp.gov.br - compras@cajati.sp.gov.br

Divisão de Licitações e Contratos

(13) 3854-8700

compras@cajati.sp.gov.br



ANEXO 05

CUSTO PELA UTILIZAÇÃO DO SISTEMA – SOMENTE PARA O FORNECEDOR VENCEDOR

Editais publicados pelo sistema de aquisição:

- 1,5% (Um e meio por cento) sobre o valor do lote adjudicado, com vencimento em 45 dias após a adjudicação – limitado ao teto máximo de R\$ 600,00 (seiscentos reais) por lote adjudicado, cobrados mediante boleto bancário em favor da BLL - Bolsa de Licitações do Brasil.

Editais publicados pelo sistema de registro de preços:

- 1,5% (Um e meio por cento) sobre o valor do lote adjudicado, com vencimento parcelado em parcelas mensais (equivalentes ao número de meses do registro) e sucessivas com emissão do boleto em 60 (sessenta) dias após a adjudicação – com limitação do custo de R\$ 600,00 (seiscentos reais) por lote adjudicado, cobrados mediante boleto bancário em favor da BLL - Bolsa de Licitações do Brasil.

O não pagamento dos boletos acima mencionados sujeitam o usuário ao pagamento de multa de 2% e juros moratórios de 1% ao mês, assim como inscrição em serviços de proteção ao crédito (SPC/ SERASA e OUTRO) e cadastro dos inadimplentes da BLL – Bolsa de Licitações do Brasil e ao automático cancelamento de sua Senha ou de Chave Eletrônica.

Em caso de cancelamento pelo órgão promotor (comprador) da concorrência realizada na plataforma, o licitante vencedor receberá a devolução dos valores eventualmente arcados com o uso da plataforma eletrônica no respectivo lote cancelado.

DA UTILIZAÇÃO DE CÉLULAS DE APOIO (CORRETORAS) ASSOCIADAS

A livre contratação de sociedades CÉLULAS DE APOIO (corretoras) para a representação junto ao sistema de CONCORRÊNCIAS, não exime o licitante do pagamento dos custos de uso do sistema da BLL – Bolsa de Licitações do Brasil. A corretagem será pactuada entre os o licitante e a corretora de acordo com as regras usuais do mercado.

DAS RESPONSABILIDADES COMO LICITANTE/ FORNECEDOR

Como Licitante/ Fornecedor, concordamos e anuímos com todos os termos contidos neste anexo e nos responsabilizamos por cumpri-lo integralmente em seus expressos termos.

Local e data: _____

(Assinaturas autorizadas com firma reconhecida em cartório e/ ou Assinatura Digital)

OBSERVAÇÃO: OBRIGATÓRIO RECONHECER FIRMA (EM CARTÓRIO) DAS ASSINATURAS E/ OU ASSINATURA DIGITAL E ANEXAR COPIA DO CONTRATO SOCIAL E ÚLTIMAS ALTERAÇÕES E/ OU BREVE RELATO E/ OU CONTRATO CONSOLIDADO (AUTENTICADAS).





PREFEITURA DO MUNICÍPIO DE CAJATI

Estado de São Paulo

www.cajati.sp.gov.br - compras@cajati.sp.gov.br

Divisão de Licitações e Contratos

(13) 3854-8700

compras@cajati.sp.gov.br



ANEXO 06

DECLARAÇÃO DE INIDONEIDADE

CONCORRÊNCIA Nº 011 / 2024

DECLARAÇÃO

(Nome da Empresa)

CNPJ MF Nº _____, sediada.

(Endereço Completo)

Declara, sob as penas da Lei, que na qualidade de proponente do procedimento licitatório, sob a modalidade Concorrência nº 011/2024 instaurado pela Prefeitura Municipal de **Cajati - SP**, que não fomos declarados inidôneos para licitar ou contratar com o Poder Público, em qualquer de suas esferas.

Por ser expressão de verdade, firmamos a presente.

(Local e Data)

(Nome e Número da Carteira de Identidade do Declarante)

OBS. Esta declaração deverá ser emitida em papel timbrado da empresa proponente e carimbada com o número do CNPJ





PREFEITURA DO MUNICÍPIO DE CAJATI

Estado de São Paulo

www.cajati.sp.gov.br - compras@cajati.sp.gov.br

Divisão de Licitações e Contratos

(13) 3854-8700

compras@cajati.sp.gov.br

ANEXO 07

DECLARAÇÃO DE FATO IMPEDITIVO

CONCORRÊNCIA Nº 011/ 2024

DECLARAÇÃO

(Nome da Empresa)

CNPJ/ MF Nº _____, sediada

(Endereço Completo)

Declaro, sob as penas da Lei, que até a presente data inexistem fatos impeditivos para sua habilitação no presente processo e que está ciente da obrigatoriedade de declarar ocorrências posteriores.

(Local e Data)

(Nome e Número da Carteira de Identidade do Declarante)

OBS. Esta declaração deverá ser emitida em papel timbrado da empresa proponente e carimbada com o número do CNPJ.





PREFEITURA DO MUNICÍPIO DE CAJATI

Estado de São Paulo

www.cajati.sp.gov.br - compras@cajati.sp.gov.br

Divisão de Licitações e Contratos

(13) 3854-8700

compras@cajati.sp.gov.br

ANEXO 08



DECLARAÇÃO QUE NÃO EMPREGA MENOR

CONCORRÊNCIA Nº 011 / 2024

DECLARAÇÃO

(Nome da Empresa)

CNPJ/MF Nº _____, sediada

(Endereço Completo)

Declaro que não possuímos, em nosso Quadro de Pessoal, empregados menores de 18 (dezoito) anos em trabalho noturno, perigoso ou insalubre e em qualquer trabalho, menores de 16 (dezesesseis) anos, salvo na condição de aprendiz, a partir de 14 (quatorze) anos, em observância ao Artigo 68, inciso VI da Lei Federal nº 14133/2021.

Declaro ainda, que não possuímos empregados executando trabalho degradante ou forçado, observando o disposto nos incisos III e IV do art. 1º e no inciso III do art. 5º da Constituição Federal, e de que nos 5 (cinco) anos anteriores à divulgação do edital, não fomos condenados judicialmente, com trânsito em julgado, por exploração de trabalho infantil, por submissão de trabalhadores a condições análogas às de escravo ou por contratação de adolescentes nos casos vedados pela legislação trabalhista.

(Local e Data)

(Nome e Número da Carteira de Identidade do Declarante)

OBS.

- 1) Esta declaração deverá ser emitida em papel timbrado da empresa proponente e carimbada com o número do CNPJ.
- 2) Se a empresa licitante possuir menores de 14 anos aprendizes deverá declarar essa condição.





PREFEITURA DO MUNICÍPIO DE CAJATI

Estado de São Paulo

www.cajati.sp.gov.br - compras@cajati.sp.gov.br

Divisão de Licitações e Contratos

(13) 3854-8700

compras@cajati.sp.gov.br



ANEXO 09

DECLARAÇÃO ME/ EPP

CONCORRÊNCIA Nº 011/ 2024

Modelo de Declaração de Enquadramento em Regime de Tributação de Microempresa ou Empresa de Pequeno Porte. (Na hipótese do licitante ser ME ou EPP)

(Nome da empresa), CNPJ/ MF nº, sediada (endereço completo). Declaro (amos) para todos os fins de direito, especificamente para participação de licitação na modalidade de Concorrência, que estou (amos) sob o regime de ME/ EPP, para efeito do disposto na Lei Complementar 123/ 2006, atualizada pela Lei Complementar 147/ 2014.

Local e data

Nome e nº da cédula de identidade do declarante





PREFEITURA DO MUNICÍPIO DE CAJATI

Estado de São Paulo

www.cajati.sp.gov.br - compras@cajati.sp.gov.br

Divisão de Licitações e Contratos

(13) 3854-8700

compras@cajati.sp.gov.br

ANEXO 10



DECLARAÇÃO DE RESPONSABILIDADE

CONCORRÊNCIA Nº 011/ 2024

Declaramos para fins de atendimento ao que consta do edital da Concorrência nº 011/2024 da Prefeitura Municipal de **Cajati - SP**, que a empresa.....tomou conhecimento do Edital e de todas as condições de participação na Licitação e se compromete a cumprir todos os termos do Edital, e a fornecer material de qualidade, sob as penas da Lei.

Local e data:

Assinatura e carimbo da empresa:





PREFEITURA DO MUNICÍPIO DE CAJATI

Estado de São Paulo

www.cajati.sp.gov.br - compras@cajati.sp.gov.br

Divisão de Licitações e Contratos

(13) 3854-8700

compras@cajati.sp.gov.br

ANEXO 11



DECLARAÇÃO DE AUSÊNCIA DE PARENTESCO E VÍNCULO

CONCORRÊNCIA Nº 011/ 2024

Declara, sob as penas da lei, que na qualidade de proponente de procedimento licitatório sob a modalidade Concorrência, sob nº 011/ 2024, instaurado pelo Município de **Cajati - SP**, não integra nosso corpo social, nem nosso quadro funcional empregado público ou membro comissionado de órgão direto ou indireto da Administração Municipal.

Por ser verdade, firmamos o presente.

....., de de 2024.

Nome, RG, Função ou cargo e Assinatura

Data _____

Local _____

Nome do declarante _____

RG _____

CPF _____

OBS. Esta declaração deverá ser emitida em papel timbrado da empresa proponente e carimbada com o número do CNPJ.





PREFEITURA DO MUNICÍPIO DE CAJATI

Estado de São Paulo

www.cajati.sp.gov.br - compras@cajati.sp.gov.br

Divisão de Licitações e Contratos

(13) 3854-8700

compras@cajati.sp.gov.br

ANEXO 12



DECLARAÇÃO DE QUE CUMPRE AS EXIGÊNCIAS DE RESERVA DE CARGO PARA PESSOAS COM DEFICIÊNCIA E PARA REABILITADO DA PREVIDÊNCIA SOCIAL

CONCORRÊNCIA Nº 011 / 2024

DECLARAÇÃO

(Nome da Empresa)

CNPJ/MF Nº _____, sediada

(Endereço Completo)

Declaro para atendimento ao disposto no artigo 63, inciso IV da Lei Federal nº 14133/2021 de 01 de abril de 2021, que cumprimos as exigências de reserva de cargos para pessoa com deficiência e para a reabilitado da Previdência Social, previstas em lei e em outras normas específicas.

(Local e Data)

(Nome e Número da Carteira de Identidade do Declarante)

OBS.

- 1) Esta declaração deverá ser emitida em papel timbrado da empresa proponente e carimbada com o número do CNPJ
- 2) Se a empresa licitante possuir menores de 14 anos aprendizes deverá declarar essa condição.





PREFEITURA DO MUNICÍPIO DE CAJATI

Estado de São Paulo

www.cajati.sp.gov.br - compras@cajati.sp.gov.br

Divisão de Licitações e Contratos

(13) 3854-8700

compras@cajati.sp.gov.br



ANEXO 13

MINUTA DO CONTRATO

CONTRATO Nº

Pelo presente instrumento de contrato, que entre si fazem, de um lado a **PREFEITURA DO MUNICÍPIO DE CAJATI**, estabelecida na Praça do Paço Municipal, nº 10 - Centro – Cajati – SP, inscrita no C.N.P.J sob o nº 64.037.815/0001-28, representada pelo Prefeito Municipal, Sr. Luiz Henrique Koga, daqui em diante designada **CONTRATANTE**, e de outro lado a empresa, situada na, inscrita no C.N.P.J sob nº, aqui representada pelo Sr., de ora em diante designada **CONTRATADA**, que tem como justo e contratado entre si na Concorrência nº 011/2024, Processo Administrativo Eletrônico nº 449/2024 1DOC, nos termos da Lei Federal nº 14.133, de 01 de abril de 2021, do Decreto nº 10.024, de 20 de setembro de 2019, da Instrução Normativa SLTI/MP nº 01, de 19 de janeiro de 2010, da Lei Complementar nº 123, de 14 de dezembro de 2006, atualizada pela Lei Complementar 147/2014, do Decreto nº 8.538, de 06 de outubro de 2015; das exigências estabelecidas neste Edital, a Lei nº 8429/1992 de 02/06/1992, Decretos Municipais 1926/2022 de 1948/2023, 1940/2023, 1963/2023 e 1991/2023, que se regerá pelas cláusulas e condições, abaixo discriminados, que as partes reciprocamente aceitam e outorgam a saber:

Cláusula Primeira – DO OBJETO

Contratação de empresa especializada para execução da segunda etapa de reforma do Campo Municipal da Barra do Azeite.

LOTE	DESCRIÇÃO	UNIDADE	PRAZO CONCLUSÃO	VALOR TOTAL
Contratação de empresa especializada para execução da segunda etapa de reforma do Campo Municipal da Barra do Azeite				
01	Iluminação da Pista de Caminhada ao redor do Campo da Barra do Azeite	OBRA	60 (SESSENTA DIAS)	
02	– Instalação de Rede de Proteção atrás do Gol do Campo da Barra do Azeite	OBRA	60 (SESSENTA DIAS)	
03	– Construção de Muro de Contenção ao lado do Campo Barra do Azeite	OBRA	90 (NOVENTA DIAS)	
TOTAL GERAL				

Vinculam esta contratação, independentemente de transcrição:

1. O Termo de Referência;
2. O Edital da licitação;
3. A proposta do contratado;
4. Eventuais anexos dos documentos supracitados.

Cláusula Segunda - DO LOCAL, PRAZO DE ENTREGA E VIGÊNCIA DO CONTRATO.

A execução dos serviços será efetuada conforme solicitação da Secretaria Responsável. O prazo de execução da presente licitação será de 60 (sessenta) dias para os lotes 01 e 02 por lote,





PREFEITURA DO MUNICÍPIO DE CAJATI

Estado de São Paulo

www.cajati.sp.gov.br - compras@cajati.sp.gov.br

Divisão de Licitações e Contratos

(13) 3854-8700

compras@cajati.sp.gov.br



e de 90 (noventa) dias para o lote 03 na forma do artigo 105 da Lei Federal nº 14133/2021, contados a partir do recebimento da Ordem de Início de Execução dos Serviços a ser expedida pela Secretaria requisitante da Prefeitura do Município de Cajati; podendo ser prorrogado, conforme Lei Federal nº 14133/2021, permitida a negociação com o contratado ou a extinção contratual nos termos da Cláusula Décima Sexta desse instrumento contratual.

Eventual prorrogação deverá ser dada com antecedência necessária, devidamente justificada pela empresa e ratificada pela Secretaria Municipal de Obras e Mobilidade Urbana, sendo o caso, ficando a solicitação sujeita a rejeição se não absolutamente comprovada a necessidade. A prorrogação imotivada implicará rescisão do contrato, perdas e danos e penalidades legais.

O contratado não tem direito subjetivo à prorrogação contratual.

A prorrogação de contrato deverá ser promovida mediante celebração de termo aditivo.

O contrato não poderá ser prorrogado quando o contratado tiver sido penalizado nas sanções de declaração de inidoneidade ou impedimento de licitar e contratar com poder público, observadas as abrangências de aplicação.

Cláusula Terceira – Modelos de Execução e Gestão Contratuais

O regime de execução contratual, os modelos de gestão e de execução, assim como os prazos e condições de conclusão, entrega, observação e recebimento do objeto constam no Termo de Referência, anexo a este Contrato.

Cláusula Quarta – Da Subcontratação

É permitida a subcontratação do objeto desta Concorrência, nos termos dos itens 3.5.1 e 3.5.2 do edital.

A subcontratação é permitida mediante prévia autorização da CONTRATANTE somente para os serviços e projetos que ultrapassem a competência técnica do responsável pelos serviços. Devendo ainda a contratada efetuar o pagamento em, no máximo, dois dias após o recebimento do Município a subcontratada. Deverá ser apresentado, previamente, ou seja, antes da subcontratação, o contrato de subempreitada firmado entre as partes para apreciação e aprovação das condições pela CONTRATANTE.

Estando a subcontratada em débito com a CONTRATANTE ou impedida de com ela contratar, a subcontratação não será autorizada, sob pena de rescisão contratual se a CONTRATADA ignorar a não autorização.

Cláusula Quinta – DO PREÇO

O valor total da contratação é de R\$ (.....), sendo observado os valores unitários e quantidades previstas na cláusula 1ª do instrumento contratual.

A **CONTRATADA** fica obrigada a aceitar, nas mesmas condições contratuais, os acréscimos ou supressões do objeto até 25% (vinte e cinco por cento) do valor inicial atualizado do contrato, por acordo entre as contratantes, que se fizerem necessários, nos termos do artigo 125 da Lei Federal nº 14.133/2021.

Parágrafo Único – O preço referido no *caput*, além da mão de obra, materiais e todos os equipamentos necessários ao fornecimento, bem como todas as despesas com transportes, seguros, equipamentos de segurança, impostos e/ou taxas e com outras pertinentes correrão por conta da **CONTRATADA**, que responderá pela realização das mesmas independentemente da manifestação do preposto da **CONTRATANTE**, sendo condição obrigatória para a realização dos respectivos pagamentos. No valor total da contratação estão incluídas todas as despesas





PREFEITURA DO MUNICÍPIO DE CAJATI

Estado de São Paulo

www.cajati.sp.gov.br - compras@cajati.sp.gov.br

Divisão de Licitações e Contratos

(13) 3854-8700

compras@cajati.sp.gov.br



ordinárias diretas e indiretas decorrentes da execução do objeto, inclusive tributos e/ou impostos, encargos sociais, trabalhistas, previdenciários, fiscais e comerciais incidentes, taxa de administração, frete, seguro e outros necessários ao cumprimento integral do objeto da contratação.

Deverá ser observada pelas licitantes a retenção do Imposto de Renda conforme Decreto Municipal nº 1991/2023 e a IN RFB nº 1.234/2014.

Cláusula Sexta – PAGAMENTO

O pagamento será efetuado mediante crédito em conta-corrente da contratada, por ordem bancária, 30 (trinta) dias após o fornecimento e emissão da Nota fiscal, devidamente atestada pela CONTRATANTE.

Cláusula Sétima – REAJUSTE/ REPACTUAÇÃO

Os preços inicialmente contratados são fixos e irajustáveis no prazo de um ano contado da data limite para a apresentação das propostas.

Os preços contratados poderão sofrer reajuste, aplicando-se o índice do IPC/ FIPE, cuja data-base está vinculada à data do orçamento estimado, nos termos do art. 25, §7º da Lei nº 14.133/2021, após o período de 1 (um) ano.

Considerando o prazo de validade estabelecido na Cláusula Segunda, do presente Contrato, e, em atendimento a Lei Federal nº 14133/2021, é possível o reajustamento de preços, nas hipóteses, devidamente comprovadas, de ocorrência de situação prevista na alínea “d” do inciso II do artigo 124 da Lei Federal nº 14.133/2021 ou de redução dos preços praticados no mercado.

Mesmo comprovada a ocorrência de situação prevista na alínea “d” do inciso II do artigo 124 da Lei nº 14.133/21, a Administração, se julgar conveniente, poderá optar por cancelar o Contrato e iniciar outro procedimento licitatório.

Comprovada a redução dos preços praticados no mercado nas mesmas condições contratadas, e, definido o novo preço máximo a ser pago pela Administração, os fornecedores contratados serão convocados pela Prefeitura do Município de Cajati para alteração, por aditamento, do preço do Contrato.

Eventual solicitação de reequilíbrio não vincula a execução do pedido, vez que a inadimplência do CONTRATADO ensejará as cominações estabelecidas na legislação pertinente, e ainda, poderá ensejar as medidas judiciais cabíveis

Cláusula Oitava – DOTAÇÃO ORÇAMENTÁRIA

O recurso financeiro para atendimento ao objeto do presente exercício, conforme Elemento Econômico 4.4.90.51 – do Código de Recurso e Fonte, será atendido pela dotação codificada sob o nºs:

Gestão/ Unidade: Secretaria Municipal de Esportes e Lazer

Fonte: Departamento de Esportes Coletivos, Individuais e de Lazer

Elemento de Despesa: 27.812.0011.1077 - Reforma e Ampliação - Campo Municipal Barra do Azeite

4.4.90.51 – Obras e Instalações

Ficha de Despesa: 997.





PREFEITURA DO MUNICÍPIO DE CAJATI

Estado de São Paulo

www.cajati.sp.gov.br - compras@cajati.sp.gov.br

Divisão de Licitações e Contratos

(13) 3854-8700

compras@cajati.sp.gov.br



Cláusula Nona – DA PRAÇA DE PAGAMENTO

Os pagamentos serão efetuados pela Divisão de Tesouraria da Prefeitura do Município de Cajati - SP mediante depósito bancário em Conta Corrente da Contratada.

Cláusula Décima – DAS OBRIGAÇÕES DA CONTRATADA

Além das obrigações citadas no Edital, em seu item 18, à licitante obrigar-se-á:

a) A Contratada assume integral responsabilidade por todos os equipamentos e materiais necessários à execução do serviço, bem como pelos profissionais empregados, inclusive pelos encargos trabalhistas, previdenciários, fiscais e comerciais incidentes ou que venham a incidir sobre o objeto do presente contrato, bem como se responsabiliza pela utilização de materiais de primeira qualidade, respondendo por esta utilização.

Parágrafo Único - A inadimplência da Contratada, com referência aos encargos estabelecidos nestas cláusulas, não transfere à Contratante a responsabilidade por seu pagamento, nem poderá onerar o objeto deste contrato.

b) A Contratada se obriga a submeter à aprovação da contratante todos os materiais a serem utilizados nos serviços, antes de sua aplicação.

c) A Contratada é responsável pelos danos causados diretamente à contratante ou terceiros de sua culpa ou dolo na execução deste contrato, não excluído ou reduzido essa responsabilidade a fiscalização e acompanhamento exercido pelo representante da Contratante.

d) A Contratada se obriga a operar os equipamentos com pessoal especializado, arcando com todas as despesas com manutenção dos equipamentos, combustível, salários, encargos sociais, transporte, alimentação e estadia de seu pessoal, impostos e taxas incidentes sobre o objeto deste contrato.

e) A Contratada se obriga a fornecer os equipamentos de proteção e segurança necessários à perfeita execução dos serviços, bem como, adota procedimentos de segurança que garantam a integridade física dos seus empregados, responsabilizando-se por eventual acidente que os mesmos venham a sofrer durante a execução dos serviços, objeto desta contratação.

f) A Contratada é obrigada a reparar, corrigir, remover, reconstruir ou substituir, às suas expensas no total ou em parte, o objeto do contrato em que se verificarem vícios, defeitos ou incorreções resultantes da execução resultantes por período de até 05 (cinco) anos.

g) A Contratada se obriga a executar os serviços dentro do prazo estabelecido neste instrumento. Caso não sejam concluídos todos os serviços previstos no Termo de Referência, não será realizado o pagamento final.

h) A empresa obriga-se a manter durante a execução do contrato, em compatibilidade com as obrigações por ela assumida, todas as condições de habilitação e qualificação que são exigidas nesta licitação.

i) A Contratada deverá entregar na Prefeitura, no início dos trabalhos, a respectiva ART - Anotação de Responsabilidade Técnica junto ao CREA, devidamente preenchida e quitada.

j) A **CONTRATADA** deverá manter durante toda a execução do contrato o registro em CTPS de todos os seus funcionários;

k) A **CONTRATADA** deverá apresentar as medições com relatório fotográfico dos Serviços;

l) Matricular os serviços no INSS e entregar à Contratante as guias de recolhimento das contribuições devidas ao INSS e ao FGTS, nos termos da legislação específica em vigor. As referidas guias serão acompanhadas em papel timbrado da Contratada, carimbada e assinada por pessoa legalmente habilitada para tal fim, atestando, sob as penas da lei, que as mesmas correspondem fielmente ao total de mão de obra empregada nos serviços contratados;





PREFEITURA DO MUNICÍPIO DE CAJATI

Estado de São Paulo

www.cajati.sp.gov.br - compras@cajati.sp.gov.br

Divisão de Licitações e Contratos

(13) 3854-8700

compras@cajati.sp.gov.br



- m) Obedecer às normas de higiene e prevenção de acidentes, a fim de garantir a salubridade e a segurança no acampamento e canteiro de serviços;
- n) Arcar, sem ônus para a Contratante, com todas as despesas decorrentes de eventuais trabalhos noturnos e em domingos e feriados, inclusive as de iluminação;
- o) Responder por todo ônus e obrigações concernentes às legislações Fiscal, Previdenciária, Trabalhista e Comercial, inclusive os decorrentes de acidentes de trabalho;
- p) Responder financeiramente, sem prejuízo das medidas e outras que possam ser adotadas, por quaisquer danos causados à União, Estado, Município ou terceiros, em razão da execução dos serviços;
- q) Executar todos os serviços e instalações de acordo com os projetos, especificações e demais elementos técnicos que integram este Edital, obedecendo rigorosamente às Normas Técnicas da ABNT, bem como as determinações da Contratante;
- r) Comunicar a Fiscalização e proceder, às suas expensas, as correções necessárias, sempre que ocorrerem falhas, erros ou omissões nos projetos, especificações e demais elementos técnicos que integram este Edital, assumindo a responsabilidade pela correta execução de todos os serviços. Tais correções somente serão efetuadas com a aprovação da Fiscalização, que por sua vez consultará o(s) autor(res) do(s) projeto(s), para efeito de autorização;
- s) Manter permanentemente no local dos serviços, equipe técnica suficiente, composta pelos profissionais habilitados e de capacidade comprovada indicados na relação da equipe mínima, que assuma perante a Fiscalização, a responsabilidade técnica dos mesmos até sua entrega definitiva, inclusive com poderes para deliberar sobre qualquer determinação de emergência que se torne necessária;
- t) Reparar, corrigir, remover, reconstruir ou substituir, total ou parcialmente, às suas expensas, serviços objeto do Contrato em que se verificarem vícios, defeitos ou incorreções, resultantes da execução irregular, do emprego de materiais ou equipamentos inadequados ou não correspondentes às especificações;
- u) Apresentar na assinatura do Contrato os seguintes documentos:
- Ficha de Registro de todos os funcionários que trabalharão no serviço referente ao objeto do Contrato;
- PGR – Programa de Gerenciamento de Riscos;
- PCMSO – Programa de Controle Médico de Saúde Ocupacional;
- ASO – Atestado de Saúde Ocupacional;
- Guias de FGTS e INSS devidamente liquidadas;
- R.E – relação de empregados da GFIP (incluindo resumo fechamento empresa FGTS e resumo das informações à Previdência Social).
- v) Apresentar na emissão da Nota Fiscal os seguintes documentos:
- Guias do FGTS e INSS devidamente liquidadas, referente ao mês de execução do serviço relacionado na nota fiscal.
- R.E – relação de empregados da GFIP (incluindo resumo fechamento empresa FGTS e resumo das informações à Previdência Social).
- x) A contratada deverá apresentar mensalmente e em outra oportunidade se for solicitado, ao fiscalizador do contrato, ou a quem este indicar, cópias atualizadas das Certidões Negativas de Débito – CND, comprovante de regularidade com o INSS, Certificado de Regularidade junto ao FGTS e Certidão Negativa de Débitos Trabalhistas, bem como a Inexistência de fato impeditivo para o qual tenha concorrido a contratada.

Cláusula Décima Primeira – DAS OBRIGAÇÕES DA CONTRATANTE

A **CONTRATANTE** obriga-se a pagar pontualmente a obra e serviços realizados pela **CONTRATADA**, do valor correspondente ao serviço prestado, no prazo, forma e condições estabelecidos no presente Contrato e no Termo de Referência.



PREFEITURA DO MUNICÍPIO DE CAJATI

Estado de São Paulo

www.cajati.sp.gov.br - compras@cajati.sp.gov.br

Divisão de Licitações e Contratos

(13) 3854-8700

compras@cajati.sp.gov.br



Orientar a CONTRATADA acerca da correta execução da obra contratada.

Promover o acompanhamento e a fiscalização da realização da obra, sob os aspectos quantitativo e qualitativo, anotando em registro próprio todas as falhas detectadas e comunicar a CONTRATADA as ocorrências de quaisquer fatos que, a seu critério, exijam medidas corretivas por parte desta.

Rejeitar, caso estejam inadequadas ou irregulares, serviços efetuados pela CONTRATADA.

Notificar a CONTRATADA, por escrito, na ocorrência de situação prevista no item anterior, sobre vícios, defeitos ou incorreções verificadas no objeto fornecido, para que seja por ele substituído, reparado ou corrigido, no total ou em parte, às suas expensas, remover ou substituir às suas expensas, no todo ou em parte, os serviços realizados em desacordo com as regras deste Contrato.

Notificar a CONTRATADA em razão de qualquer descumprimento das obrigações assumidas no Contrato, alertando sobre as penalidades que poderão ser aplicadas, caso persista, de forma injustificada, a irregularidade.

Notificar a CONTRATADA acerca de eventual conduta inconveniente de seus empregados quando da execução dos fornecimentos ou na ocorrência de quaisquer fatos que, a seu critério, exijam medidas corretivas por parte desta.

Prestar as informações e os esclarecimentos solicitados pela CONTRATADA.

Exigir o cumprimento de todas as obrigações assumidas pelo Contratado, de acordo com o contrato e seus anexos;

Receber o objeto no prazo e condições estabelecidas no Termo de Referência;

Aplicar ao Contratado as sanções previstas na lei e neste Contrato;

Cientificar a Secretaria Municipal de Assuntos Jurídicos para adoção das medidas cabíveis quando do descumprimento de obrigações pelo Contratado;

Explicitamente emitir decisão sobre todas as solicitações e reclamações relacionadas à execução do presente Contrato, ressalvados os requerimentos manifestamente impertinentes, meramente protelatórios ou de nenhum interesse para a boa execução do ajuste.

A Administração terá o prazo de 10 (dez) dias úteis, a contar da data do protocolo do requerimento para decidir, admitida a prorrogação motivada, por igual período.

Responder eventuais pedidos de reestabelecimento do equilíbrio econômico-financeiro feitos pelo contratado no prazo máximo de 10 (dez) dias úteis.

Cláusula Décima Segunda – DO RECEBIMENTO DOS SERVIÇOS:

Após a conclusão da obra, a mesma será recebida:

I – **Provisoriamente:** pelo Engenheiro Fiscal, mediante termo de recebimento provisório assinado pelas partes, até 15 (quinze) dias após o término dos serviços.

II – **Definitivamente:** pela Secretaria Municipal de Obras e Mobilidade Urbana, mediante termo definitivo assinado pelas partes após decorrido o prazo de observação de 90 (noventa) dias que comprova a adequação do objeto aos termos contratuais.

Parágrafo Único – Durante o período de observação, a **CONTRATADA** ficará obrigada a refazer às suas custas as substituições e reclamações em consequência de vícios de construção porventura existentes que lavre o termo de recebimento definitivo sempre sem prejuízo da responsabilidade civil pela solidez e segurança dos serviços nem ética profissional pela perfeita execução do contrato, dentro dos limites estabelecidos pela Lei, a qual fica sujeita a empresa.

Cláusula Décima Terceira – DA FISCALIZAÇÃO E ACOMPANHAMENTO





PREFEITURA DO MUNICÍPIO DE CAJATI

Estado de São Paulo

www.cajati.sp.gov.br - compras@cajati.sp.gov.br

Divisão de Licitações e Contratos

(13) 3854-8700

compras@cajati.sp.gov.br



A fiscalização e acompanhamento dos serviços serão exercidos pela CONTRATANTE, através de agente por ela designado, a quem compete verificar se a empresa está realizando corretamente os serviços, obedecendo ao Termo de Referência, o Contrato e aos demais documentos que o integram.

A empresa sujeitar-se-á a mais ampla e irrestrita fiscalização por parte da Contratante.

A fiscalização será exercida no âmbito dos interesses da contratante e não exclui nem reduz a responsabilidade da contratada, inclusive perante terceiros, por quaisquer irregularidades, e, na sua ocorrência, não implica corresponsabilidade da contratante ou de seus agentes e/ou prepostos. Qualquer exigência da fiscalização inerente ao objeto e termos do presente instrumento deverá ser prontamente atendida pela contratada, sem ônus para a contratante.

O responsável pela fiscalização do presente contrato será a Secretaria Municipal de Obras e Mobilidade Urbana, na pessoa do servidor XXXXXXXXXXXXXXXX, conforme Portaria 000 de 00/00/2024.

Cláusula Décima Quarta – DA GARANTIA DE EXECUÇÃO





PREFEITURA DO MUNICÍPIO DE CAJATI

Estado de São Paulo

www.cajati.sp.gov.br - compras@cajati.sp.gov.br

Divisão de Licitações e Contratos

(13) 3854-8700

compras@cajati.sp.gov.br



A contratada terá até 01 (mês) impreterivelmente, da data de homologação da licitação para prestar garantia quando optar por seguro-garantia (§3º do Artigo 96 da Lei Federal nº 14133/2021, e de 05 (cinco) dias úteis para as demais modalidades previstas nos artigos 96 a 102, da Lei Federal nº 14.133/2021;

O valor da garantia, equivalente a 5% (cinco por cento) do valor do Contrato (conforme previsão no Artigo 98 da Lei Federal nº 14133/2021), a qual será restituída, após recebimento definitivo do objeto contratual, mediante requerimento, obedecidas as normas aplicáveis à espécie.

O prazo de validade da garantia, nas modalidades fiança bancária, seguro garantia ou títulos da dívida pública deverá ser de, no mínimo, o prazo de vigência contratual.

A garantia e seus reforços da CONTRATADA responderão por todas as sanções pecuniárias exigíveis após o encerramento do contrato.

A garantia prestada na modalidade seguro-garantia ou fiança bancária deve explicitar a cobertura integral do Contrato, inclusive quanto ao pagamento imediato a CONTRATANTE.

A garantia prestada deverá ser substituída automaticamente pela CONTRATADA quando da ocorrência de seu vencimento, independentemente de comunicado da CONTRATANTE, de modo a manter ininterruptamente garantido o Contrato celebrado, sob pena de incorrer nas penalidades previstas.

A garantia prestada poderá ser substituída, mediante requerimento da CONTRATADA, respeitadas as modalidades previstas.

Por ocasião do encerramento do Contrato, o que restar da garantia da execução e seus reforços, serão liberados ou restituídos após a liquidação das multas aplicadas, ou após a dedução de eventual valor de condenação da CONTRATADA.

Após o recebimento definitivo do objeto do Contrato, a CONTRATADA para requerer o levantamento da garantia deverá apresentar os seguintes documentos:

Pesquisa fonética em nome da empresa CONTRATADA, perante a Justiça do Trabalho de primeiro e segundo graus e, em havendo ações em curso contra a CONTRATADA, e estando o Município de Cajati no polo passivo da ação, a empresa deverá apresentar Certidão de Objeto e Pé atualizada das ações existentes;

Somente o contratado será responsável pelos encargos trabalhistas, previdenciários, fiscais e comerciais resultantes da execução do contrato, conforme Artigo 121 da Lei Federal nº 14133/2021.

A inadimplência do contratado em relação aos encargos trabalhistas, fiscais e comerciais não transferirá à Administração a responsabilidade pelo seu pagamento e não poderá onerar o objeto do contrato nem restringir a regularização e o uso das obras e das edificações, inclusive perante o registro de imóveis, conforme definido nos §§1º, 2º, 3º, 4º e 5º do Artigo 121 da Lei Federal nº 14133/2021.

Em caso de inadimplemento pelo Contratado, fica a Seguradora obrigada a assumir e concluir o objeto do contrato conforme previsão no Artigo 102 da Lei Federal nº 14133/2021.

Cláusula Décima Quinta – DASSANÇÕES ADMINISTRATIVAS PARA OS CONTRATADOS.

15.1 Comete infração administrativa, nos termos da Lei Federal nº 14.133/2021 e Lei nº 8.429/1992 a licitante/ contratada que com dolo ou culpa:

- e) deixar de entregar a documentação exigida para o certame ou não entregar qualquer documento que tenha sido solicitado pelo/ agente de contratações/ a durante o certame;
- f) Salvo em decorrência de fato superveniente devidamente justificado, não mantiver a proposta em especial quando:
 - b.1) não enviar a proposta adequada ao último lance ofertado ou após a negociação;
 - b.2) recusar-se a enviar o detalhamento da proposta quando exigível;





PREFEITURA DO MUNICÍPIO DE CAJATI

Estado de São Paulo

www.cajati.sp.gov.br - compras@cajati.sp.gov.br

Divisão de Licitações e Contratos

(13) 3854-8700

compras@cajati.sp.gov.br



- b.3) pedir para ser desclassificado quando encerrada a etapa competitiva; ou
- c) não celebrar o contrato ou não entregar a documentação exigida para a contratação, quando convocado dentro do prazo de validade de sua proposta;
- d) recusar-se, sem justificativa, a assinar o contrato, ou a aceitar a retirar o instrumento equivalente no prazo estabelecido pela Administração;
- e) der causa à inexecução parcial do contrato que cause grave dano à Administração ou ao funcionamento dos serviços públicos ou ao interesse coletivo;
- f) der causa à inexecução total do contrato;
- g) ensejar o retardamento da execução ou da entrega do objeto da contratação sem motivo justificado;
- h) apresentar declaração ou documentação falsa exigida para o certame ou prestar declaração falsa durante a licitação;
- i) apresentar documentação falsa ou prestar declaração falsa durante a execução do contrato;
- j) fraudar a licitação.
- k) praticar ato fraudulento na execução do contrato.
- l) comportar-se de modo inidôneo ou cometer fraude de qualquer natureza, em especial quando:
 - l.1) agir em conluio ou em desconformidade com a lei;
 - l.2) induzir deliberadamente a erro no julgamento;
- m) praticar atos ilícitos com vistas a frustrar os objetivos da licitação;
- n) praticar ato lesivo previsto no art. 5º da Lei nº 12.846 de 2013.

15.2. Com fulcro na Lei nº 14.133/2021, a Administração poderá, garantida a prévia defesa, aplicar aos licitantes e/ou adjudicatários as seguintes sanções, sem prejuízo das responsabilidades civil e criminal:

- a) Advertência, quando o contratado der causa à inexecução parcial do contrato, sempre que não se justificar a imposição de penalidade mais grave (art. 156, §2º, da Lei nº 14.133, de 2021);
- b) multa, conforme definido nos itens 20.4, 20.5 e 20.6 do edital;
- g) Impedimento de licitar e contratar, quando praticadas as condutas descritas nas alíneas “a” “b”, “c”, “d”, “e”, “f” e “g” do item 20.1 do edital, sempre que não se justificar a imposição de penalidade mais grave (art. 156, § 4º, da Lei nº 14.133, de 2021);
- h) Declaração de inidoneidade para licitar e contratar, quando praticadas as condutas descritas nas alíneas “h”, “i”, “j”, “k”, “l”, “m” e “n” do item 20.1 do edital, bem como nas alíneas “b”, “c”, “d”, “e”, “f” e “g”, que justifiquem a imposição de penalidade mais grave (art. 156, §5º, da Lei nº 14.133/2021), enquanto perdurarem os motivos determinantes da punição ou até que seja promovida sua reabilitação perante a própria autoridade que aplicou a penalidade.

15.3. Na aplicação das sanções serão considerados:

- a) a natureza e a gravidade da infração cometida.
- b) as peculiaridades do caso concreto
- c) as circunstâncias agravantes ou atenuantes
- d) os danos que dela provierem para a Administração Pública
- e) a implantação ou o aperfeiçoamento de programa de integridade, conforme normas e orientações dos órgãos de controle.

15.4. A multa será recolhida em percentual de 0,5% a 30% incidente sobre o valor do contrato, recolhida no prazo máximo de 10 (dez) dias úteis, a contar da comunicação oficial.

15.4.1. Para as infrações previstas no item 20.1, letras “a” “b”, “c”, “d”, “e”, “f” e “g”, a multa será de 0,5% a 15% do valor do contrato.

15.4.2. Para as infrações previstas no item 20.1, letras “h”, “i”, “j”, “k”, “l”, “m” e “n”, a multa será de 15% a 30% do valor do contrato.

15.5. As sanções de advertência, impedimento de licitar e contratar e declaração de inidoneidade para licitar ou contratar poderão ser aplicadas, cumulativamente ou não, à penalidade de multa.





PREFEITURA DO MUNICÍPIO DE CAJATI

Estado de São Paulo

www.cajati.sp.gov.br - compras@cajati.sp.gov.br

Divisão de Licitações e Contratos

(13) 3854-8700

compras@cajati.sp.gov.br



15.6. Na aplicação da sanção de multa será facultada a defesa do interessado no prazo de 15 (quinze) dias úteis, contado da data de sua intimação.

15.7. A sanção de impedimento de licitar e contratar será aplicada ao responsável em decorrência das infrações administrativas relacionadas no item 20.1, letras “a”, “b”, “c”, “d”, “e”, “f” e “g”, quando não se justificar a imposição de penalidade mais grave, e impedirá o responsável de licitar e contratar no âmbito da Administração Pública direta e indireta do ente federativo a qual pertencer o órgão ou entidade, pelo prazo máximo de 03 (três) anos.

15.8. Poderá ser aplicada ao responsável a sanção de declaração de inidoneidade para licitar ou contratar, em decorrência da prática das infrações no item 20.1, letras “h”, “i”, “j”, “k”, “l”, “m” e “n”, bem como pelas infrações administrativas previstas no item 20.1, letras “a”, “b”, “c”, “d”, “e”, “f” e “g” que justifiquem a imposição de penalidade mais grave que a sanção de impedimento de licitar e contratar, cuja duração observará o prazo previsto no art. 156, §5º, da Lei Federal nº 14.133/2021.

15.9. A recusa injustificada do adjudicatário em assinar o contrato, ou em aceitar ou retirar o instrumento equivalente no prazo estabelecido pela Administração, descrita no item 20.1, letra “c”, caracterizará o descumprimento total da obrigação assumida e o sujeitará às penalidades previstas no edital.

15.10. Os atos previstos como infrações administrativas na Lei nº 14.133/2021, ou em outras leis de licitações e contratos da Administração Pública que também sejam tipificados como atos lesivos na Lei nº 12.846 de 2013, serão apurados e julgados conjuntamente, nos mesmos autos, observados o rito procedimental e autoridade competente definidos na referida Lei (art. 159).

15.11. A personalidade jurídica do Contratado poderá ser desconsiderada sempre que utilizada com abuso do direito para facilitar, encobrir ou dissimular a prática dos atos ilícitos previstos neste Contrato ou para provocar confusão patrimonial, e, nesse caso, todos os efeitos das sanções aplicadas à pessoa jurídica serão estendidos aos seus administradores e sócios com poderes de administração, à pessoa jurídica sucessora ou à empresa do mesmo ramo com relação de coligação ou controle, de fato ou de direito, com o Contratado, observados, em todos os casos, o contraditório, a ampla defesa e a obrigatoriedade de análise jurídica prévia (art. 160, da Lei nº 14.133/2021).

15.12. O Contratante deverá, no prazo máximo de 15 (quinze) dias úteis, contado da data de aplicação da sanção, informar e manter atualizados os dados relativos às sanções por ela aplicadas, para fins de publicidade no Cadastro Nacional de Empresas Inidôneas e Suspensas (Ceis) e no Cadastro Nacional de Empresas Punidas (Cnep), instituídos no âmbito do Poder Executivo Federal. (Art. 161, da Lei nº 14.133, de 2021).

15.13. As sanções de impedimento de licitar e contratar e declaração de inidoneidade para licitar ou contratar são passíveis de reabilitação na forma do art. 163 da Lei nº 14.133/21.

15.14. Os débitos do contratado para com a Administração contratante, resultantes de multa administrativa e/ou indenizações, não inscritos em dívida ativa, poderão ser compensados, total ou parcialmente, com os créditos devidos pela Prefeitura do Município de Cajati – SP, deste mesmo contrato ou de outros contratos administrativos que o contratado possua com a Prefeitura do Município de Cajati - SP, na forma da Instrução Normativa SEGES/ME nº 26, de 13 de abril de 2022.

15.15. A apuração de responsabilidade relacionadas às sanções de impedimento de licitar e contratar e de declaração de inidoneidade para licitar ou contratar demandará a instauração de processo de responsabilização a ser conduzido por comissão composta por 2 (dois) ou mais servidores estáveis, que avaliará fatos e circunstâncias conhecidos e intimará o licitante ou o adjudicatário para, no prazo de 15 (quinze) dias úteis, contado da data de sua intimação, apresentar defesa escrita e especificar as provas que pretenda produzir.

15.16. Caberá recurso no prazo de 15 (quinze) dias úteis da aplicação das sanções de advertência, multa e impedimento de licitar e contratar, contado da data da intimação, o qual será dirigido à



PREFEITURA DO MUNICÍPIO DE CAJATI

Estado de São Paulo

www.cajati.sp.gov.br - compras@cajati.sp.gov.br

Divisão de Licitações e Contratos

(13) 3854-8700

compras@cajati.sp.gov.br



autoridade que tiver proferido a decisão recorrida, que, se não a reconsiderar no prazo de 5 (cinco) dias úteis, encaminhará o recurso com sua motivação à autoridade superior, que deverá proferir sua decisão no prazo máximo de 20 (vinte) dias úteis, contado do recebimento dos autos.

15.17. Caberá a apresentação de pedido de reconsideração da aplicação da sanção de declaração de inidoneidade para licitar ou contratar no prazo de 15 (quinze) dias úteis, contado da data da intimação, e decidido no prazo máximo de 20 (vinte) dias úteis, contado do seu recebimento.

15.18. O recurso e o pedido de reconsideração terão efeito suspensivo do ato ou da decisão recorrida até que sobrevenha decisão final da autoridade competente.

15.19. A aplicação das sanções previstas neste edital não exclui, em hipótese alguma, a obrigação de reparação integral dos danos eventualmente causados à Administração Pública Municipal.

15.20. Considera-se ainda, comportamento inidôneo, entre outros, a declaração falsa quanto às condições de participação, quanto ao enquadramento como ME/ EPP ou o conluio entre os licitantes, em qualquer momento da licitação, mesmo após o encerramento da fase de lances.

15.20.1. A relação familiar (cônjuge, companheiro ou parente em linha reta ou colateral, por consanguinidade, até o terceiro grau, ou por afinidade, até o segundo grau) **com servidor público municipal ou entre os sócios das empresas licitantes, bem como a identidade de sócios entre as empresas licitantes, são elementos que podem levar à conclusão de comportamento inidôneo (conforme modelo de declaração - ANEXO XI).**

15.20.2. As licitantes deverão informar, nos termos do art. 7º, inciso III da Lei Federal 14.133/2021, se há ou não integrante do seu quadro societário que guarde **vínculo de parentesco (colateral ou por afinidade, até o terceiro grau, ou de natureza técnica, comercial, econômica, financeira, trabalhista e civil)** com servidor público municipal.

15.21. A penalidade de multa pode ser aplicada cumulativamente com as demais sanções.

15.22. A aplicação de quaisquer das penalidades previstas realizar-se-á em processo administrativo que assegurará o contraditório e a ampla defesa ao licitante/ adjudicatário, observando-se o procedimento previsto na Lei Federal nº. 14133/2021 e subsidiariamente (e no que couber) a Lei Federal nº. 9.784/1999.

15.23. Se no decorrer do processo de aplicação de penalidade houver indícios de prática de infração administrativa tipificada pela Lei nº 12.846 de 2013, como ato lesivo à Administração Pública Nacional ou Estrangeira, cópias do processo administrativo, necessárias a apuração de responsabilidade da empresa deverão ser remetidas a autoridade competente, com despacho fundamentado, para ciência e decisão sobre a eventual instauração de investigação preliminar ou Processo Administrativo de Responsabilização (PAR).

15.23.1. A apuração e o julgamento das demais infrações administrativas não consideradas como ato lesivo à Administração Pública Nacional ou Estrangeira nos termos da Lei nº 12.846 de 2013, seguirão seu rito normal na unidade administrativa.

15.23.2. O processamento do PAR não interfere no seguimento regular dos processos administrativos específicos para apuração da ocorrência de danos e prejuízos à Administração Pública, resultantes de ato lesivo cometido por pessoa jurídica, com ou sem a participação de agente público.

15.24. A autoridade competente, na aplicação das sanções, levará em consideração a gravidade da conduta do infrator, o caráter educativo da pena, bem como o dano causado à Administração, observado o princípio da proporcionalidade.

15.25. O prazo para pagamento das multas será de 10 (dez) dias úteis a contar da data de recebimento da cobrança respectiva pela EMPRESA. A critério da Administração e em sendo possível, o valor devido será descontado da importância que a EMPRESA tenha a receber do MUNICÍPIO DE CAJATI. Não havendo pagamento pela EMPRESA, o valor será inscrito como dívida ativa, sujeitando-se a EMPRESA ao processo executivo.

15.26. Os valores referentes às multas e demais importâncias, quando não ressarcidas pela





PREFEITURA DO MUNICÍPIO DE CAJATI

Estado de São Paulo

www.cajati.sp.gov.br - compras@cajati.sp.gov.br

Divisão de Licitações e Contratos

(13) 3854-8700

compras@cajati.sp.gov.br



EMPRESA, serão atualizadas pelo IPCA-IBGE – Índice de Preços ao Consumidor Amplo, divulgado pelo Instituto Brasileiro de Geografia e Estatística, vigente à época, ou outro que legalmente o substitua ou represente, calculado pro rata die e acrescido de juros de mora de 6% (seis por cento) ao ano.

15.27. Com fundamento nos artigos 155, incisos I a III da Lei Federal nº 14.133/ 2021, nos casos de retardamento, de falha na execução do contrato ou de inexecução total ou parcial do objeto, a CONTRATADA poderá ser apenada, isoladamente, ou juntamente com as multas definidas no item **20.2 e seguintes do edital.**

15.27.1 A falha na execução do contrato, para fins de aplicação do quanto previsto no **item 20.27**, estará configurada quando a CONTRATADA se enquadrar em pelo menos uma das situações previstas na **Tabela 2.**

15.27.1.1. Os pontos serão computados a partir da aplicação da penalidade.

15.27.1.2. Sendo a infração objeto de recurso administrativo, os pontos correspondentes ficarão suspensos até o seu julgamento e, sendo mantida a penalidade, serão computados, observado o prazo de 12 (doze) meses, a contar da data da aplicação da penalidade.

15.27.1.3. Pelo descumprimento das obrigações contratuais, a Administração aplicará multas conforme a graduação estabelecida nas tabelas seguintes:

TABELA 1

GRAU	CORRESPONDÊNCIA
1	0,2% do valor mensal do Contrato
2	0,4% do valor mensal do Contrato
3	0,8% do valor mensal do Contrato
4	1,6% do valor mensal do Contrato
5	3,2% do valor mensal do Contrato
6	4,0% do valor mensal do Contrato
X	O dobro do valor da última multa paga referente ao mesmo item

TABELA 2

ITEM	DESCRICAÇÃO	GRAU
1	Permitir a presença de empregado não uniformizado ou com uniforme manchado, sujo, mal apresentado e/ ou sem crachá.	1
2	Manter empregado sem qualificação para a execução dos serviços.	1
3	Executar serviço incompleto, paliativo, provisório como por caráter permanente, ou deixar de providenciar recomposição complementar.	2
4	Fornecer informação falsa de serviço ou substituição de material licitado por outro de qualidade inferior.	2
5	Suspender ou interromper, salvo por motivo de força maior ou caso fortuito, os serviços contratuais.	6
6	Destruir ou danificar documentos por culpa ou dolo de seus agentes.	3
7	Utilizar as dependências da CONTRATANTE para fins diversos do objeto do contrato.	5
8	Recusar-se a executar serviço determinado pela FISCALIZAÇÃO, sem motivo justificado.	5
9	Permitir situação que crie a possibilidade de causar ou que cause dano físico, lesão corporal ou consequências letais.	6





PREFEITURA DO MUNICÍPIO DE CAJATI

Estado de São Paulo

www.cajati.sp.gov.br - compras@cajati.sp.gov.br

Divisão de Licitações e Contratos

(13) 3854-8700

compras@cajati.sp.gov.br



10	Retirar das dependências da CONTRATANTE quaisquer equipamentos ou materiais previstos em contrato, sem autorização prévia do responsável.	1
11	Retirar funcionários ou encarregados do serviço durante o expediente, sem a anuência prévia da CONTRATANTE.	4

Para os itens a seguir, DEIXAR de:

12	Registrar e controlar, diariamente a assiduidade e a pontualidade de seu pessoal.	1
13	Substituir empregado que tenha conduta inconveniente ou incompatível com suas atribuições.	2
14	Manter a documentação de habilitação atualizada.	1
15	Cumprir horário estabelecido pelo contrato ou determinado pela FISCALIZAÇÃO	1
16	Cumprir determinação formal ou instrução complementar da FISCALIZAÇÃO.	2
17	Efetuar a reposição de empregados faltosos.	2
18	Entregar o uniforme aos empregados.	1
19	Creditar os salários nas contas bancárias dos empregados, em agências localizadas na cidade local da prestação dos serviços ou em outro definido pela Administração.	1
20	Entregar ou entregar com atraso ou incompleta a documentação exigida na cláusula referente às condições de pagamento.	2
21	Apresentar notas fiscais discriminando preço e quantidade de todos os materiais utilizados mensalmente, indicando marca, quantidade total e quantidade unitária	4
22	Manter em estoque equipamento discriminados em contrato, para uso diário.	2
23	Fornecer EPIs (Equipamento de Proteção Individual) aos seus empregados e de impor penalidades àqueles que se negarem a usá-los.	2
24	Substituir os equipamentos que apresentarem defeitos e/ou apresentarem rendimento insatisfatório em até 48 horas, contadas da comunicação da CONTRATANTE.	2
25	Efetuar o pagamento de salários, vales transportes e/ou refeição, seguros, encargos fiscais e sociais, bem como arcar com quaisquer despesas diretas e/ou indiretas relacionadas à execução do contrato nas datas avençadas.	6
26	Efetuar os recolhimentos mensais das contribuições sociais da Previdência Social ou do FGTS.	6
27	Apresentar os documentos obrigatórios por ocasião da assinatura do contrato.	3
28	Apresentar os documentos obrigatórios por ocasião da apresentação da Nota Fiscal, previstos em contrato.	3
29	Apresentar, quando solicitado pela FISCALIZAÇÃO, Certidão de Regularidade do FGTS, CND das contribuições previdenciárias, CND dos tributos mobiliários do Município de Cajati, CNDT fornecida pela Justiça do Trabalho.	3
30	Apresentar, quando solicitado pela FISCALIZAÇÃO, Relação Atualizada dos Empregados, Folha de Frequência dos Empregados, Folha de	3





PREFEITURA DO MUNICÍPIO DE CAJATI

Estado de São Paulo

www.cajati.sp.gov.br - compras@cajati.sp.gov.br

Divisão de Licitações e Contratos

(13) 3854-8700

compras@cajati.sp.gov.br



	Pagamento dos Empregados acompanhados dos holerites, todos, vinculados à execução contratual.	
31	Apresentar, quando solicitado pela FISCALIZAÇÃO, cópia do protocolo de envio dos arquivos emitidos pela conectividade social (GFIP/ SEFIP).	3
32	Apresentar, quando solicitado pela FISCALIZAÇÃO, cópia da relação de trabalhadores constantes da SEFIP, cópia da guia quitada do INSS (GPS), cópia da guia quitada do FGTS (GRF), referente ao período mencionado na notificação.	3
33	Cumprir quaisquer dos itens do contrato e seus anexos não previstos nesta tabela de multas.	2
34	Cumprir quaisquer dos itens do contrato de forma reincidente após formalmente notificada pela unidade fiscalizadora	X

15.28. As penalidades serão obrigatoriamente registradas no Portal da Transparência, Egrégio Tribunal de Contas do Estado de São Paulo e SICAF.

Cláusula Décima Sexta – DA EXTINÇÃO CONTRATUAL

16.1. O contrato será extinto quando cumpridas as obrigações de ambas as partes, ainda que isso ocorra antes do prazo estipulado para tanto.

16.2. Se as obrigações não forem cumpridas no prazo estipulado, a vigência ficará prorrogada até a conclusão do objeto, caso em que deverá a Administração providenciar a readequação do cronograma fixado para o contrato.

16.2.1. Quando a não conclusão do contrato referida no item anterior decorrer de culpa do contratado:

- ficará ele constituído em mora, sendo-lhe aplicáveis as respectivas sanções administrativas; e
- poderá a Administração optar pela extinção do contrato e, nesse caso, adotar as medidas admitidas em lei para a continuidade da execução contratual.

16.3. O contrato poderá ser extinto antes de cumpridas as obrigações nele estipuladas, ou antes do prazo nele fixado, por algum dos motivos previstos no artigo 137 da Lei nº 14.133/ 21, bem como amigavelmente, assegurados o contraditório e a ampla defesa.

16.3.1. Nesta hipótese, aplicam-se também os artigos 138 e 139 da mesma Lei.

16.3.2. A alteração social ou a modificação da finalidade ou da estrutura da empresa não ensejará a extinção se não restringir sua capacidade de concluir o contrato.

12.3.2.1. Se a operação implicar mudança da pessoa jurídica contratada, deverá ser formalizado termo aditivo para alteração subjetiva.

16.4. O termo de extinção, sempre que possível, será precedido:

16.4.1. Balanço dos eventos contratuais já cumpridos ou parcialmente cumpridos;

16.4.2. Relação dos pagamentos já efetuados e ainda devidos;

16.4.3. Indenizações e multas.

16.5. A extinção do contrato não configura óbice para o reconhecimento do desequilíbrio econômico-financeiro, hipótese em que será concedida indenização por meio de termo indenizatório (art. 131, caput, da Lei nº 14.133, de 2021).

16.6. O contrato poderá ser extinto caso se constate que o contratado mantém vínculo de natureza técnica, comercial, econômica, financeira, trabalhista ou civil com dirigente do órgão ou entidade contratante ou com agente público que tenha desempenhado função na licitação ou atue na fiscalização ou na gestão do contrato, ou que deles seja cônjuge, companheiro ou parente em linha reta, colateral ou por afinidade, até o terceiro grau (art. 14, inciso IV, da Lei nº 14.133, de 2021).

Cláusula Décima Sétima – RESPONSABILIDADES PATRONAIS DO CONTRATO





PREFEITURA DO MUNICÍPIO DE CAJATI

Estado de São Paulo

www.cajati.sp.gov.br - compras@cajati.sp.gov.br

Divisão de Licitações e Contratos

(13) 3854-8700

compras@cajati.sp.gov.br



Serão de total responsabilidade da contratada as despesas referentes à custa com os funcionários, ou seja, salários, impostos, ações trabalhistas ou previdenciárias.

Cláusula Décima Oitava - DOS CASOS OMISSOS

Os casos omissos serão decididos pelo contratante, segundo as disposições contidas na Lei nº 14.133, de 2021, e demais normas federais aplicáveis e, subsidiariamente, segundo as disposições contidas na Lei nº 8.078, de 1990 – Código de Defesa do Consumidor – e normas e princípios gerais dos contratos.

Cláusula Décima Nona - ALTERAÇÕES

19.1. Eventuais alterações contratuais reger-se-ão pela disciplina dos arts. 124 e seguintes da Lei nº 14.133, de 2021.

19.2. O contratado é obrigado a aceitar, nas mesmas condições contratuais, os acréscimos ou supressões que se fizerem necessários, até o limite de 25% (vinte e cinco por cento) do valor inicial atualizado do contrato.

19.3. As alterações contratuais deverão ser promovidas mediante celebração de termo aditivo, submetido à prévia aprovação da consultoria jurídica do contratante, salvo nos casos de justificada necessidade de antecipação de seus efeitos, hipótese em que a formalização do aditivo deverá ocorrer no prazo máximo de 1 (um) mês (art. 132 da Lei nº 14.133, de 2021).

19.4. Registros que não caracterizam alteração do contrato podem ser realizados por simples apostila, dispensada a celebração de termo aditivo, na forma do art. 136 da Lei nº 14.133, de 2021.

Cláusula Vigésima – DA PUBLICAÇÃO

Incumbirá ao contratante divulgar o presente instrumento no Portal Nacional de Contratações Públicas (PNCP), na forma prevista no art. 94 da Lei 14.133, de 2021, bem como no respectivo sítio oficial na Internet, em atenção ao art. 91, caput, da Lei nº 14.133, de 2021, e ao art. 8º, §2º, da Lei n. 12.527, de 2011, c/ c art. 7º, §3º, inciso V, do Decreto n. 7.724, de 2012.

Cláusula Vigésima Primeira – DO FORO

As partes elegem o Foro da Comarca de Jacupiranga/ SP, para dirimir os litígios que decorrerem da execução deste Termo de Contrato que não puderem ser compostos pela conciliação, conforme art. 92, §1º, da Lei nº 14.133/ 21, o qual terá preferência sobre qualquer outro por mais privilegiado que seja.

E assim, perfeitamente justos e contratados, firmam o presente instrumento em 03 (três) vias de igual teor de forma, depois de lido e devidamente conferido, de acordo com a Lei.

Cajati/ SP, de

de 2024.

CONTRATADA

**Luiz Henrique Koga
PREFEITO MUNICIPAL**

Testemunhas:

1ª Testemunha

2ª Testemunha





PREFEITURA DO MUNICÍPIO DE CAJATI

Estado de São Paulo

www.cajati.sp.gov.br - compras@cajati.sp.gov.br

Divisão de Licitações e Contratos

(13) 3854-8700

compras@cajati.sp.gov.br



ANEXO 14

TERMO DE CIÊNCIA E DE NOTIFICAÇÃO (Contratos)

CONTRATANTE: **PREFEITURA DO MUNICÍPIO DE CAJATI**

CONTRATADO:

CONTRATO Nº:

OBJETO:

ADVOGADO (S)/ Nº OAB:

Pelo presente TERMO, nós, abaixo identificados:

1. Estamos CIENTES de que:

- a) o ajuste acima referido estará sujeito a análise e julgamento pelo Tribunal de Contas do Estado de São Paulo, cujo trâmite processual ocorrerá pelo sistema eletrônico;





PREFEITURA DO MUNICÍPIO DE CAJATI

Estado de São Paulo

www.cajati.sp.gov.br - compras@cajati.sp.gov.br

Divisão de Licitações e Contratos

(13) 3854-8700

compras@cajati.sp.gov.br



b) poderemos ter acesso ao processo, tendo vista e extraindo cópias das manifestações de interesse, Despachos e Decisões, mediante regular cadastramento no Sistema de Processo Eletrônico, conforme dados abaixo indicados, em consonância com o estabelecido na Resolução nº 01/2011 do TCE/SP;

c) além de disponíveis no processo eletrônico, todos os Despachos e Decisões que vierem a ser tomados, relativamente ao aludido processo, serão publicados no Diário Oficial do Estado, Caderno do Poder Legislativo, parte do Tribunal de Contas do Estado de São Paulo, em conformidade com o artigo 90 da Lei Complementar nº 709, de 14 de janeiro de 1993, iniciando-se, a partir de então, a contagem dos prazos processuais, conforme regras do Código de Processo Civil;

d) Qualquer alteração de endereço – residencial ou eletrônico – ou telefones de contato deverá ser comunicada pelo interessado, peticionando no processo.

2. Damo-nos por NOTIFICADOS para:

a) O acompanhamento dos atos do processo até seu julgamento final e consequente publicação;

b) Se for o caso e de nosso interesse, nos prazos e nas formas legais e regimentais, exercer o direito de defesa, interpor recursos e o que mais couber.

LOCAL e DATA: Cajati, _____ de _____ de _____.

GESTOR DO ÓRGÃO/ ENTIDADE:

Nome:

Cargo: Secretaria Municipal de

CPF:

RG:

Data de Nascimento:

Endereço residencial completo:

E-mail institucional:

E-mail pessoal:

Telefone(s):

Assinatura: _____

Responsáveis que assinaram o ajuste:

Pela CONTRATANTE:





PREFEITURA DO MUNICÍPIO DE CAJATI

Estado de São Paulo

www.cajati.sp.gov.br - compras@cajati.sp.gov.br

Divisão de Licitações e Contratos

(13) 3854-8700

compras@cajati.sp.gov.br



Nome: LUIZ HENRIQUE KOGA
Cargo: Prefeito
CPF: _____ RG: _____
Data de Nascimento: _____
Endereço residencial completo: _____
E-mail institucional: gabinete@cajati.sp.gov.br
E-mail pessoal: _____
Telefone(s): _____

Assinatura: _____

Pela CONTRATADA:

Nome: _____
Cargo: _____
CPF: _____ RG: _____
Data de Nascimento: _____
Endereço residencial completo: _____

E-mail institucional: _____
E-mail pessoal: _____
Telefone(s): _____

Assinatura: _____

ANEXO 15

MODELO DE ATESTADO DE VISITA TÉCNICA

Ao
AGENTE DE CONTRATAÇÕES DA
PREFEITURA DO MUNICÍPIO DE CAJATI - SP

CONCORRÊNCIA Nº 011/2024.
PROCESSO ADMINISTRATIVO ELETRÔNICO Nº 449/2024 1 DOC





PREFEITURA DO MUNICÍPIO DE CAJATI

Estado de São Paulo

www.cajati.sp.gov.br - compras@cajati.sp.gov.br

Divisão de Licitações e Contratos

(13) 3854-8700

compras@cajati.sp.gov.br



O Município de Cajati/ SP, inscrito no CNPJ/MF sob o nº 64.037.815/0001-28, neste ato representado por _____, RG _____, ATESTA para fins de comprovação junto à Concorrência nº 011/2024, que a empresa _____ (denominação da pessoa jurídica), inscrita no CNPJ/MF sob nº _____, através do representante _____, RG nº _____, realizou visita técnica na **Contratação de empresa especializada para execução da segunda etapa de reforma do Campo Municipal da Barra do Azeite.**

Cajati/ SP, _____ de _____ de 2024.

Representante do Município

ANEXO 15

MODELO DE DECLARAÇÃO PARA EMPRESAS QUE OPTAREM EM NÃO REALIZAR A VISITA TÉCNICA

Ao
AGENTE DE CONTRATAÇÕES DA
PREFEITURA DO MUNICÍPIO DE CAJATI - SP

CONCORRÊNCIA Nº 011/2024.
PROCESSO ADMINISTRATIVO ELETRÔNICO Nº 449/2024 1 DOC





PREFEITURA DO MUNICÍPIO DE CAJATI

Estado de São Paulo

www.cajati.sp.gov.br - compras@cajati.sp.gov.br

Divisão de Licitações e Contratos

(13) 3854-8700

compras@cajati.sp.gov.br



Eu, _____ (nome completo), RG nº _____, representante legal da empresa _____, inscrita no CNPJ/ MF sob o nº _____, DECLARO para fins de comprovação junto à Concorrência nº 011/ 2024, sob as penas da Lei que possuo plena ciência das características gerais dos serviços, do local e dos projetos referentes aos serviços de **Contratação de empresa especializada para execução da segunda etapa de reforma do Campo Municipal da Barra do Azeite.**

....., de de 2024.

Nome, RG, Função ou cargo e Assinatura





VERIFICAÇÃO DAS ASSINATURAS



Código para verificação: 0833-6B69-9FBF-EFC7

Este documento foi assinado digitalmente pelos seguintes signatários nas datas indicadas:

- ✓ THAIS NOVAES RIBEIRO (CPF 411.XXX.XXX-90) em 19/07/2024 15:15:10 (GMT-03:00)
Papel: Parte
Emitido por: Sub-Autoridade Certificadora 1Doc (Assinatura 1Doc)

- ✓ GABRIEL ORBELI FRANÇA (CPF 456.XXX.XXX-73) em 19/07/2024 15:15:48 (GMT-03:00)
Papel: Parte
Emitido por: Sub-Autoridade Certificadora 1Doc (Assinatura 1Doc)

- ✓ ROSEMEIRE VIEIRA DOS SANTOS (CPF 267.XXX.XXX-00) em 19/07/2024 15:19:46 (GMT-03:00)
Papel: Parte
Emitido por: Sub-Autoridade Certificadora 1Doc (Assinatura 1Doc)

- ✓ RONALDO DE OLIVEIRA PINTO (CPF 005.XXX.XXX-65) em 19/07/2024 15:22:28 (GMT-03:00)
Papel: Parte
Emitido por: Sub-Autoridade Certificadora 1Doc (Assinatura 1Doc)

Para verificar a validade das assinaturas, acesse a Central de Verificação por meio do link:

<https://cajati.1doc.com.br/verificacao/0833-6B69-9FBF-EFC7>